

# სასწავლო-სააღმზრდელო პროგრამა თბილისის ბაგა-ბალებსთვის

## ნაწილი I



სასწავლო-სააღმზრდელო პროგრამა  
თბილისის ბაგა-ბაღებისთვის

ნაწილი 1

(საპილოტე)



ილიას სახელმწიფო უნივერსიტეტის გამომცემლობა  
თბილისი 2011

სასწავლო-სააღმზრდელო პროგრამა თბილისის ბაგა-ბაღებისთვის  
ნაწილი 1  
(საპილოტე)



პუბლიკაციაში გამოხატული მოსაზრებები სრულიად არაა აუცილებელი ასახავდეს გაეროს ბავშვთა ფონდის ოფიციალურ თვალსაზრისს

სახელმძვანელოს შედგენაზე მუშაობდნენ:

ხათუნა დოლიძე, ეკა კეკელია,  
თამარ ბაქრაძე, თეონა ბექიშვილი,  
თამთა კუხალეიშვილი, ნინო რუხაძე,  
თამარ უჩანეიშვილი, ქეთევან გველესიანი,  
ნინო ჯიჯავაძე.

რედაქტორი: თეონა ბექიშვილი

მხატვარი: ნინო ჯიჯავაძე

კომპიუტერული უზრუნველყოფა: ლელა მაჭარაშვილი

## სარჩევი

### თემები 3-4 წლიანებისათვის

1. პირველი კვირა ბაღში 13
2. მე და ჩემი სხეული 3-4 წელი 19
3. მე და ჩემი გარემო (6 დღე) 28
4. შემოდგომა და რთველი (2 დღე) 39
5. ფერები ჩემ გარშემო (10 დღე) 43
6. ფერმა და ფერმის ცხოველები (6 დღე) 59
7. ფორმები ჩემ გარშემო(5 დღე) 70
8. შეგრძნებები (5 დღე) 81
9. კატეგორიები (7 დღე) 89
10. ემოციები (3-4 და 4-5 წლიანები) 105
11. ჯანსაღი კვება (5 დღე) 118
12. ზამთარი და შობა-ახალი წელი (7 დღე) 127

### თემები 3-4 წლიანებისათვის

1. პირველი კვირა ბაღში (საერთოა 3-4 წლიანებთან,( 5 დღე)) 137
2. მე და ჩემი სხეული (8 დღე) 137
3. ოჯახი და მეგობრები (6 დღე) 151
4. შემოდგომა და რთველი ( 2 დღე) 163
5. ფერები ჩემ გარშემო (5 დღე) 168
6. ცირკი (5 დღე) 177
7. ფორმები (4 დღე) 186
8. შეგრძნებები (5 დღე) 197
9. საპირისპირო მნიშვნელობის სიტყვები (9 დღე) 207
10. დინოზავრები (3 დღე) 224
11. ემოციები (5 დღე, საერთოა 3-4 წლიანებთან) 229
12. ჯანსაღი კვება (9 დღე) 229
13. ზამთარი და შობა-ახალი წელი (7 დღე) 243



## შესავალი

წინამდებარე სახელმძღვანელო წარმოადგენს სასწავლო სააღმზრდელო პროგრამას თბილისის ბაგა-ბაღებისათვის და განკუთვნილია 3-4 და 4-5 წლის აღსაზრდელებთან სამუშაოდ.

2011-2012 სასწავლო წლის მანძილზე სახელმძღვანელო პილოტირებას გაივლის თბილისის საბავშვო ბაგა-ბაღებში. პილოტირების პროცესში სახელმძღვანელოს ავტორები იმუშავენ ბაგა-ბაღებთან და პროგრამაში შეიტანენ შესაბამის ცვლილებებსა და რეკომენდაციებს. 2013 წლისათვის დაიბეჭდება სახელმძღვანელოს დასრულებული ვარიანტი.

პროგრამა თბილისის მერიის შეკვეთითა და გაეროს ბავშვთა ფონდის მხარდაჭერით მომზადებულია ილიას სახელმწიფო უნივერსიტეტის სკოლამდელი და ინკლუზიური განათლების ცენტრში. იგი ეფუძნება განათლებისა და მეცნიერების სამინისტროს ეროვნული სასწავლო გეგმებისა და შეფასების ცენტრის მიერ შემუშავებულ 0-6 წლამდე ბავშვის განვითარების სტანდარტებს.

პროგრამის მეთოდოლოგიად გამოყენებულია თემატური სწავლება, როგორც ერთ-ერთი ყველაზე თანამედროვე და ეფექტური მოდელი.

სახელმძღვანელო დაყოფილია სასწავლო კვირების მიხედვით და მოიცავს შემდეგ თემებს:

პირველი კვირა ბაღში, მე და ჩემი სხეული, მე და ჩემი გარემო, ფერები ჩემ გარშემო, დღესასწაულები, ფორმები ჩემ გარშემო, შეგრძნებები, კატეგორიები, ჯანმრთელი კვება, მე და ჩემი ემოციები, დედამიწა და კოსმოსი, დრო-კალენდარი-საათი, საპირისპირო სიტყვები, ჰიგიენა და თვითმოვლა, მეგობრობა, სხვისი პატივისცემა, ტოლერანტობა, პროფესიები და ა.შ. თითოეული თემა იყოფა ქვეთემებად.

3-4 წლიანებსა და 4-5 წლიანებს შორის თემები შემდეგნაირად ნაწილდება: ზოგი თემა საერთოა – მაგალითად, ემოციები და პირველი კვირა ბაღში, ზოგი თემა სხვადასხვა სირთულისაა – მაგალითად, თუ 3-4 წლიანები სწავლობენ მარტივ ფორმებს, 4-5 წლიანები სამგანზომილებიან ფორმებს ეცნობიან; ზოგი თემა მხოლოდ 3-4 წლიანებისთვისაა განკუთვნილი – მაგალითად, ფერმა, კატეგორიები, ზოგი კი მხოლოდ 4-5 წლიანებისათვის მაგ. საპირისპირო სიტყვები და დინოზავრები.

სახელმძღვანელოში თავმოყრილი აქტივობები ითვალისწინებს არა მხოლოდ ცალკეული უნარების (კოგნიტური, მეტყველების, მოტორული, შემოქმედებითი) განვითარებას, არამედ ბავშვის პიროვნული განვითარების ხელშეწყობასაც. პროგრამაში შესულია ისეთი თემები და აქტივობები, რომელიც ბავშვის სოციალური და ემოციურ განვითარებას შეუწყობს ხელს.

პროგრამაში შესული თითოეული თემა მოიცავს ბაღში გასახორციელებელი აქტივობების მთელ პაკეტს, აქტივობათა სრული აღწერილობით და დაყოფილია შემდეგ კატეგორიებად.

1. წიგნიერება/მეტყველება
2. ხელოვნება
3. სამაგიდო აქტივობები
4. მუსიკა და მოძრაობა
5. მეცნიერება
6. სენსორული აქტივობები და კულინარია
7. კონსტრუქციული აქტივობები
8. დრამატული აქტივობები

რას ავითარებს და რა მნიშვნელობა აქვს თითოეულ ამ მიმართულებას:

### სამაგიდო/მანიპულაციური

სამაგიდო მანიპულაციური აქტივობები და თამაშები ნატიფი მოტორიკის განვითარებას უწყობს ხელს. ნატიფი მოტორიკის მიზანია, ხელისა და თითების კუნთების განვითარება, ხელისა და თვალის კოორდინაციის სრულყოფა, რაც მომავალში წერისა და კითხვის უნარებზე აისახება. სამაგიდო-სამანიპულაციო აქტივობებით დაკავება ბავშვებს დამოუკიდებელი მუშაობის, პრობლემის გადაჭრისა და აზროვნების უნარებს უვითარებს. ეს აქტივობები ასევე ძალიან მნიშვნელოვანია წინა მათემატიკური უნარების განვითარებისთვისაც. (თუმცა წინა მათემატიკური უნარების განვითარება მხოლოდ ამ ცენტრის აქტივობებით არ უნდა შემოიფარგლებოდეს). აღმზრდელი სხვადასხვა თამაშების დროს სულ უნდა ახალისებდეს ბავშვებს დათვალონ საგნები (მაგალითად, მძივების ან მანქანების რაოდენობა კონკრეტული თამაშისას), შეიძინონ რაოდენობების რიცხვებთან დაკავშირების გამოცდილება (მაგალითად, როგორ გამოისახება 3 ალუბალი რიცხვით) და ა.შ. იმისათვის, რომ ბავშვებმა ისწავლონ სხვადასხვა ფორმებისა და ზომების შედარება, საგნების გაზომვა და აწონვა, მარტივი მიმატება და გამოკლება ეცადეთ, სამაგიდო ცენტრში იქონიოთ ისეთი მასალა, როგორიცაა: სათამაშო ფული, სახაზავი, სასწორი, სათამაშო საათი, ჩხირები, პატარა დასათვლელი საგნები: ღილები, ნიჟარები, კენჭები, ჩიპები (ლობიოები) და ა.შ.

სამაგიდო/მანიპულაციური ცენტრის მასალის ჩამონათვალში ასევე უნდა იყოს:

მძივები, სათამაშო ცომი, თასების გასაყრელი მასალა, მაკრატელი, თავსატეხები (ფაზელები), ქალღებები (ქალღებით მანიპულაციისთვის), ჩასასმელი, ერთმანეთში მოსარგები საგნები და ა.შ.. სამაგიდო აქტივობები ასევე აერთიანებს ჯგუფურ თამაშებსაც, მაგ. ლოტო, „მემო“, დომინო და ა.შ. ასეთი ტიპის თამაშები გარკვეული სოციალური წესების დაცვას მოითხოვს, რაც ასევე უნდა წახალისდეს და ისწავლებოდეს.

### სენსორული აქტივობები

ბავშვი გარე სამყაროს შეგრძნებების (სენსორების) – შეხების, ყნოსვის, ხმის, მხედველობის და გემოს – საშუალებით აღიქვამს და შეისწავლის. სენსორული თამაშები და

აქტივობები ერთ-ერთი მნიშვნელოვანი სფეროა, რომელიც სასწავლო პროცესის დაგეგმვისას აუცილებლად უნდა იყოს გათვალისწინებული. სენსორული მასალაა: ქვიშა, წყალი, სათამაშო ცომი, თიხა, პლასტიკინი, საპარსი ქაფი, ასევე კულინარიული პროდუქტები და სხვა, ყველაფერი ის, რაც ბავშვის სხვადასხვა შეგრძნებების სტიმულაციას ახდენს. მაგალითად, ერთი და იგივე აქტივობა – თვალების და პირის გამოჭრა და დაწებება სახის კონტურზე, სხვადასხვაგვარ სტიმულაციას ახდენს, როცა მუშაობისას სხვადასხვა მასალა (ქალაქი და თექა) გამოიყენება. ამიტომ მუდმივად ეცადეთ აქტივობები შეგრძნებების თვალსაზრისით გაამრავალფეროვნოთ. არ არსებობს სენსორული მასალის სწორად ან არასწორად გამოყენების წესი. ეს მასალა განუსაზღვრელ შესაძლებლობებს უქმნის ბავშვებს და რაც ყველაზე მნიშვნელოვანია, წარმატების განცდას უღვიძებს. წახალისეთ ბავშვები სხვადასხვანაირად გამოსცადონ სხვადასხვაგვარი მასალა, ჩაატარონ ექსპერიმენტები, იგრძნონ მასალა. სენსორულ აქტივობებს დამამშვიდებელი ეფექტი აქვს, ეს არის ენერჯისა და დაძაბულობისგან განმუხტვის საშუალებაც.

## დრამატული თამაშები

დრამატულ ცენტრში ბავშვები სიმბოლურ თამაშებს თამაშობენ, რომელსაც სხვანაირად წარმოსახვით, ან როლურ თამაშებს უწოდებენ.

დრამატული თამაშები დასწავლის პროცესის მნიშვნელოვანი ნაწილია, როდესაც ბავშვები ირგებენ სხვადასხვა სოციალურ როლებს, ურთიერთობენ, იღრმავებენ და იქმნიან წარმოდგენას გარე სამყაროს შესახებ. დრამატული თამაშების საშუალებით ხდება წარსული გამოცდილების ხელახლა განცდა და დაუფლება. დრამატული, წარმოსახვითი თამაში სასაუბრო ენის განვითარებას უწყობს ხელს. ბავშვები ამ დროს სწავლობენ მოლაპარაკებას, აზრის გამოთქმას და პრობლემის გადაჭრას. წარმოსახვითი თამაშებით ბავშვები უფრო ეგუებიან გარემოს და ნაკლებ სტრესს განიცდიან. აღმზრდელმა უნდა უზრუნველყოს ბავშვები ისეთი იდეებითა და შესაძლებლობებით, რომ ბავშვები აქტიურად ჩაერთონ დრამატულ თამაშში, დაეხმაროს სცენარების მოფიქრებასა და გათამაშებაში. აღმზრდელმა კითხვებით უნდა წარმართოს თამაშის პროცესი. კარგი იქნება დრამატული კუთხის რეალისტური მასალებით მომარაგება, მაგრამ თუ ამის საშუალება არ არის, მაშინ შეგიძლიათ ბავშვების მიერ შექმნილი სიმბოლური რეკვიზიტები და მათი ფანტაზია გამოიყენოთ, მაგალითად, ქალაქის პარკი, როგორც მზარეულის ქუდი. კარგია თუ ბავშვებს ასევე დაეხმარებით სხვადასხვა სოციალური წესებისა და როლების გაგებასა და დასწავლაში, მაგალითად, თამაში „კაფეში“ შეგიძლიათ შექმნათ ბარათები წარწერით „მოლარე“, „მიმტანი“, „კლიენტი“, „შეფშარეული“, რომელსაც ბავშვებს ჩამოკიდებთ და ამ როლების გააზრებაში დაეხმარებით.

## მეცნიერება

ყველა აქტივობა, რომელსაც ბავშვი შეიძლება ვაკეთებდეთ, ამა თუ იმ მეცნიერებასთანაა კავშირში. მაგალითად, ფერების შერევა ხელოვნების ცენტრში, სიმალის გა-



ზომვა სამაგიდო/მათემატიკის ცენტრში და ა.შ. მაგრამ სასწავლო დღის დაგეგმვისას აუცილებლად ცალკე უნდა დაიგეგმოს მეცნიერული აქტივობა, რისთვისაც შეგიძლიათ ყველაფერი გამოიყენოთ: ქვიშა, წყალი, თიხა, ხე, სახატავი მასალა, ენციკლოპედიები და ა.შ. აჩვენეთ ბავშვებს ცოცხალი მაგალითები მცენარეების, მწერების, ცხოველების სახით. რეალურის, უკვე ნანახის განსამტკიცებლად კი წიგნები გამოიყენეთ.

ამგვარი აქტივობებით ბავშვები სწავლობენ: დაკვირვებას, კვლევას, ექსპერიმენტირებას, შედეგების პროგნოზირებას და პრობლემის გადაჭრას. მეცნიერული აქტივობების განხორციელებისას წაახალისეთ ბავშვები დასვან კითხვები, გაუზიარონ ერთმანეთს აზრები, განჭვრიტონ შედეგები, მოახდინონ კლასიფიცირება და დაკვირვება. მოიმარაგეთ ისეთი ნივთები, რომელიც მათ ყურადღებას მიიპყრობს და გაზრდის მათ ცნობისმოყვარეობას. მაგ. გამადიდებელი შუშა, მაგნიტი, კალეიდოსკოპი, თერმომეტრი, და თუნდაც, ქვა და ბუმბული.

## ხელოვნება

ხელოვნება ბავშვების შემოქმედებით უნარებს ანვითარებს. ხელოვნების ცენტრის აქტივობები აუცილებელია, როგორც შემოქმედებითი უნარების, ასევე ემოციური, ფიზიკური, სოციალური და ინტელექტუალური უნარების განვითარებისათვის. შემოქმედებითი აქტივობების დროს ვითარდება სენსორული აღქმა, ხელისა და თვალის კოორდინაცია, ნატიფი მოტორიკის კონტროლი, სილამაზის აღქმა. ხელოვნებით დაკავება ბავშვებში სიამოვნებისა და კმაყოფილების განცდას ზრდის. და ბოლოს, ეს საკუთარი თავის გამოხატვის საშუალებაა.

ბავშვები აქტიურად უნდა იყვნენ ჩართულები სახელოვნებო აქტივობებში. მოზრდილები ხშირად ბავშვების ნაცვლად ქმნიან ნამუშევრებს. არ აყვეთ ცდუნებას. გახსოვდეთ, რომ ხელოვნების გაკვეთილები პროცესზე ორიენტირებული (ბავშვი აკეთებს) უნდა იყოს და არა დასრულებულ პროდუქტზე (გაკეთდა რაღაც). ხელოვნების გაკვეთილების დროს გაითვალისწინეთ:

- ნუ დახატავთ და ნუ შეასრულებთ ნამუშევრებს ბავშვების მაგივრად.
- მიეცით საშუალება, წარმოიდგინონ საგნები და ექსპერიმენტები ჩაატარონ, მაგ. გააკეთონ მცენარე თიხისგან.
- წაახალისეთ განსხვავებული იდეები.
- კარგია, როდესაც თითოეული ბავშვი რაიმე განსხვავებულს აკეთებს, ეს იმას ნიშნავს, რომ ბავშვები იმას აკეთებენ, რასაც ფიქრობენ და არ არიან დამოკიდებულები უფროსის წარმოდგენებზე და მოსაზრებებზე.
- გახსოვდეთ, რომ ბავშვი შემოქმედია და ეს უნდა წახალისდეს.

## კონსტრუქციული

„კუბურებით და სხვა „საშენი“ მასალით თამაში აუმჯობესებს მანიპულაციურ უნარებს, რაც თავის მხრივ ხელისა და თითების კუნთებს აძლიერებს და ზრდის თვალისა და ხელის

კოორდინაციას. კუბურებით თამაში სოციალური ურთიერთობების შესაძლებლობაცაა. ბავშვებს ასევე უვითარდებათ წარმოდგენები ზომაზე, ფორმაზე, წონაზე, სივრცესა და რაოდენობაზე.

კუბურებით და კონსტრუქციული მასალით თამაში სასწავლო პროგრამის ერთ-ერთი განუყოფელი ნაწილი უნდა იყოს. აქაც, ისევე როგორც ხელოვნებაში, გაკვეთილები შენების პროცესზე (ვაშენებ, ვაწყობ, ვქმნი) უნდა იყოს ორიენტირებული და არა შედეგზე (რა ავაშენე, რა გავაკეთე). ბავშვები კონსტრუქციული თამაშით უნდა დააინტერესოთ და მოტივაცია გაუღვიძოთ. არ იკითხოთ „რას აშენებ?“, მიაწოდეთ ბავშვს კუბურა და ჰკითხეთ: „სად დადებ ამ კუბურას?“, „რაში გამოიყენებ?“ ბავშვებმა ასევე უნდა ისწავლონ ერთმანეთის ნაგებობების მოფრთხილება. სხვისი აშენებულის პატივისცემის წესი აუცილებლად უნდა შეიმუშაოთ კონსტრუქციის ცენტრში – გავუფრთხილდეთ სხვის შენობებს, არ ვისვროლოთ კუბურები.

კონსტრუქციის ცენტრში უნდა გქონდეთ სხვადასხვა მასალისა და ზომის კუბურები და სხვა კონსტრუქციული მასალა, ასევე პატარა ცხოველები, სათამაშო ავეჯი, სახლი, ტრანსპორტი.

## მუსიკა და მოძრაობა

სკოლამდელი ასაკის ბავშვებთან კოგნიტიურ და შემოქმედებით უნარებთან ერთად არანაკლებ მნიშვნელოვანია მსხვილი მოტორული უნარების განვითარება. სხეულის მრავალმხრივი გამოყენება თამაშისა და სწავლის პროცესში გააუმჯობესებს კოორდინაციას, დაეხმარება ბავშვს, დაარეგულიროს და ისწავლოს სხეულის კონტროლი, გააძლიეროს სხეული, და ბოლოს გახდეს თვითდაჯერებული. მოძრაობა ეხმარება ბავშვს სტრესის შემცირებაში, ენერჯის გამოთავისუფლებაში, განცდების გამოხატვაში, ყურადღებისა და კონცენტრაციის უნარის გაზრდაში. სკოლამდელი ასაკის ბავშვმა უნდა ირბინოს, იაროს თითის წვერებზე, იხტუნოს ცალი და ორივე ფეხით, იაროს წინ და უკან, ავიდეს კიბეზე, შეინარჩუნოს წონასწორობა ცალ-ცალ ფეხზე, ახტეს, დაარტყას ბურთს ფეხი, ისროლოს და დაიჭიროს ბურთი.

ბავშვებს საკმარისი სივრცე უნდა ჰქონდეთ სამოძრაოდ, სხეულის გამოსაცდელად, დასამალად, მალლა ასასვლელად, ქვეშ შესაძრომად, ასაძრომად, როგორც ოთახში, ასევე ეზოში.

ჯგუფური მოძრაობითი თამაშები კი ჯგუფის მიკუთვნებულობის განცდას ზრდის. მრავალფეროვანი მოძრაობის სტიმულირებისთვის უნდა გქონდეთ ჰულა-ჰუპი, დიდი და პატარა ბურთები, სასრილო, სათამაშოები, რომელიც წონასწორობის დაცვას მოითხოვს, ასაძრომი და საქანაო მოწყობილობები.

სიმღერები ბავშვებს ახალისებს და ძალიან კარგი საშუალებაა სხვადასხვა სასწავლო პროცესში ჩასართავად. ასევე, ერთი საქმიანობიდან მეორეზე ყურადღების გადასატანად.

თანამედროვე კვლევებმა ნეირომეცნიერებაში გვიჩვენა, რომ მუსიკა ენის დასწავლასა და მეხსიერების განვითარებისთვის მნიშვნელოვანი ფაქტორია. სიმღერის საშუალებით ბავშვები ადვილად იმახსოვრებენ სიტყვებს. ასევე წაახალისეთ ბავშვები ყურადღებით

მოუსმინონ სხვადასხვა ხმებს: მაგალითად, ქალაქის შრიალს, გასაღების ჟღარუნს, წყლის წვეთის ხმას და ა.შ.

## **წიგნიერება/ მეტყველება**

წიგნიერების ცენტრი, ბალის ასაკის ბავშვებთან, კითხვისთვის მზაობას უნდა უზრუნველყოფდეს და წიგნისა და კითხვის მიმართ დადებით დამოკიდებულებას უნდა აყალიბებდეს.

მეტყველებისა და წიგნიერების ცენტრში ბავშვებმა აზრებისა და განცდების ვერბალურად გამოხატვა უნდა ისწავლონ. მათი მეტყველება სხვების მოსმენითა და იმიტაციით უმჯობესდება. ყურადღებით მოუსმინეთ მათ აზრებს და შეეცადეთ პასუხი გასცეთ დასმულ კითხვებს. გახსოვდეთ, რომ ლაპარაკის გარდა, ბავშვებმა უნდა ისწავლონ მოსმენაც.

### **ემოციური/სოციალური კომპეტენტურობის ზრდა**

სასწავლო პროგრამაში შესულია ისეთი თემები და სასწავლო აქტივობები, რომელიც ითვალისწინებს სკოლამდელი ასაკის აღსაზრდელებისათვის სოციალური უნარების დასწავლას და განვითარებას. ესენია: ემოციების სწავლება, საკუთარი ემოციების გაცნობიერება და სახელდება, სხვისი ემოციების გამოცნობა, უარყოფითი ემოციების მართვა, სოციალურად მისაღები ფორმით გამოხატვა, სოციალური პრობლემების გადაჭრის უნარები.

აღმზრდელმა მუდმივად უნდა წაახალისოს თანატოლებს შორის დადებითი ურთიერთობები. დღის განმავლობაში ბევრი შესაძლებლობა არსებობს სწორი, მისაღები სოციალური ურთიერთობების დასასწავლად. მაგალითად, მისაღმებისას უნდა აღნიშნოთ, რომ კარგია, თუ ერთმანეთს მოიკითხავენ.

დილის წრის დროს ბავშვებს შეუძლიათ ერთმანეთს გადასცენ, ბოლოს კი შეაგროვონ მასალა. სადილის დროს ერთმანეთს გაუმასპინძლდნენ. დაიხმარეთ ბავშვები, ისინი ამას სიამოვნებით აკეთებენ. მნიშვნელოვანია, რომ ყოველთვის წაახალისოთ მისაღები ქცევა ბავშვებში და გქონდეთ ამ ქცევის მოლოდინი მათგან. არ დაგავიწყდეთ წახალისება და გამხნევება. აუცილებელია, ბავშვს უთხრათ, რა საქციელი მოგეწონათ, რომ იცოდეს, რას ელით მისგან.

### **წესები და რეჟიმი ჯგუფში**

წესებისა და დღის განრიგის ცოდნა ზრდის ბავშვების უსაფრთხოებისა და კომფორტის განცდას. გარემოს მიმართ არსებული მოლოდინები ამცირებს აგრესიას და სხვა ქცევით პრობლემებს. არჩევანის შესაძლებლობა ასევე ზრდის ბავშვის ჩართულობას და გარემოს კონტროლის განცდას.

წინასწარ უნდა დაგეგმოთ ერთი ცენტრიდან მეორეზე, ან ერთი გაკვეთილიდან მეორეზე გადართვის პროცესიც, ისევე როგორც დღის განრიგი. ყველაზე თვინიერი ბავშვიც მოუსვენარი ხდება, როცა ხშირად უწევს სხვისი საქმიანობის დასრულების მოლოდინი. ზოგიერთი ბავშვისთვის კი სტრესულია ერთი აქტივობიდან მეორეზე გადართვა. ასეთი ბავშვები ხშირად იმსახურებენ აღმზრდელისგან შენიშვნებს – არ მოკიდონ ხელი სხვა

ნივთებს, არ კრან ხელი თანატოლს და ა.შ. პატარ-პატარა დამოუკიდებელი საქმეები (სათამაშოების ალაგება, გაწმენდა, ჩაცმა და სხვა) ამცირებს ლოდინის პროცესს და ზრდის ბავშვის ჩართულობას. რაც უფრო მეტად არის ბავშვის ყურადღება მიმართული იმაზე თუ რა უნდა გააკეთოს, უფრო მცირდება ქცევითი პრობლემები და იზრდება ბავშვის დამოუკიდებლობა.

რა სტრატეგიებს უნდა მიმართოთ ერთი აქტივობიდან მეორეზე გადასართავად: 1) ვერბალური/სიტყვიერი მინიშნება, რომ მალე ვამთავრებთ ერთ საქმეს (მაგ. „სადილამდე დაგვრჩა 5 წუთი“, „უკვე დროა დავიწყოთ ალაგება“), 2) პოზიტიური განმტკიცება, ანუ აღნიშვნა, რომ წარმატებით გაართვეს თავი (მაგ. „გიორგიმ და ნიკამ კარგად მიალაგეს კუბურები და დასხდნენ ხალიჩაზე), 3) არავერბალური მინიშნებები (მაგ. ზარის დარეკვა, ვიზუალური მინიშნება – რა უნდა გააკეთოს ბავშვმა, ასეთი მინიშნებები თავად შეგიძლიათ მოიფიქროთ თითოეული აქტივობისთვის). 4) ასევე უნდა დაეხმაროთ ბავშვს გამოიმუშაოს საკუთარ თავზე დაკვირვების უნარი. მაგ. „ნინი, რა გააკეთე მასწავლებლის ზარის ხმა რომ გაიგე?“ 5) გამოიყენეთ რიტუალი, მოიფიქრეთ მარტივი სიმღერა, თითებით თამაში, სიტყვებით თამაში ერთი აქტივობიდან მეორეზე გადასასვლელად.

მაგრამ მთავარ მეთოდად მაინც რჩება შექება. როცა ბავშვი ერთი აქტივობიდან მეორეზე უმტკივნეულოდ, უპრობლემოდ გადადის, ეს უნდა აღნიშნოთ.

### ***თემატური სწავლების მორგება დღის რეჟიმთან***

კონკრეტული თემის დაწყებამდე, ორი კვირით ადრე აღმზრდელი დაწვრილებით ეცნობა სახელმძღვანელოს შესაბამის თავს, წარმოდგენილი აქტივობებიდან შერჩეულ აქტივობებს გადაიტანს ყოველკვირეული დაგეგმვის ფორმაში და ერთი კვირით ადრე წარუდგენს სასწავლო პროგრამების კოორდინატორს (მეთოდისტს); შემდეგ მოიძიებს და მოამზადებს მასალებს სასწავლო პროგრამების კოორდინატორის დახმარებით.

ჩვეულებრივ, თითოეული თემა ერთ სასწავლო კვირაზეა გათვლილი, თუმცა ზოგიერთი თემა შესაძლებელია ორკვირიანი იყოს, (მაგალითად კატეგორიები), ხოლო ზოგი სამდღიანი, (მაგალითად დინოზავრები). ყოველი თემა კვირის მანძილზე ქვეთემებად იყოფა. მაგალითად, კატეგორიებში ერთი დღე ავეჯს და ჭურჭელს ეთმობა, მეორე დღე ტრანსპორტს, მესამე ტანსაცმელს და ა.შ. შესაძლებელია, რომელიმე ქვეთემა, აქტივობათა სიმრავლის გამო, 2 დღეზე ნაწილდებოდეს. თუმცა, თუ აღმზრდელი საჭიროდ ჩათვლის, შესაძლებელია, რომელიმე კონკრეტულ ქვეთემას დღეების მეტი ან ნაკლები რაოდენობა დაუთმოს.

არ არის აუცილებელი აღმზრდელმა მიზნად დაისახოს კონკრეტული დღის თემაში გაწერილი ყველა აქტივობის შესრულება, თუმცა მნიშვნელოვანია, დაცული იყოს თანაფარდობა მოძრავ და არამოძრავ აქტივობებს შორის, ასევე თანაფარდობა სხვადასხვა ცენტრებში განსახორციელებელ აქტივობებს შორის. მაგალითად, თუ ხელოვნების ნაწილში კონკრეტულ დღეზე 5-6 ან მეტი აქტივობაა შეთავაზებული, აღმზრდელს შეუძლია აირჩიოს ერთი, ორი ან სამი, დანარჩენი დრო კი მაგალითად, სენსორული, დრამატული ან სხვა ტიპის აქტივობების განხორციელებას დაუთმოს.

როგორც წესი, ისეთ წრეებს, როგორცაა დილისა და საღამოს წრეები, აღმზრდელი

მთელ ჯგუფთან ერთად ატარებს. იგივე შეიძლება ითქვას წიგნიერების საათზეც. ასევე ჩვეულებრივ საყოველთაო ხოლმე მუსიკისა და მოძრაობის აქტივობები, რადგან ამ დროს ბავშვები განსაკუთრებით ხალისობენ და ეს აქტივობები მათი ფიზიკური განვითარებისათვის აუცილებელია.

როგორც უკვე აღინიშნა, პროგრამაში შესული თემები მოიცავს დილის წრის, სამაგიდო, დრამატული, ხელოვნების, წიგნიერების, მეცნიერების და ა.შ. აქტივობებს, ამიტომ სასურველია, ჯგუფებში სივრცე ისე იყოს ორგანიზებული, რომ საშუალებას იძლეოდეს ბავშვებმა დრო სხვადასხვა სასწავლო ცენტრებში (წიგნიერების კუთხე, დრამატული თამაშების კუთხე, კულინარიის კუთხე და ა.შ.) გაატარონ. ამგვარად მოწყობილი სივრცე უფრო ორგანიზებულს ხდის სასწავლო პროცესს, უზრუნველყოფს სპეციფიური უნარების განვითარებასა და არჩევანის შესაძლებლობებს; აადვილებს პროგრამით გათვალისწინებული თემების სრულფასოვნად შესწავლასა და აქტივობების განხორციელებას.

### **ცენტრების მართვა**

პირველ რიგში ბავშვებმა უნდა ისწავლონ, თუ რას წარმოადგენს თითოეული ცენტრი, რა ტიპის აქტივობებით უნდა დაკავდნენ. დაყავით ჯგუფი პატარა ჯგუფებად,

მაგ. ჯგუფი I, II, III

ცენტრებიც სამ ჯგუფად დააჯგუფეთ

დაამზადეთ ვიზუალური მინიშნებები და გააკარით დაფაზე

*პირველი დღე*

ჯგუფი I	ჯგუფი II	ჯგუფი III
სამაგიდო	ხელოვნება	დრამატული
სენსორული	კონსტრუქციული	მეცნიერება

*მეორე დღე*

ჯგუფი II	ჯგუფი III	ჯგუფი I
სამაგიდო	ხელოვნება	დრამატული
სენსორული	კონსტრუქციული	მეცნიერება

*მესამე დღე*

ჯგუფი III	ჯგუფი I	ჯგუფი II
სამაგიდო	ხელოვნება	დრამატული
სენსორული	კონსტრუქციული	მეცნიერება

დასაწყისისთვის სასურველია, შეირჩეს მარტივი აქტივობები, რომ აღმზრდელს გაუადვილდეს მეთვალყურეობა, ცენტრიდან ცენტრამდე როტაცია და ახსნა-განმარტებების მიცემა. საშუალოდ 2-4 კვირაში ბავშვები სწავლობენ პრინციპს და ერვევიან ცენტრებში მუშაობას.

ამის შემდეგ ბავშვებს ცენტრებში მუშაობის არჩევანის შესაძლებლობა უნდა მიეცეს.

1. პირველი კვირა ბაღში (5 დღე)
2. მე და ჩემი სხეული (5 დღე)
3. მე და ჩემი გარემო (6 დღე)
4. შემოდგომა და რთველი (2 დღე)
5. ფერები ჩემ გარშემო (10 დღე)
6. ფერმა და ფერმის ცხოველები (6 დღე)
7. ფორმები ჩემ გარშემო (5 დღე)
8. შეგრძნებები (5 დღე)
9. კატეგორიები (7 დღე)
10. ემოციები (5 დღე)
11. ჯანსაღი კვება (5 დღე)
12. ზამთარი და შობა ახალი წელი (7 დღე)

## პირველი კვირა ბაღში

1. პირველი დღე ბაღში (ჭგუფში ორიენტაცია)
2. მეორე დღე ბაღში (დღის რეჟიმის გაცნობა)
3. მესამე დღე ბაღში (ბაღის წესები)
4. მეოთხე დღე ბაღში (მეგობრობა)
5. მეხუთე დღე ბაღში (ექსკურსია ბაღში)

- კარგია, თუ სწავლის დაწყებამდე მოაწყობთ ბაღში ტურებს, რომ ბავშვები მოვიდნენ და ოჯახთან ერთად დაათვალიერონ. შეგიძლიათ, ჯგუფური თამაშებიც შესთავაზოთ, რომ ბავშვი კარგი შთაბეჭდილებებით დაბრუნდეს სახლში. შეგიძლიათ, შექმნათ შესაბამისი ფორმა, რომელსაც მშობელი შეავსებს, მაგალითად: რითი უყვარს თამაში, რა ჩვევები აქვს, როგორ გამოხატავს პროტესტს, რა არის საყურადღებო და ა.შ.

### 1. პირველი დღე ბაღში (ჭგუფში ორიენტაცია)

- წინასწარ გაამზადეთ დიდი პლაკატი „კეთილი იყოს შენი მობრძანება ბაღში“ (შესაბამისი ნახატი) ყველა ბავშვის სახელზე. გააკარით თვალსაჩინო ადგილას. ბავშვებს სათითაოდ აჩვენეთ მისი სახელი (კარგია, თუ გეცოდინებათ როგორ მიმართავენ ოჯახში და იმ ფორმით დაწეროთ სახელს და მიმართავთ).
- წინასწარ გამოჭერით დიდი ფერადი ფურცლები (სხვადასხვა ფერმის) და ზედ ბავშვების სახელები დააწეროთ. ეს ქაღალდები წრიულად დააფინეთ და დილის წრებზე ბავშვები თავიანთ სახელებზე დასხით.
- გაეცანით ბავშვებს, უთხარით თქვენი და თქვენი დამხმარე პირის სახელი.
- უთხარით ბავშვებს, რომ ნებისმიერ დროს შეუძლიათ მოგმართოთ.

## დილის წრე



- ჰკითხეთ, ვინმე ადრე თუ ყოფილა საბავშვო ბაღში? ისინი, ვინც ნამყოფია, წაახალისეთ, მოყვინ რამე ამბავი ბაღზე.
- რას აკეთებდნენ იქ, რა მოსწონდათ, რა – არა?
- წაუკითხეთ: „ჩემი პირველი დღე ბაღში“ წინასწარ გამოჭერით ბავშვების ფიგურები (დანართი 1.1.1.) და გააცოცხლეთ ამბავი დაფაზე. (ფიგურებს მაგნიტები მიაწებეთ და დაფაზე განათავსეთ).
- წაუკითხეთ: „ბროლიაც ბაღში მიდის“ ჰკითხეთ, მათ თუ ჰყავთ შინაური ცხოველები, რომელიმეს ხომ არ გამოუთქვამს ბაღში სიარულის სურვილი?
- მინი ექსკურია ჯგუფის ოთახებში. დაათვალიერებინეთ ბავშვებს ოთახი. აჩვენეთ ცენტრები, ამ ცენტრების აღმნიშვნელი სიმბოლოები და აუხსენით, რითი დაკავდებიან თითოეულ ცენტრში. მიეცით საშუალება, დაათვალიერონ თაროები და გამოიკვლიონ იქ განთავსებული ნივთები. აჩვენეთ, სად შეუძლიათ დაიბანონ ხელები, სად არის ტუალეტი. (ყველანაირმა განუსაზღვრელობამ შეიძლება ბავშვის შფოთი უფრო გაამძაფროს).

## მუსიკა და მოძრაობა



- ჩართეთ მხიარული მუსიკა. დააყენეთ ბავშვები წრიულად. შესთავაზეთ თამაში „რა მიყვარს“ ამ თამაშის საშუალებით ადვილად დაისწავლიან ერთმანეთის სახელებს და გაიცნობენ. ესროლეთ (ან გაუგორეთ) ბურთი რომელიმე ბავშვს. აუხსენით, რომ როცა ბურთს დაიჭერს, უნდა ხმამაღლა თქვას თავის სახელი და თქვას, რა უყვარს ძალიან: თამაში, სათამაშო, ცხოველი, საჭმელი, ოჯახის წევრი, ნებისმიერი რამ. შემდეგ ბავშვმა ბურთი სხვას უნდა გადაუგდოს. ყურადღებით იყავით, რომ ყველამ მიიღოს მონაწილეობა.

## ხელოვნება



- ათამაშეთ და აძერწინეთ სათამაშო ცომით.
- ერთად დაამზადეთ წასვლა-მოსვლის დაფა. წასვლა-მოსვლის დაფა შეიძლება იყოს, სხვადასხვანაირი. ძირითადი აზრი არის იმაში, რომ თვალსაჩინო იყოს ვინ არის დღეს და ვინ აცდენს.
- აკვარიუმი და თევზები. დიდი ფორმატსაგან გამოჭერით აკვარიუმი. გააფორმეთ ფერადი ქალაქისაგან გამოჭრილი წყალმცენარეებითა და კენჭებით. ბავშვებს დაურიგეთ თევზის შაბლონი. გამოჭრან, გააფერადონ ან გააფორმონ აპლიკაციით. დააწებონ თავიანთი ფოტოები. უკნიდან დაამაგრეთ ორმაგი სკოჩი. ჩაყარეთ პატარა ყუთში. მოსული ბავშვები დააწებებენ თავიანთ თევზებს აკვარიუმში (ორმაგ სკოჩის ნაცვლად ფხრიწიც შეგიძლიათ გამოიყენოთ). (დანართი 1.1.2).

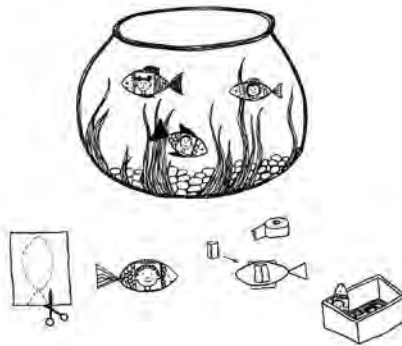

- **სახლი და ბალი.** ფერადი ფორმატისგან გამოჭერით ორი შენობა. ერთი სახლია, მეორე – ბალი. გამოუჭერით იმდენი ფანჯარა, რამდენი ბავშვიც არის და გაუკეთეთ პატარა ჯიბეები ფანჯრებზე. ბავშვების სურათები დააწებეთ წაგრძელებული ფორმის პატარა ფურცლებზე, ყველა ბავშვის ფოტო ჩალაგებულია სახლის ფანჯრებში, ვინც მოვა, გადმოსვამს თავის ფოტოს ბალის ფანჯარაში.

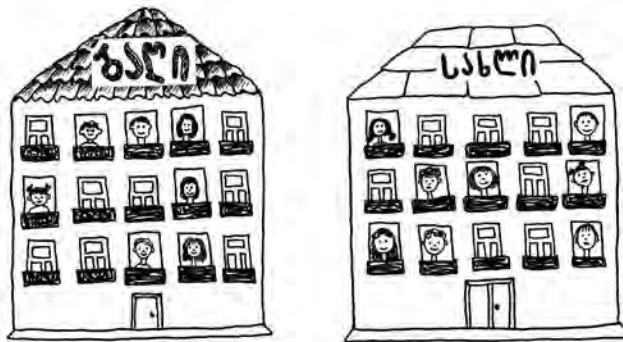

- **ილუსტრირებული კალენდარი.** შეგიძლიათ დაამზადოთ ამინდის, სეზონების, კვირისა და თვის დღეების კალენდარი. გამოიყენეთ სხვადასხვა მასალა: თექა, მუყაო, ფერადი ქაღალდები და ქსოვილები. ძირითადი პრინციპი არის ის, რომ კალენდარი უნდა იყოს მაქსიმალურად თვალსაჩინო და ბავშვი იღებდეს მონაწილეობას მის ყოველდღიურ ცვლილებაში. (დანართი 1.1.3)

## 2. მეორე დღე ბაღში (დღის რეჟიმის გაცნობა)

### დილის წრე



- ესაუბრეთ ბავშვებს დღის რეჟიმზე. აჩვენეთ თვალსაჩინოებები თითოეული აქტივობისთვის. გამოიყენეთ სურათები, რომ კარგად წარმოიდგინონ, რა უნდა გააკეთონ დღის განმავლობაში.
- წაუკითხეთ „ტოპო ტიპი ბაღში მიდის“
- წაუკითხეთ: „ბაღში უკვე დავდივარ“



## ხელოვნება



- შესთავაზეთ ბავშვებს დახატონ თავიანთი თავი. შეინახეთ ეს პორტრეტები პორთფოლიოში. წლის განმავლობაში რამოდენიმეჯერ დაახატინეთ ბავშვებს. წლის ბოლოს კარგი მასალა იქნება ბავშვის ზრდასა და განვითარებაზე დასაკვირვებლად.
- ახატინეთ თითების საღებავებით. მიეცით ბავშვებს თავისუფლება, ხატონ, რა თემაც სურთ.
- დაამზადეთ ჯგუფის წესების დაფა (დანართი 1.1.4).
- ილუსტრირებული განრიგი. განრიგის დასამზადებლად შეგიძლიათ გამოიყენოთ შაბლონები, გააფერადებინეთ და გამოაჭრევინეთ ისინი ბავშვებს. დააწებეთ ფერად მუყაოზე და თუ შესაძლებელია, გაუკეთეთ ლამინირება. ნაჭრისგან ან ფერადი ფორმატისგან გააკეთეთ ვერტიკალურად ჯიბეები და ჩააწყვეთ დამზადებული ბარათები დღის აქტივობების თანმიმდევრობის მიხედვით, ზევიდან ქვევით. (დანართი 1.1 5).
- გააცანით ბავშვებს ყველა ცენტრი. აჩვენეთ იქ განლაგებული მასალები, დაათვალიერებინეთ. უთხარით, რითი დაკავდებიან ამ ცენტრებში.

## 3. მესამე დღე ბაღში (ბაღის წესები)

### დილის წრე



- გააცანით ჯგუფში მოქცევის წესები. წესები უნდა იყოს მარტივი და არ უნდა აღემატებოდეს 4-5-ს. თითოეულ წესს უნდა ჰქონდეს ვიზუალური მინიშნებები. ეს წესები წლის განმავლობაში შეიცვლება (ანუ როცა კარგად დაისწავლიან, ერთი წესი შეიძლება რომელიმე ახალი წესით ჩანაცვლოთ). ეს წესები ყოველ დილით უნდა გაიმეოროთ, მანამ სანამ არ დაისწავლიან.

## ხელოვნება

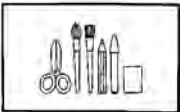

- ბავშვებთან ერთად დაამზადეთ აბრები ცენტრებისათვის. გააფერადებინეთ და გამოაჭრევინეთ, დააწებებინეთ ფერად მუყაოზე, დაამაგრეთ შესაბამის ადგილას. (დანართი 1.1.6).
- ჯგუფის ემბლემა. ბავშვებთან ერთად მოიფიქრეთ, რა სახელი შეიძლება დაარქვათ ჯგუფს, რა უყვართ ყველაზე მეტად, რომელი პერსონაჟები მოსწონთ, შეეცადეთ შეარჩიოთ ისეთი სახელი, რომელიც ყველას მოეწონება. შემდეგ სთხოვეთ, დახატონ ნახატი იმ თემაზე, რომელიც შეარჩიეს, ნახატებიდან შეარჩევინეთ, რომელიც ყველაზე მეტად მოეწონებათ და მის გადატანაში დიდ ფორმატზე ყველას მიაღებინეთ მონაწილეობა.

## წიგნიერება/მეტყველება



- დაათვალიერებინეთ ბიბლიოთეკა. აარჩევინეთ, რა წაუკითხოთ.
- ჰკითხეთ, ხომ არა აქვთ სურვილი, თავადაც მოყვნენ ზღაპარი, მოთხრობა, თქვან ლექსი? წაახალისეთ!

## 4. მეოთხე დღე ბაღში (მეგობრობა)

### დილის წრე



- ისაუბრეთ, როგორ ჰგავს ჯგუფი ოჯახს. როგორ უნდა ისწავლონ და ითამაშონ ერთად, დაეხმარონ ერთმანეთს და დაიცვან მეგობრობის წესები (მორიგეობით თამაში, სათამაშოების გაცვლა, ერთად თამაში).
- დაყავით ბავშვები პატარა ჯგუფებად და შესთავაზეთ მარტივი აქტივობა: მაგ. დახატონ ერთად ერთ ქალაქდზე; ან ააწყონ ერთად ფაზელი, ან ააშენონ კოშკი.

### ხელოვნება



- უთხარით, რომ ბავშვებმა უნდა დაამზადონ მეგობრობის სამაჯურები და ერთმანეთში გაცვალონ.
- მეგობრობის სამაჯური შეგიძლიათ დაამზადოთ ღილების, დაჭრილი ფერადი საწრუპის ან საქსოვი ძაფებისაგან. ასევე შეგიძლიათ თიხისაგან დაამზადებინოთ რაიმე საყვარელი ფიგურა, რასაც გაშრობის და შეღებვის მერე ააცვამენ თოკზე და აჩუქებენ მეგობარს.
- გააკეთეთ და გააფორმეთ ბავშვების დაბადების დღეების კალენდარი. (დანართი 1.1.7)

### წიგნიერება/მეტყველება



- მოაყოლეთ, ბაღში მოსვლამდე რა რეჟიმით ცხოვრობდნენ? აღწერონ ერთი დღე.
- ჰკითხეთ, თუ უყვებიან ან უკითხავენ სახლში ზღაპრებს, მოთხრობებს, ლექსებს? თუ აქვთ თავიანთი წიგნები?
- სთხოვეთ, მეორე დღეს ბაღში მოიტანონ თავიანთი საყვარელი წიგნი, დაათვალიერებინონ ჯგუფელებს.
- წაუკითხეთ „ბალი“ წიგნიერების დანართიდან.

### თავისუფალი თემა

- დაურიგეთ ბავშვებს ძველი ჟურნალები და სთხოვეთ, გამოჭრან ის, რაც მათ მოეწონებათ. დააწებებინეთ ერთ დიდ ფორმატზე, შეუძლიათ ასევე გააფორმონ ნახატებით. უთხარით, რომ ამ ტექნიკას ჰქვია კოლაჟი.
- დაურიგეთ ბავშვებს პლასტელინი, თიხა ან მარილიანი ცომი, აუხსენით მათ მარტივი ფორმის მიღების ძირითადი პრინციპები. წაახალისეთ, გამოძერწონ თავისუფალ თემაზე.

## 5. მეხუთე დღე ბაღში (ექსკურსია ბაღში)

### დილის წრე

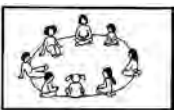

- უთხარით ბავშვებს, რომ ბაღში თქვენს გარდა ბევრი ადამიანი მუშაობს და რომ ყველას თავის დანიშნულება და მნიშვნელოვანი საქმე აქვს. ჩამოთვალეთ ვინ არიან ესენი (ბაღის დირექტორი, ექთანი, მზარეული

და ა.შ.)

- ექსკურსია ბაღში. მიიყვანეთ ბავშვები მათთან და უშუალოდ გააცანით ისინი და მათი საქმიანობა.

## ნიგნიერება



- წაუკითხეთ „მანანას წერილი“ მოაწყვეთ განხილვა. რა არის ცუდი მანანას ბაღში? (ბავშვები ერთმანეთს ხშირად ცუდად ექცევიან, მასწავლებელს წკეპლა აქვს. გააკეთეთ აქცენტი იმაზე, რომ ეს ყველაფერი ძველად ხდებოდა. ახლა არც ერთ მასწავლებელს უფლება არა აქვს დააშინოს ბავშვი, დაარტყას. ამიტომ ბავშვები და მასწავლებლები ახლა უფრო მეგობრობენ. მაგრამ ბავშვებსაც ახლა უფრო მოეთხოვებათ, შეასრულონ ის წესები, რომელსაც ერთად მიიღებენ).

## ხელოვნება



- მშობელთა კუთხე. მშობელთა დაფის დასამზადებლად შეგიძლიათ გამოიყენოთ დიდი კორპის დაფა ან დიდი ფორმატი. დაწერეთ ფერად ფურცლებზე დიდი ასოებით სათაური „მშობელთა კუთხე“, ან ნებისმიერი სხვა და დაეხმარეთ ბავშვებს, გამოჭრან და დააწებონ ასოები დაფაზე. გასაფორმებლად შეგიძლიათ დაახატინოთ ბავშვებს თავიანთი ოჯახები ან მშობლები. გამოაჭრევიან და დააწებებინეთ დაფის ირგვლივ.



- თაროების, სათამაშოების ყუთებისა და მასალების ყუთების ადგილების თვალსაჩინოებისთვის შეგიძლიათ დაამზადოთ ეტიკეტები შაბლონის მიხედვით. გააფერადებინეთ, გამოაჭრევიან და დააწებებინეთ ფერად მუყაოზე.

## მე და ჩემი სხეული 3-4 წელი

1. მე და ჩემი სხეული (2 დღე)
2. ხელები და თითები
3. ფეხები და ტერფები
4. სახის ნაკვთები

### საერთო აქტივობა

#### სხეულის ნაწილები:

- საჭიროა: ჟურნალები და საწერი ფურცლები.
- დაავალეთ ბავშვს, იპოვოს და ამოჭრას ჟურნალებიდან სხეულის სხვადასხვა ნაწილები. ყოველდღე ცალკეული ნაწილი: მაგ პირველ დღეს მხოლოდ ხელები, მეორე დღეს – თავი. დააკარით ამოჭრილი დეტალები ცალკეულ ფურცლებზე, გამოიყენეთ ცალკე ფურცელი თვალებისთვის, ცალკე ხელებისთვის, და ა. შ.
- მიანდეთ ბავშვს, თავად დაასათაუროს ცალკეული გვერდი. რამდენიმე გვერდით შეგიძლიათ წიგნი შეადგინოთ.

### 1. მე და ჩემი სხეული/სხეულის ნაწილები (2 დღე)

#### დილის წრე



- უთხარით ბავშვებს, რომ დღის თემა ჩვენი სხეულია. სთხოვეთ, ჩამოთვალონ სხეულის ნაწილები;
- აბა, გამოიცანი. მიეცით ბავშვებს საშუალება, მინიშნებით გამოიცნონ სხეულის რომელ ნაწილზეა საუბარი:

- ჩვენ მასზე ვიცვამთ ფეხსაცმელს და წინდებს. რა არის?
- სახეზე გვაქვს, ვიყენებთ იმისთვის, რომ ვილაპარაკოთ და საჭმელი მივირთვათ.
- ამ სხეულის ნაწილით ვხატავთ. და ა.შ.

აპოვნინეთ ბავშვებს საკუთარი სხეულის სხვადასხვა ნაწილი. აირჩიეთ სხეულის რომელიმე ნაწილი და სთხოვეთ ბავშვებს, დაითვალონ თავიანთი სხეულის ეს ნაწილი. მაგ. დაითვალეთ თითები ერთ ხელზე.

- სთხოვეთ ბავშვს, რომ შეხედოს მის მეგობარს და გაიმეოროს იგივე მოძრაობები, რასაც მეგობარი შეასრულებს.
- უთხარით ბავშვებს, რომ დღევანდელი თემა სხეულის ნაწილები იქნება.

#### ხელოვნება



- ღილებითა და სხვადასხვა მასალით ადამიანის კონტურის გაფორმება. მუყაოს მოზრდილ ფორმატზე წინასწარ შემოხაზეთ ადამიანის სხეულის კონტური. მშობლებს სთხოვეთ, მოგიტანონ ძველი ღილები, პატარა ზომის ბალთები, ბაფთები, ზონრები და ა.შ. სთხოვეთ ბავშვებს,

ამოირჩიონ მათთვის სასურველი მასალა და ემულსიის საშუალებით დააწებონ ადამიანის კონტურს.

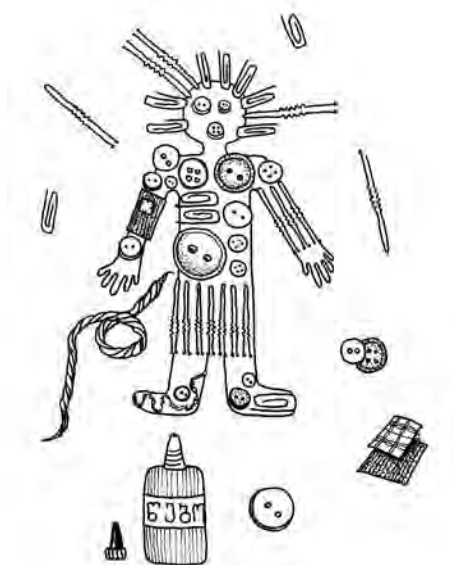

- ბუშტისა და ფერადი ქაღალდების გამოყენებით თავის დამზადება. გაბერეთ სხვადასხვა ზომის ბუშტი, წინასწარ გამოჭერით ფერადი ქაღალდებისგან სახის ნაწილები (თვალები, პირი, ცხვირი, ლოყები, ყურები, თმები). დაურიგეთ ბავშვებს და სთხოვეთ, დააწებონ ბუშტზე. (დანართი 2.1.1.)

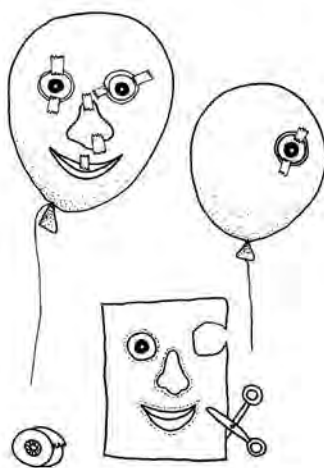

- თეთრი წინდის გატენვა ბამბით და სათამაშო თავის დამზადება. მოიმარაგეთ თეთრი წინდები, ბამბა, პლასტმასის თვალები, სხვადასხვა ფერის მარკერები. სთხოვეთ ბავშვებს, გატენონ წინდები ბამბით, ბოლო ლენტით შეუკარიტ. დააწებეთ პლასტმასის თვალები, ან გამოიყენეთ ფერადი მარკერები თვალების, პირისა და ცხვირის დასახატად.

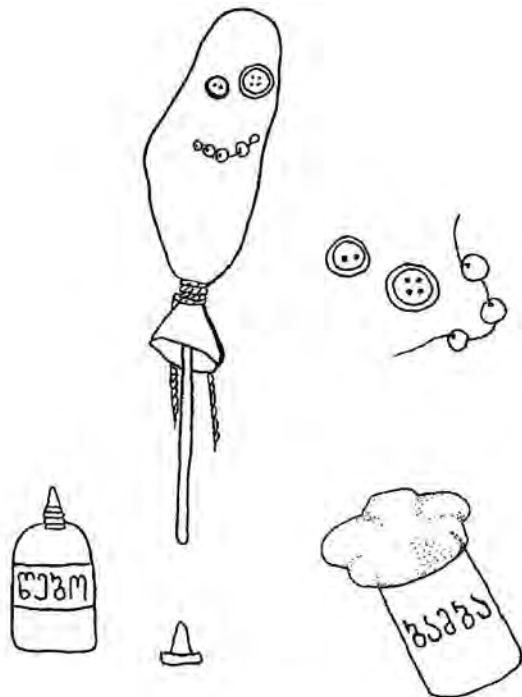

- საკუთარი ტანის დახატვა. დააწვინეთ ბავშვი იატაკზე დაფენილ დიდი ზომის ფურცელზე. ბავშვის სხეულის ირგვლივ კონტური შემოხაზეთ. გააფორადადებინეთ და გააფორმებინეთ ბავშვის საკუთარი კონტური. შეგიძლიათ მიღებული ნახატი დიდი ზომის ფაზლებად დაჭრათ.
- სხვადასხვა ფერის კანის კაცუნები. სხვადასხვა ფერის ქაღალდებზე კაცუნების კონტურები დახატეთ და ბავშვებს გამოაჭრევინეთ და გააფორმებინეთ. (დანართი 2.1.1)
- მუყაოსგან გამოჭრილი ადამიანის ფიგურის გაფორმება საკუთარი თავის მიმსგავსებით. წინასწარ გამოჭერით მუყაოსგან ბავშვის ფიგურები, მოიმარაგეთ სხვადასხვა მასალა: სახვადასხვა ფაქტურის ქსოვილის, ტყავის, ცელოფანის ნაჭრები, ლილები და ა.შ. ბავშვებს დაურიგეთ გამოჭრილი ფიგურები და სთხოვეთ, გააფორმონ ისინი (დააწებონ ემულსიით) შერჩეული მასალებით საკუთარი თავის მიმსგავსებით. (დანართი 2.1.2.)
- აპლიკაცია „ავტოპორტრეტი.“ წინასწარ გამოჭერით სხვადასხვა ფერის თვალეხი, სხვადასხვა ფორმის ცხვირი, პირი, თმები და ა.შ. უთხარით ბავშვებს, ამოირჩიონ სახის ის ნაწილები, რომლებიც მათ გარეგნობას შეესაბამება, სთხოვეთ, ახსნან არჩევანი, მაგალითად, მე მწვანე თვალეხი მაქვს და ამიტომ მწვანე თვალეხს ავირჩევ, მრგვალი ცხვირი მაქვს და ამ ცხვირს ავიღებ და ა.შ. ამის შემდეგ სთხოვეთ, გაანაწილონ დეტალები წინასწარ გამზადებულ სახის კონტურზე და დააწებონ.

### მოდრობა/ყურადღება/ცეკვა

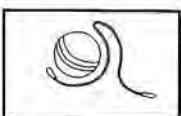

- ერთ-ერთი ბავშვი დგება წრის შუაგულში, მას ყურში ჩურჩულით ვეუბნებით სხეულის რომელიმე ნაწილს, მან სწრაფად უნდა აჩვენოს ჯგუფს სხეულის ეს ნაწილი. ბავშვებმა უნდა შეამჩნიონ და დაასახელონ

სხეულის რა ნაწილი იყო.

- *სხეულის ნაწილების დაწყვილება.* ყოველი ბავშვი პოულობს წყვილს. თქვენ ხმამაღლა ამბობთ სხეულის რომელიმე ნაწილს და ბავშვი ამ ნაწილით უკავშირდება თავის წყვილს მაგ: თითი – თითთან, მუხლი – მუხლთან, ხელი – ხელთან, თავი – თავთან.
- *სხეულის ნაწილის პოვნა.* დოლის ან ზარის რიტმში ბავშვები დადიან, ძახილზე „შეჩერდი“ ისინი ჩერდებიან, თქვენ ასახელებთ სხეულის ნაწილს მაგ. „ხელი;“ ისინი სწრაფად პოულობენ სხვა ბავშვის ხელს.
- ჩართეთ მუსიკა, თავად აირჩიონ ბავშვებმა ცეკვა. მიეცით დასარტყამი ინსტრუმენტები, რომელი მათგანი შეიძლება გამოიყენონ ფეხების მეშვეობით?
- ბავშვები დგანან წრეში და იმეორებენ მასწავლებლის მოქმედებას სიმღერასთან ერთად. მასწავლებელი სიმღერის ტექსტის შესაბამისად ორივე ხელით მიუთითებს სხეულის სხვადასხვა ნაწილს. სიმღერის შემდეგ ბავშვები და მასწავლებელი სხდებიან წრეზე, ფეხები წრის შიგნით აქვთ მოთავსებული. მასწავლებელი წევს თავის ფეხს და ესალმება ერთ-ერთი ბავშვის ფეხს. ბავშვები იმეორებენ მოქმედებას, მორიგეობით ესალმებიან ერთმანეთს ფეხებით. თამაშში ჩართული ყველა ბავშვის ფეხი ესალმება ერთმანეთს (ცდილობენ შეახონ საკუთარი ფეხი სხვების ფეხებს). საბოლოოდ წრის შუაში იქმნება ფეხების მთა. იგივე თამაში შეიძლება ჩატარდეს ხელებით (წრეში დამსხდარ ან ფეხზემდგომ მდგომარეობაში). თამაშის ბოლოს შეიძლება გამეორდეს იგივე სიმღერა სხეულის ნაწილებზე. (ნოტები იხ. განმარტებებში)

## სამაგიდო

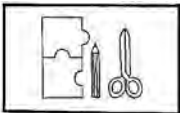

- *სხვადასხვა გეომეტრიული ფიგურებიდან, თავის ფორმის წრეების ამორჩევა.* დაურიგეთ ბავშვებს სხვადასხვა ფორმები და სთხოვეთ, ამოარჩიონ თავის ფორმის ფიგურები.
- *გეომეტრიული ფორმებით ადამიანის ფიგურის აწყობა, აპლიკაცია.* დაურიგეთ ბავშვებს ფერადი ქაღალდისგან წინასწარ გამოჭრილი ფორმები. სთხოვეთ, ფურცელზე გაანაწილონ ფორმები და დააწებონ ისე, რომ მიიღონ ადამიანის ფიგურა.

## დრამატული



- *ექიმის მისაღები კაბინეტი.* მოაწყვეთ ექიმის მისაღები ოთახი, საჭიროა თეთრი ფერის ტანსაცმელი, ექიმის ჩანთა და სტეტოსკოპი. დაგჭირდებათ სათამაშო წამლები, ბროშურები, სადაც ჯანსაღ ცხოვრების წესზე იქნება საუბარი: ჯანსაღი საკვები, ყოველდღიური პირადი ჰიგიენა, კბილების მოვლა, ვარჯიში და ა.შ. ათამაშეთ ბავშვები ექიმის როლში, გამოაწერიეთ წამლები და ასაუბრეთ ჯანსაღი ცხოვრების წესის შესახებ.

## წიგნიერება



- წაუკითხეთ „დაბნეული ბიჭის არაკი“, „ჩნუბი ადამიანის ნაწილებისა“ (წიგნიერების დანართი).

## მეცნიერება



- შესთავაზეთ ბავშვს, დააკვირდეს, თუ რა ხმას გამოსცემს მისი ფეხები ბაკუნისას; ხელები – ტაშის დაკვრისას; ან ენა – წკაპუნის დროს.

### სადამოს წრე:

- რა გაიგეთ თქვენი სხეულის შესახებ?
- როგორი ხმების გამოცემა შეუძლია მათი სხეულის სხვადასხვა ნაწილს?

## 2. ხელები თითები

### დილის წრე

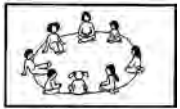

- სთხოვეთ ბავშვებს, გაჩვენონ, თუ რისი კეთება შეუძლიათ ხელებით? მაგ: ტაშის დაკვრა, თავის მოფხანა, მუცელზე დაპარტყუნება.
- ჩამოათვლევინეთ ბავშვებს ყველაფერი, რისთვის ვიყენებთ ხელებს, ჩამოწერეთ მათი ჩამონათვალი დაფაზე ან ფურცელზე.
- ჰკითხეთ, რას იცვამენ ხელებზე?
- ჰკითხეთ, რა მოხდებოდა, რომ არ ჰქონოდათ ხელები? წარმოიდგინონ, ვითომ თევზები, ან ძაღლები არიან.
- უთხარით, რომ დღევანდელი დღის თემა ხელები და თითებია.

### ხელოვნება

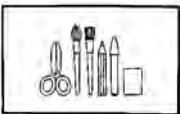

- შეასრულებინეთ ბავშვებს ტექტილური ხატვა თითებით; შეურიეთ 1 ჩაის კოვზი მარილი ხელის საღებავში და ისე დაახატინეთ.
- *ხელნაკეთი წიგნი*. გაკეცილ ფურცლებზე დადეთ ბავშვის ხელი და შემოავლეთ კონტური, გამოჭერით ხელი ისე, რომ გაკეცილ ადგილას ფურცელი არ გაჭრათ. საბოლოოდ გამოგივათ ხელის ფორმის ბუკლეტი, რომელიც შეიძლება გადაფურცლოთ. მცირე ზომის კონტეინერში მოათავსეთ საღებავი, მიეცით ბავშვს ნება, რომ თითებით დახატოს ამ წიგნზე. გარედან კი მისი სახელი დააწერეთ. (დანართი 2.1.3)
- *ხელების ანაბეჭდებით კოლაჟის გაკეთება*. წინასწარ გაამზადეთ პლასტმასის ერთ-ჯერად თეფშებში თითით სახატავი საღებავები, თითო ფერი თითო თეფშზე, სთხოვეთ ბავშვებს, ჩაყონ ხელისგულები თეფშზე და ფორმატზე დაიტანონ ხელის ანაბეჭდი.
- *თიხის ზედაპირზე ხელის ანაბეჭდების გაკეთება*. მოამზადეთ თიხისგან ბავშვის ხელის მტევნის ზომის საშუალო სისქის ფირფიტები. სთხოვეთ ბავშვებს, დატოვონ სველ თიხაზე ხელის ანაბეჭდი. დაელოდეთ გაშრობას.
- *ხელების კონტურების გაფორმება*. სთხოვეთ ბავშვებს, ფურცელზე დააწყონ ხელები, თქვენ კი შემოავლეთ კონტური. შემდეგ სთხოვეთ, გააფორმონ საკუთარი ხელის კონტური, დაახატონ სამკაული, მოხატონ და ა.შ.



## მოდრაობა

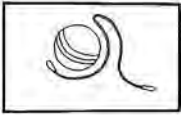

- ხელებზე სიარული. საღებავიანი ხელისგულებით (საბავშვო ხელის საღებავი იატაკს ადვილად სცილდება) იატაკზე ნაკვალევი დატოვით, ან შეგიძლიათ ფერადი ქაღალდებისგან გამოჭრილი ხელისგულები „სკორით“ დააწებოთ იატაკზე. მუსიკის თანხლებით ბავშვები მიყვებიან ხელების ნაკვალევს. მეტი ხალისისთვის ასეთი ნაკვალევი მაგიდის, ან რაიმე დაბალი სივრცის ქვეშაც დატოვით, სადაც პატარა გაძრომას შეძლებს.
- მასწავლებელი ან ბავშვი ხაზავს ცარციტ ან „სკორით“ წრეს იატაკზე ან ეზოში, ქვიშაში და ა.შ. ბავშვები დგებიან წრის გარეთ. მასწავლებლის ერთი ხელი გადადის წრის ხაზის იქით. (ჩავყოთ წრეში (მარჯვენა/ერთი) ხელი; გავაქნიოთ; ამოვიღოთ წრიდან ხელი; დავტრიალდეთ; ჩავყოთ წრეში (მარცხენა/მეორე) ხელი; გავაქნიოთ; ამოვიღოთ წრიდან მარცხენა/მეორე ხელი; დავტრიალდეთ; შემდეგ ორივე ხელი წრეში, შემდეგ ფეხი, თავი და ა.შ.) მუსიკად შეიძლება ქართული სიმღერა „ერეხელის“ მელოდიის გამოყენება შეცვლილი ტექსტით.

## სამაგიდო/მათემატიკა

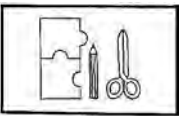

- მოცემულ ნიმუშთან საკუთარი ხელის ზომის შედარება. დაურიგეთ ბავშვებს ფურცლები ხელების გამოსახულებით და სთხოვეთ, ხელის ნიმუშზე დადებით შეადარონ საკუთარი ხელების ზომა. თქვან, მათი ხელი უფრო დიდია თუ პატარა. (იხ. დანართი 2.1.4.)

## დრამატული



- ხელზე სახის დახატვა და თითების თეატრის ჩატარება.

## წიგნიერება



- წაუკითხეთ „ხელმადლიანი ქალის ამბავი“ (წიგნიერების დანართი)

## მეცნიერება



- გამადიდებელი შუშით დაათვალიერებინეთ ხელები და თითების ანაბეჭდები.

## კულინარია



- მასალა: 2 ჭიქა ფქვილი, 1 ჩ/კოვზი მარილი, 2/3 ჭიქა ზეთი, 4-5 ს/კოვზი წყალი. ყველა ინგრედიენტი მოათავსეთ ჯამში. მოურიეთ ხელით, ან ჩანგლით. ცომი პატარა ბურთებად დაამრგვალეთ. ყოველი ბურთის

შუაგულში ბავშვებს ჩააჭერინეთ ცერი. დააკვირდნენ საკუთარი თითის ანაბეჭდს. გამოაცხვეთ 325 გრადუსზე 10 წუთის განმავლობაში. გაცივების შემდეგ ამოავსეთ ჯემით ან შოკოლადის კარაქით და მიირთვიეთ ბავშვებთან ერთად.

### სადამოს წრე:

1. რისთვის გამოიყენეთ ხელები დღეს?
2. რა აღმოაჩინეთ თქვენი თითების ანაბეჭდების შესახებ?

## 3. ფეხები და თითები

### დილის წრე



- დახვდით პატარებს შესასვლელ კარებთან და სთხოვეთ, რომ ხტუნ-ვა-ხტუნვით წამოგყვნენ სათამაშო ადგილისკენ.
  - სწრაფად ჩამოათვლევინეთ, რისთვის სჭირდებათ ფეხები?
  - რას იცვამენ ფეხებზე?
- წაუკითხეთ ლექსი „არსენა“ (წიგნიერების დანართი).
  - უთხარით ბავშვებს, რომ დღის თემა ფეხები და ტერფებია. სთხოვეთ, ყურადღება სხეულის ამ ნაწილებზე გაამახვილონ.

### ხელოვნება



- *ფეხის ფორმის წიგნი.* შუაში გაკეცეთ ფურცელი. შემოხაზეთ ბავშვის ტერფი და გამოჭერით. დააწებეთ ბავშვის სახელი. გააფორმებინეთ ბავშვებს ტერფის ფორმის წიგნები. (იხ. დანართი 2.1.5.)
- *ფეხის ფორმის თოჯინები.* დააყენეთ ბავშვები ფერად ფურცლებზე, შემოხაზეთ ტერფების კონტური, გამოჭერით და ქუსლთან დააწებეთ პატარა ხის ჯოხი (შპადელის ან ნაყინის) იმისთვის, რომ ხელში დაჭერა შეძლოს. მიღებულ ხელნაკეთ „თოჯინაზე“ ბავშვს დაახატინეთ სახე (იხ. დანართი 2.1.6.).

### მოძრაობა

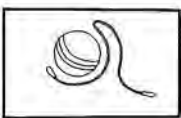

- წრის შუაგულში მოათავსეთ კალათა, სთხოვეთ ბავშვებს უფესსაცმელო ფეხებით აიღონ მცირე ზომის რბილი ბურთები (ბურთები შესაძლებელია გავაკეთოთ წინდებისგანაც) იატაკიდან და მოათავსონ კალათში.
- მარჯვენა და მარცხენა. სტიკური მოათავსეთ ყველა ბავშვის მარჯვენა ფესსაცმლის წვერზე. უთხარით მარჯვენა და მარცხენა, ამის შემდეგ კი მიეციეთ შემდეგი სახის დავალებები: დადექით მარჯვენა ფეხზე, ასწიეთ მარცხენა ფეხი მაღლა, გადმოდგით წინ მარჯვენა ფეხი და ა. შ. დაიწყეთ ტერფების მოძრაობებით.
- იატაკზე იზოლენტა დააწებეთ. ეს იქნება სასტარტო ხაზი. შემდეგ კი ბავშვები შეაჯიბრეთ, ვინ უფრო შორს გადახტება ამ ხაზიდან.
- შესთავაზეთ პატარებს იცეკვონ მხოლოდ ფეხებით.

- ბავშვები ერთმანეთის ტერფებს/მტევნებს ხატავენ ქალაქებზე. ერთი დგება ქალაქებზე, მეორე ბავშვი ან მასწავლებელი ხატავს მისი ტერფის კონტურებს. ასევე მასწავლებლის ტერფს/მტევანს. ამ ფურცლებს ალაგებენ მათზე გამოსახული ტერფი/მტევნის სიდიდის მიხედვით. – ვის აქვს ყველაზე დიდი ფეხი/ხელი? იატაკზე დალაგებულ ფეხის ანაბეჭდებზე დადიან, ხტებიან ერთიდან მეორეზე, სრიალებენ. აზომებენ თავის ფეხსა და ხელს.

### სამაგიდო/მათემატიკა

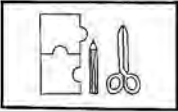

- ცხრილი, ადამიანის სხეულის ნაწილების დათვლა. გააკეთეთ თვალსაჩინო ცხრილი და ბავშვებთან ერთად შეავსეთ, რამდენი თავი აქვს ადამიანს, ხელი, ფეხი, თითები? (დანართი 2.1.7 )

### მეცნიერება



- აჩვენეთ ბავშვებს, თუ როგორ ნაკვალევს ტოვებს სვადასხვა ცხოველი (დანართი 2.1.8)
- სთხოვეთ ბავშვებს, ფენსაცმელებით ქვიშაში დატოვონ ნაკვალევი და დააკვირდნენ.

### სადამოს წრე

- რომელი თამაში მოგეწონათ დღეს ყველაზე მეტად?
- რა გაიგეთ ფეხების შესახებ?
- ძნელია, საგნების აღება ფეხების მეშვეობით?
- რითი ჰგავს თქვენი ფეხის თითები ხელის თითებს? რითი განსხვავდება ისინი ერთმანეთისგან?

## 4. სახე და სახის ნაკვთები

### დილის წრე



- სთხოვეთ ბავშვებს, საკუთარი სხეულის ნაწილები სარკეში ყურების დროს დაასახელონ. ასევე სთხოვეთ, მიიღონ სახის სხვადასხვა გამომეტყველება. დააკვირდნენ, როგორ იცვლება სახის მიმიკა სხვადასხვა ემოციის დროს.

### ხელოვნება



- სახის კონტურისათვის თმების, თვალების, ცხვირის და პირის დახატვა. წინასწარ გაამზადეთ სახის კონტური, დაურიგეთ ბავშვებს ფანქრები და სთხოვეთ, დაუხატონ კონტურს სახის ყველა ნაწილი და გააფერადონ. (დანართი 2.1.9 )
- სარკის დამზადება ფოლგის გამოყენებით. წინასწარ გამოჭერით ფოლგა და მუყაო

ოთხკუთხედებად, ოვალებად. გარდა ამისა, მოიმარაგეთ სხვადასხვა მასალები სარკის ჩარჩოს გასაფორმებლად. ემულსიის საშუალებით დააწებეთ ფოლგა მუყაოზე, ზემოდან გაუკეთეთ ასევე მუყაოს ჩარჩო. გააფორმეთ სარკის ჩარჩო სხვადასხვა მასალებით.

## მოძრაობა

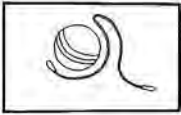

- დიდი ყუთისგან გააკეთეთ კამათელი სხეულის ნაწილებით (იხ. დანართში სხეულის ნაწილების დიაგრამები) ბავშვები აგორებენ კამათელს, რომელზეც გამოსახულია: ცხვირი, პირი, თვალები, ყურები, თმები, ხელები და ა.შ. სხეულის რა ნაწილზეც გაჩერდება კამათელი, ის ნაწილი უნდა ანახონ ბავშვებმა საკუთარ თავზე, გვერდით მჯდომზე.

## სამაგიდო/ნატიფი მოტორიკა

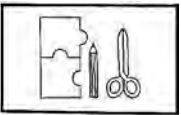

- სთხოვეთ ბავშვებს, ცომისგან გააკეთონ სახის ნაკვეთები (თვალები, ცხვირი, პირი, თმები) და დააკრან ქალაღზე.
- ჩემი თვალები. გამოჭერით თვალის ფორმის ფურცელი, მიეცით ბავშვს სარკე, რომ დაინახოს საკუთარი თვალები. ბავშვი ხატავს წრეს თვალის შუაგულში, შემდეგ აფერადებს ჯერ წრის შუაგულს შავად, დანარჩენ ნაწილს კი თავისი თვალების ფერად. ბავშვს აარჩევინეთ შავი ან ყავისფერი ფურცლები, იმისთვის, რომ გამოჭრას და მოათავსოს თვალების ზევით და ქვევით წამწამები. (დანართი 2.1.10.)

## წიგნიერება/მეტყველება



- სახის ნაკვეთების დამაგრება სახეზე. მაგნიტურ დაფაზე შემოხაზეთ სახის ოვალი. სთხოვეთ, სათითაოდ აირჩიონ მაგნიტური ნაკვეთები და სახეზე მიამაგრონ, და თან თქვან: „მე ვირჩევ თვალებს. თვალებს ვამაგრებ სახეზე.“
- წაუკითხეთ ბავშვებს „კომბლე“ (წიგნიერების დანართი). გააკეთეთ ინსცენირება.

## საღამოს წრე

- ჰკითხეთ, რა გაიგეს სახის შესახებ?
- ჩამოათვლევინეთ სახის ნაწილები.
- ჩამოათვლევინეთ, რისი გამოხატვა შეიძლება სახის მიმიკების მეშვეობით.

## მე და ჩემი გარემო (6 დღე)

1. მე და ჩემი სამყარო
2. ჩემი ოჯახი
3. მშობლები
4. და-ძმა, ბებია-ბაბუა
5. ჩემი ბაღი
6. მეგობრები

### 1. მე და ჩემი სამყარო

#### დილის წრე



- ჩაიხედეთ სარკეში და აღწერეთ საკუთარი თავი. რა ფერის (და რამდენი) თვალი გაქვთ, რა ფერის და როგორი თმა და ა.შ. აღწერეთ, რა გაცვიათ. უთხარით, რომ ეს გარეგნული ნიშნებია.
- სთხოვეთ ბავშვებს, ჩაიხედონ სარკეში და აღწერონ საკუთარი თავი.
- შემდეგ ისაუბრონ, რისი კეთება უყვართ, როცა სახლში არიან, რომელია მათი საყვარელი საჭმელი, რას თამაშობენ, როგორ უყვართ დაძინება.

#### ხელოვნება



- სთხოვეთ ბავშვებს, დახატონ საკუთარი თავი.
- წინასწარ, ფანქრების გათლის დროს, მოიმარაგეთ ფანქრის ნათალი და ნაფხვენები, დაურიგეთ ბავშვებს გოგონას და ბიჭუნას გამოსახულება ბავშვის სქესის შესაბამისად, (დანართი 3.1.1.) სთხოვეთ, ნაფხვენებით გოგონას კაბის, ან ბიჭუნას მაისურის გაფორმება.
- დაურიგეთ ბავშვებს გოგონას, ან ბიჭუნას პორტრეტები და გააფორმებინეთ ფერადი საქსოვი ძაფებით (დანართი 3.1.2).

#### მოძრაობა

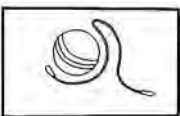

- „მე ვარ შენი ჩრდილი“. ბავშვებს სვამთ იატაკზე და ეკითხებით, რომელს სურს იყოს თქვენი ჩრდილი. ბავშვი დგება თქვენ უკან და ცდილობს ზუსტად გაიმეოროს თქვენი მოძრაობები. თქვენ დადინართ ხან ძალიან ნელა, ხან – სწრაფად, ხან თითის წვერებზე, ხან ჩაკუზული, ხან მუხლების მალლა აწევით, ხან ტაშის შემოკვრით, და ა.შ. ამ დროს დანარჩენები იატაკზე სხედან, გაკვირდებიან და შეიძლება ითვლიდნენ კიდევ, მაგალითად, ათამდე. შემდეგ მეორე მსურველი იწევს ხელს და ის განასახიერებს თქვენს ჩრდილს. მომავალში შეგიძლიათ, თქვენ მაგივრად რომელიმე ბავშვი ჩართოთ.

## სამაგიდო

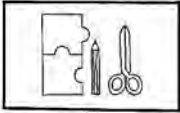

- დაურიგეთ ბავშვებს ფურცლები წარწერით „რაც ყველაზე ძალიან მიყვარს“ და ძველი ჟურნალ-გაზეთები. სთხოვეთ, ამოჭრან რაც უყვართ და მოსწონთ (საყვარელი ფერი, კერძი, და ა.შ.). დააკრან ფურცელზე ყველა ფურცელს დააწერეთ ბავშვის სახელი.
- მათემატიკა. შეავსებინეთ ბავშვებს ცხრილი „სახელები“ რამდენ ბავშვს ჰქვია ერთი და იგივე სახელი.

## წიგნიერება



- წაუკითხეთ: „ბიძინას ნატვრისთვალი“ ჰკითხეთ, თავად რომ ჰქონდეთ ნატვრისთვალი, რას ინატრებდნენ?

## საღამოს წრე

- ჰკითხეთ, რა გაიგეს საკუთარი თავის შესახებ?
- რომელი საქმიანობით გაერთნენ ყველაზე მატად?

## 2. ჩემი ოჯახი

### დილის წრე



- ჰკითხეთ ბავშვებს, რა არის, მათი აზრით, ოჯახი, ისაუბრეთ, თუ როგორ უნდა ზრუნავდნენ ერთმანეთზე ოჯახის წევრები.
- თითებით თამაში „ოჯახი“ შესთავაზეთ ბავშვებს მოიფიქრონ, რომელი თითი ოჯახის რომელი წევრი იქნება. მაგ. აჩვენეთ თქვენი ხელი და უთხარით, რომ ეს ოჯახია. უთხარით ბავშვებს, მოიფიქრონ რომელი თითი ვინ იქნება (მამა, დედა, ბებია, ბაბუა, შვილი). შემდეგ დაითვალეთ რამდენი წევრისგან შედგება ოჯახი. ისიც აღნიშნეთ, რომ ბევრნაირი ოჯახი არსებობს, შეიძლება იყოს 2 წევრიანი (მხოლოდ დედა და ბავშვი, მხოლოდ მამა და ბავშვი ან სხვა), 3 და ა.შ.
- წინანსწარ სთხოვეთ მშობლებს, მოიტანონ ბავშვების და ოჯახის ფოტოები. დაათვალიერებინეთ ბავშვებს ფოტოები, სთხოვეთ, ამოიცნონ საკუთარი თავი. (ან მოყვინენ ჯგუფში, ოჯახურ ფოტოზე ვინ არიან გამოსახული). გააკეთეთ ჯგუფური კოლაჟი ამ ფოტოებით.

### ხელოვნება



- წიგნი: „მე და ჩემი ოჯახი“ სთხოვეთ ბავშვებს, დახატონ თავისი თავი ოჯახთან ერთად, თავისი ოჯახის წევრები ცალ-ცალკე, საკუთარი სახლი, რას აკეთებენ ოჯახის წევრებთან ერთად, აკინძეთ ნამუშევრები ერთად და გაუკეთეთ წარწერები ბავშვების კარნახით, გაუკეთეთ ყდა, მიეცით წიგნის სახე.
- მოიმარაგეთ მუყაოს ყუთები. წაახალისეთ ბავშვები გამოიყენონ ყუთები სახლების

მაკეტების გასაკეთებლად. დაახატონ ფანჯრები და კარები, გაუკეთონ სახურავი, შეღებონ, დაამაგრონ ფორმატზე და გაუკეთონ ეზო.

- მოიმარაგეთ ბამბის თეთრი წინდები, საქსოვი ძაფისა და ლილების დაწებებით შექმენით ოჯახის წევრების ხელის გასაყოფი თოჯინები. გამოიყენეთ იმპროვიზირებული ინსცენირებისათვის.

### სამაგიდო

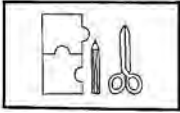

- ლოტო ოჯახის წევრები. დაამზადეთ ლოტო დანართის მიხედვით და ათამაშეთ. (დანართი 3.1.3)
- მათემატიკა. შეავსებინეთ ბავშვებს ცხრილი: რამდენი წევრია ჩემს ოჯახში.

### წიგნიერება/მეტყველება



- წაუკითხეთ: „ჩვენი ტკბილი ოჯახი“ მოაყოლეთ, თავად რა სიტუაცია უყვართ საკუთარ ოჯახში ყველაზე მეტად?

### დრამატული



- წინასწარ მოამზადეთ ავეჯის საწმენდი სითხე, ან საპნიანი წყალი „სპრეიან“ ბოთლში. დაურიგეთ ბავშვებს ნაჭრები და წაახალისეთ გაწმინდონ ავეჯი. მიეცით ბავშვებს საშუალება, მიასხან სპრეით სითხე ავეჯს. (ფრთხილად! თვალში არ შეისხან! აჩვენეთ, საიდან გამოდის სითხე და რა მიმართულებით უნდა იყოს ხვრელი).

### სადამოს წრე

- ჰკითხეთ: რა გაიგეს ახალი ოჯახის შესახებ?
- რომ გაიზრდებიან, თვითონ რამხელა ოჯახი უნდათ რომ ჰქონდეთ?

## 3. მშობლები

### დილის წრე



- ჰკითხეთ ბავშვებს, რა არის მშობლის საქმე, რას აკეთებენ სახლში, გარეთ, როგორ ზრუნავენ შვილებზე.
- დაათვალიერებინეთ სურათები, სადაც გამოსახული იქნება დედა და მამა სხვადასხვა საქმის კეთებისას. ერთი წინადადებით ააღწერინეთ ბავშვებს სურათები (მაგ. დედა სადილს ამზადებს, მამა პატარას აბანავებს). (დანართი 3.1.4.) გაითვალისწინეთ, რომ ზოგ ოჯახში შეიძლება იყოს მხოლოდ დედა, ზოგან მხოლოდ მამა, ზოგან კი ბებია-ბაბუა ზრდიდნენ ბავშვებს.
- ისაუბრეთ, როგორ ზრუნავენ ცხოველები თავიანთ შვილებზე. რითი ჰგვანან ადამიანებს, დაათვალიერებინეთ ფოტოები.

## ხელოვნება



- მოიმარაგეთ სხვადასხვა ფორმის მაკარონი და მოახატინეთ ბავშვებს საღებავით, გაშრობის შემდეგ ააწყობინეთ სქელ ძაფებზე მძივები დედებისათვის (დისთვის, დეიდისთვის ან ვინმე სხვა ქალი ახლობლისთვის თუ რომელიმე ბავშვს დედა არ ყავს).
- დაგჭირდებათ რამდენიმე ცალი თეთრი ფინჯანი და აკრილის საღებავი, მოახატინეთ ფინჯნები დედებისათვის.
- ზარდახშა დედისათვის. დაგჭირდებათ სამკაულის ჩასადები ან სხვა მუყაოს თავსახურიანი ყუთი. მოახატინეთ ბავშვებს ყუთი და გააფორმებინეთ დეკორატიული ქსოვილებისა და ბისერების დაწებების საშუალებით.
- დაურიგეთ ბავშვებს თიხა და სთხოვეთ, გამოძერწონ რაიმე ფიგურა მამის (ძმისთვის, ბაბუისთვის ან ვინმე სხვა კაცი ახლობლისთვის თუ რომელიმე ბავშვს მამა არ ჰყავს). გასაღების საკიდისთვის. დაუტოვონ ჩამოსაკიდებელი. გაშრობის შემდეგ მოახატინეთ საღებავით და გაუკეთეთ მავთულის რგოლი.

## მოძრაობა

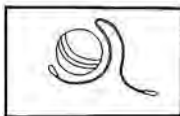

- ერთი ბავშვი გამოდის ჯგუფის წინ. თქვენ უნდა ჩასჩურჩულოთ სახლის რაიმე საქმე. მაგ, უთოობა, სარეცხის გაფენა, მტვრის გადაწმენდა, ჭურჭლის გარეცხვა. ბავშვმა ამის პანტომიმა უნდა განასახიეროს. ვინც პირველი გამოიცნობს, ის გამოვა შემდეგი.

## სამაგიდო

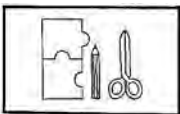

- სამუშაო ფურცელი: წინსაფრისთვის ზოლების დახატვა. (დანართი 3.1.5.)

## დრამატული



- მოაწყვეთ დრამატულ ცენტრში ოჯახური გარემო. სთხოვეთ ბავშვებს, გაინაწილონ როლები და ითამაშონ ოჯახობანა. შეასრულონ სხვადასხვა ოჯახური, ყოფითი საქმიანობები.

## წიგნიერება/მეტყველება



- წაუკითხეთ: „დედა“, „ყველაზე ლამაზო“, „მამიკოს გასაჭირი“, „მოჭიდავე“.
- გაახსენეთ დედასთან დაკავშირებული ლექსიკა.
- დაასრულებინეთ ბავშვებს წინადადებები: „მე მიყვარს დედა იმიტომ, რომ ...“, „მე მიყვარს მამა იმიტომ, რომ ...“ (ჩაიწერეთ ბავშვების გამონათქვამები).



## კონსტრუქციული



- მუყაოს ფენსაცმელების ყუთით დაამზადებინეთ ბავშვებს მამისთვის ავტომობილი.
- უფრო დიდი ყუთისაგან შეგიძლიათ მოაწყოთ ავტოფარეხი მანქანებისათვის.

## სალამოს წრე

- მოიფიქრონ, რითი დაკავდებიან ამ სალამოს ოჯახში?
- რითი დაეხმარებიან უფროსებს?

## 4. ბებია-ბაბუა

### დილის წრე



- ჰკითხეთ ბავშვებს, ვინ ცხოვრობს ბებია-ბაბუასთან ერთად? რას აკეთებენ ერთად?
- ჰკითხეთ, რაში ეხმარებიან ბებია-ბაბუას, რაში ეხმარებიან ისინი ბავშვს?

### ხელოვნება



- სთხოვეთ ბავშვებს, მოიტანონ ბებია-ბაბუას, მშობლებისა და საკუთარი ფოტოები. მოიმარაგეთ სამი, ფოტოების შესაბამისი ზომის, ფერადი მუყაო. გადააბით ერთმანეთზე ლენტებისა და სტეპლერის მეშვეობით. დააწებეთ ზემოთ ბებია-ბაბუას, შუაში – მშობლების, ქვემოთ კი – ბავშვების ფოტოები. გააფორმებინეთ დარჩენილი მუყაოს ადგილები ფერადი ფლომასტერითა და ბრჭყვიალა წებოთი.
- წინასწარ მოამზადეთ ბებია-ბაბუას სერთიფიკატი „განსაკუთრებულ ბებუას“, „განსაკუთრებულ ბაბუას“ და გააფორმებინეთ ბავშვებს (დანართი 3.1.6). სერთიფიკატში სხვადასხვა ტექსტი შეგიძლიათ ჩაწეროთ (ამის შესახებ ჰკითხეთ ბავშვებს). მაგ „დიდი მადლობა, გემრიელი კერძებისათვის, რომელსაც მიმზადებ“, ან „დიდი მადლობა, თბილი ჩახუტებებისა და კოცნებისათვის“, „დიდი მადლობა, მოყოლილი ზღაპრებისთვის“ „დიდი მადლობა, დაცვისთვის“, „დიდი მადლობა, ძველი ამბების მოყოლისთვის“
- “ოჯახის ტელევიზორი” მუყაოს ყუთს შემოახვიეთ ქალაქი, დაამაგრეთ პლასტმასის ბოთლის თავსახურები, როგორც ჩამრთველი და ხმის რეგულატორი, ეკრანის ადგილას დაამაგრეთ ფაილის ჯიბაკი და ოჯახური ფოტოები ცვალებად.

### სამაგიდო

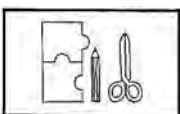

- სამუშაო ფურცელი: განსხვავების პოვნა ბებიების სურათებს შორის (დანართი 3.1.7)
- სამუშაო ფურცელი: დიდი და პატარა ფენსაცმლის ნახატების დაწვევით. (დანართი 3.1.8)

## დრამატული



- მიეცით ბავშვებს ტანსაცმელები [სარეცხი], რომ მათ დაკეცონ.

## წიგნიერება/მეტყველება



- წაუკითხეთ: „ციალას წერილი“, „ბაბუა და შვილიშვილი“, „ნულარ დამიბერდები“, „ჩვენი ბებო“, „თითის წვერზე“

## კულინარია

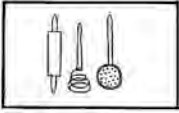

- მოიპატიჟეთ ჯგუფში რომელიმე ბავშვის ბებია და სთხოვეთ, ბავშვებთან ერთად ნამცხვრის დამზადება.

## კონსტრუქციული

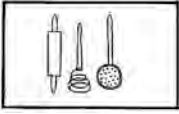

- სთხოვეთ ბავშვებს, ააშენონ ბებია-ბაბუას სახლი.

## სადამოს წრე

- ჰკითხეთ, მოეწონათ თუ არა დღევანდელი თემა?
- რითი გაახარებენ ბებიას და ბაბუას?
- რომელი საქმიანობა მოეწონათ დღეს?

## 5. და-ძმა

### დილის წრე



- უთხარით ბავშვებს, რომ დღის თემა და-ძმაა. გააკეთეთ დაფაზე ცხრილი რამდენს ჰყავს და, რამდენს – ძმა და რამდენს – არცერთი.
- მიამაგრეთ მაგნიტით თეთრი ქალაქი დაფაზე. შემოხაზეთ ფურცელზე ორი წრე, ისე რომ ეს წრეები ნახევრად ერთმანეთს კვეთდნენ.

ერთი წრის მხარეს დააწერეთ ერთ-ერთი ბავშვის სახელი, მეორე წრის ქვევით მისი დის ან ძმის. გადაკვეთის ადგილას დააწერეთ მსგავსებები. ჰკითხეთ ბავშვს, რითი ჰყავს დას ან ძმას და რითი განსხვავდებიან ერთმანეთისგან. ეს წრეები შეავსეთ ამ ნიშნებით. ასე გააკეთეთ ყველა ბავშვზე. (თუ ბავშვს და-ძმა არ ჰყავს, აირჩიეთ ოჯახის ის წევრი, რომელიც ბავშვს სურს).

## ხელოვნება



- „ფანქრების ჩასაწყობი“ წვენის პატარა ცარიელი ყუთები გადაჭერით. დაურიგეთ ბავშვებს და სთხოვეთ, შემოაკრან წებოვანი ქაღალდი ან დააწებონ ფერადი ქაღალდი. გააფორმონ დეკორატიული სტიკერების მეშვეობით. გამოიყენონ ფანქრებისა და კალმების ჩასალაგებლად.
- „ყვავილები დაიკოს“ სთხოვეთ ბავშვებს, თეთრ ქაღალდზე თითების საღებავით დახატონ სხვადასხვა ფორმის და ფერის ყვავილები, შემდეგ გამოჭრან და ჩაუჭრან გული. მწვანე ფერის ქაღალდი დაახვიონ ღეროსავით, გაუყარონ ქრილებში და დააწებონ გულეებში.
- „ძამიკოს თევზი“ პლასტმასის ბოთლს შემოახვიეთ თეთრი სამედიცინო წებოვანი სახვევი (ლეიკო). ამავე სახვევით დაუმაგრეთ მუყაოს ფარფლები და კუდი. შეღებეთ მთელი თევზი სხვადასხვა ფერებში, დაუწებეთ თვალები.
- „საჩხარუნო“. იოგურტის ცარიელი ქილებში ჩაყარეთ მარცვლეული, დაამაგრეთ მუყაოს თავსახური სტეპლერის გამოყენებით და შემოახვიეთ ბრჭყვიალა ფოლგა.
- ბავშვის პლენი. (ბავშვები გამოიყენებენ როლური თამაშისას, ჩვილი თოჯინის გასახვევად). ოთხკუთხედებად გამოჭრილი სხვადასხვა ფერის ქსოვილები დაწებებინეთ თექაზე.

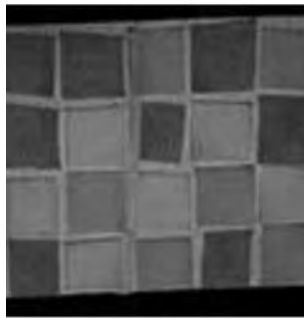

## მოძრაობა

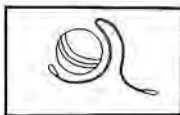

- ბავშვებს სვამთ იატაკზე, წრეზე. თქვენ კი აკეთებთ ისეთ მოძრაობას, თითქოს (წარმოსახვით) მოგაქვთ დიდი, მძიმე ყუთი. შემდეგ ჯდებათ ბავშვებთან ერთად და იწყებთ გამოცანების ამოლაგებას ყუთიდან: წარმოსახვით ამოგაქვთ წარმოსახვითი ყუთიდან სხვადასხვა საგნები (მაგალითად: ფუნჯი – და განასახიერეთ ფუნჯით ხატვა ჰაერში; სათვალე, ბურთი, კბილის ჯაგრისი, ჭიქა, ქუდი, ფეხსაცმელები, სავარცხელი, უთო, ტელეფონი, ქოლგა და ა.შ.) და ასრულებთ ამ საგნების შესაბამის მოძრაობას (მანიპულირებას საგნით). ბავშვებმა უნდა გამოიცნონ, რა საგანი ამოიღეთ და შემდეგ ყველამ ერთად გაიმეოროს მოქმედება ამ წარმოსახვითი საგნით.

## სამაგიდო

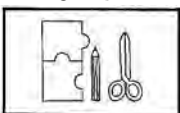

- კლასიფიკაცია. ბავშვებს ამოაჭრევიანეთ ჟურნალებიდან ადამიანის ფოტოები და სთხოვეთ, დააჯგუფონ: „ბავშვები“ და „მშობლები“. ფოტო-

ები ცალ-ცალკე დააწებონ. ალტერნატიული ვარიანტი: დაახარისხებინეთ ბავშვების სურათები სქესის მიხედვით.

- სამუშაო ფურცელი: გააფერადე სკოლის ჩანთა (დანართი 3.1.9).

### კონსტრუქციული

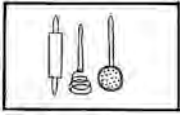

- მუყაოს ფეხსაცმლის ან სხვა ყუთისაგან დაამზადებინეთ ბავშვებს თოჯინის საწოლი, ჩააფინეთ თოჯინის თეთრეული და გამოიყენეთ დრამატულ ცენტრში.

### წიგნიერება/მეტყველება



- წაუკითხეთ: „კეთილი ძმა“ წიგნიერების დანართიდან.

### სადამოს წრე

- ჰკითხეთ, ვის ვისი ყოლა სურს? (კიდევ ერთი და, უმცროსი ძმა, უფროსი და და ა.შ. აქცენტი გააკეთეთ სიტყვებზე: „უმცროსი“, „უფროსი.“
- დაფიქრდნენ, თვითონ როგორი და-ძმები არიან?

## 6. ჩემი ბაღი

### დილის წრე



- უთხარით ბავშვებს, რომ დღევანდელი დღის თემა საბავშვო ბაღია.
- უთხარით, რომ მიუხედავად იმისა, რომ თქვენ და ბაღის თანამშრომლები ბევრს ზრუნავთ იმისთვის, რომ ბავშვმა თავი კარგად იგრძნოს, ბევრი რამ ისწავლოს, შეიძლება მაინც იყოს რალაცები, რაც ბავშვებს არ მოსწონთ ბაღში. სთხოვეთ ბავშვებს, ჩამოთვალონ, რას აკეთებენ ბაღში ხალისით და რას – უხალისოდ.
- გაიხსენონ ბავშვებმა, რას ფიქრობდნენ ბაღზე, სანამ მოვიდოდნენ. როგორი იყო ბაღის პირველი დღეები მათთვის.

### ხელოვნება



- წინასწარ დაბეჭდეთ ბაღის ფოტოები (ოთახების, ეზოს) შემდეგ დაათვალიერებინეთ ბავშვებს და მათ მიერ არჩეული ფოტოებით დაამზადეთ ფოტოკოლაჟი მათივე კომენტარებით.
- წიგნი: „ჩემი ბაღი“ წაახალისეთ ბავშვები, დახატონ ბაღის სხვადასხვა ადგილები, სამზარეულო, მუსიკის ოთახი, ეზო. აკინძეთ წიგნი, გაუკეთეთ კომენტარები ბავშვების კარნახით, რატომ აირჩია ეს ადგილი დასახატად, რატომ მოსწონს ან არ მოსწონს.

## კულინარია



- წაიყვანეთ ბავშვები ბალის სამზარეულოში და გააცანით მზარეულები და აუხსენით, როგორ მზადდება მათთვის საკვები.

## სამაგიდო

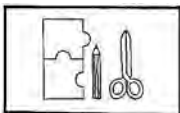

- გამოჭერით დანართში მოცემული ნახატები (პირის დაბანა, კბილის გამოხეხვა, ძილი, გაღვიძება, ტანსაცმლის ჩაცმა, თმის დავარცხნა, საუზმე და ბაღში წასვლა; ნახატებს ქვევით წარწერები უნდა ჰქონდეს). გაუკეთეთ ლამინირება. სთხოვეთ ბავშვებს, თანმიმდევრულად დააღაგონ ბარათები. (დანართი 3.1.10.)

## წიგნიერება/მეტყველება



- წაუკითხეთ: „ბალი“. უთხარით, რომ ხანდახან ერთი და იმავე სიტყვას სხვადასხვა მნიშვნელობა აქვს.

## კონსტრუქციული

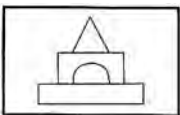

- მოიმარაგეთ ცარიელი მუყაოს ყუთები. ბავშვები დაყავით მცირე ჯგუფებად. ცალკეულმა ჯგუფებმა მუყაოს ყუთისა და სხვადასხვა მასალებით (კუბები, პატარა ადამიანის ფიგურები, ქალაქები, ნაჭრები) ააშენონ საბავშვო ბაღი და მოაწყონ.

### სადამოს წრე

- ჰკითხეთ, რომელი საქმიანობა მოეწონათ დღეს?
- თავად რომ იყვნენ დიდები, რად იმუშავებდნენ ბაღში?

## 7. მეგობრები ბაღში

### დილის წრე



- წაუკითხეთ წიგნი მეგობრობის შესახებ. (იხ. დანართი. „ლამაზა ძროხა“.
- ესაუბრეთ ბავშვებს მეგობრობის შესახებ, ყურადღება გაამახვილეთ: რას აკეთებენ მეგობრები ერთმანეთისთვის, როგორ ზრუნავენ ისინი ერთმანეთზე.

### ხელოვნება



- ხატვა მეგობართან ერთად. გააკარით კედელზე ძველი შპალერის ქალაქი სიგანეზე და წაახალისეთ ბავშვები ერთ ზედაპირზე ერთმანეთის გვერდიგვერდ ხატონ.
- მეგობრის ხატვა. დააწყვილეთ ბავშვები და სთხოვეთ, ადგენენ და

დააკვირდნენ მეწყვილეს. უთხარით, თითოეული ახლოდან დააკვირდეს მეგობარს: დაიმახსოვროს რა ფერის და როგორი ტანსაცმელი და ფეხსაცმელი აცვია, რა ფერის თვალები და თმა აქვს, რა სიგრძის თმა აქვს, ან როგორ აქვს შეჭრილი და ა.შ. სთხოვეთ ბავშვებს, დახატონ მეწყვილეები და მიაწერონ, ვის მიერ არის დახატული (მასწავლებელი ეხმარება დაწერაში), შემდეგ თვითონ იმ ბავშვმა დააწეროს თავის სახელი, ვინც არის დახატული. სურათები გააკარით.

- **კარგი მეგობრების დაფა.** გადაუღეთ ბავშვებს ფოტოები დღის განმავლობაში, როდესაც ისინი ერთმანეთს ეკონტაქტებიან, როგორც შენობაში, ასევე ეზოში. გაამჟღავნეთ. შემდეგ დღეს გააკარით ფოტოები დაფაზე, რომელსაც დაარქმევთ: „კარგი მეგობრები“. დაპატიჟეთ ოჯახის წევრები ამ ფოტოების სანახავად.

## მოძრაობა

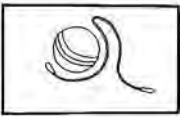

- **მეგობართან ცეკვა.** წაახალისეთ ბავშვები იცეკვონ წყვილებში: ხელჩაკიდებულებმა, ერთად გაძვრნენ თალში, ერთად ახტნენ. წაახალისეთ ბავშვები, მოიფიქრონ, კიდევ რა მოძრაობები შეიძლება გააკეთონ ერთად.
- **მეგობართან ახლოს.** ირჩევთ მეგობარს და აყენებთ ზურგით ბავშვებისკენ, მათგან დაშორებით. ბავშვები ეკითხებიან ერთმანეთს: მეგობარო, რამდენი ნაბიჯი გადმოვდგათ შენამდე? მეგობარი პასუხობს; ასე გრძელდება მანამ, სანამ მეგობარი ბავშვების ხმების მიხედვით არ მიხვდება, რამდენად ახლოს მოვიდნენ ისინი მასთან და არ იტყვის: არცერთი ნაბიჯი; ამ სიტყვებზე ბავშვები გარბიან უკან, მეგობარი კი გამოეკიდება მათ და ვისაც დაიჭერს, ახლა ის იქნება მეგობარი.

## წიგნიერება/მეტყველება



- წაუკითხეთ: „დათუნია დრუნჩა“, „საქანელა“. ჰკითხეთ, რომელს შეეძლო მეგობრებისთვის რაღაცის გაზიარება, დათუნისა თუ მელიას. შეეცოდათ დათუნია, თვითონ რომ აღარაფერი დარჩა? შესთავაზეთ, დახატონ „დათუნია დრუნჩას“ პერსონაჟები და ყველას გაუნაწილონ თაფლი, მათ შორის დრუნჩასაც.

## კონსტრუქციული

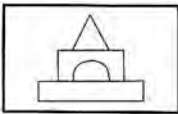

- **მეგობრობის ხალიჩა.** (თანამშრომლობა). წინასწარ მოიმარაგეთ პატარა ზომის ხალიჩები და ასაწყობი მასალა (ლეგო, ფაზლი ა.შ.). ერთმანეთისგან მოშორებით დადეთ პატარა ხალიჩები, თითოეულზე მოათავსეთ ასაწყობი მასალა. წაახალისეთ წყვილი ჩამოჯდეს ერთ ხალიჩაზე და ითამაშონ ისე, რომ ერთმანეთს გაუზიარონ ნივთები.

## მეცნიერება



- **მეგობრის ანაბეჭდები.** წინასწარ მოიმარაგეთ: მელანი, ქალაღდი, ფლომასტერი, გამადიდებელი შუშა. წაახალისეთ ბავშვები, ისაუბრონ

იმაზე, რით ჰგვანან და რით განსხვავდებიან ერთმანეთისგან. აუხსენით, რომ თითის ანაბეჭდები, მართალია, ერთმანეთს ჰგავს, მაგრამ არცერთი ზუსტად ერთნაირი არ არის. ჩამოწერეთ ქაღალდზე ბავშვების სახელები. წაახალისეთ ბავშვები ჩააწონ მელანში თითი და საკუთარი სახელის ქვეშ თითის ანაბეჭდი დატოვონ. შემდეგ მიეცით საშუალება, დააკვირდნენ ანაბეჭდებს გამადიდებელი შუშით, რომ დარწმუნდნენ განსხვავებაში.

## კულინარია

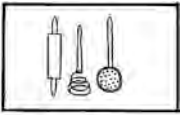

- მეგობრული სამზარი. მასალა: სხვადასხვა საკვები მასალა (სხვადასხვა ხილი). სთხოვეთ ბავშვებს, ჩაყარონ ცოტაოდენი სხვადასხვა ინგრედიენტი დიდ ჯამში და კარგად აარევიან. თითოეული იღებს პატარა ჭიქით მიღებულ მასას და ამით მეგობარს უმასპინძლდება.

## სადამოს წრე

- ჰკითხეთ, რა გაიგეს ახალი მეგობრობაზე?
- რატომ არის მნიშვნელოვანი მეგობრების ყოლა?
- დაახასიათონ, როგორი უნდა იყოს კარგი მეგობარი, დაფიქრდნენ, თავად თუ არიან ასეთები?

# შემოდგომა და რთველი (2 დღე)

## 1. შემოდგომა

### დილის წრე



- ყავისფერი მყარი ქალაქისგან წინასწარ გამოჭერით ხის ტანი (ვარჯი) და ტოტები. ყვითელი, სტაფილოსფერი, იასამნისფერი, წითელი და ყავისფერი ფურცლებისგან კი – ფოთლები. ხე და ტოტები დილის წრესთან ახლოს, კედელზე ჩამოკიდეთ.
- დაურიგეთ ბავშვებს ფერადი ფოთლები და „სკოჩის“ ან „სტეპლერის“ გამოყენებით ხეზე მიამაგრებინეთ. ნაწილი ძირს დააყრვეინეთ.
- უთხარით ლექსი:

გაზაფხული, ზაფხული,  
შემოდგომა, ზამთარი,  
წელიწადის ოთხი დრო,  
ოთხივე გულგასახარი.

(გ. წერეთელი)

- ახლა შემოდგომაა. შემოდგომაზე ბუნება ზამთრის ძილისთვის ემზადება.
- უთხარით ბავშვებს, რომ დღევანდელი დღის თემა შემოდგომაა.

### ხელოვნება

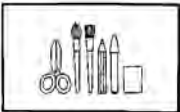

- წვიმიანი ცა. ბავშვებს სთხოვეთ, ცისფერი აკვარელის საღებავით დაფარონ ფურცელი და სანამ ბოლომდე გაშრება, მოაყარონ ქვამარილი. გაშრობის შემდეგ ქვამარილი გადაფერთხონ და მიიღებენ ნახატს წვიმის ეფექტით.
- ქარის ბზრიალა. დანართის მიხედვით დაამზადებინეთ ბავშვებს ქალაქის ბზრიალები. დაეხმარეთ ჯოხებზე დამაგრებაში და წაახალისეთ, ჰაერი შეუბერონ ან დააკვირდნენ ქარში. (დანართი 4.1.1.)
- ქარის ჩამოსაკიდი სათამაშო. მოიმარაგეთ სხვადასხვა მყარი ლითონის ან სხვა ყდურადი ნივთები, ზანზალაკები, ნიჟარები, კოვზები, დიდი მძივები და სხვა. მოაბით თოკები და დაკიდეთ პატარა ჯოხზე. დაკიდეთ ფანჯარასთან ან კარზე.



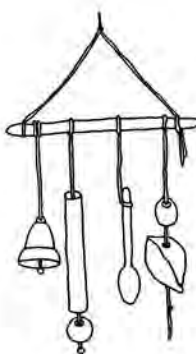

- „ფოთლის კაცუნები“ მოიმარაგეთ სხვადასხვა ფორმის და ფერის ხის ფოთლები, დააწებებინეთ ბავშვებს ქალაქში, სთხოვეთ, შეავსონ კაცუნა ნახატით. (დაუხატონ თავი ,ხელები, ფეხები)

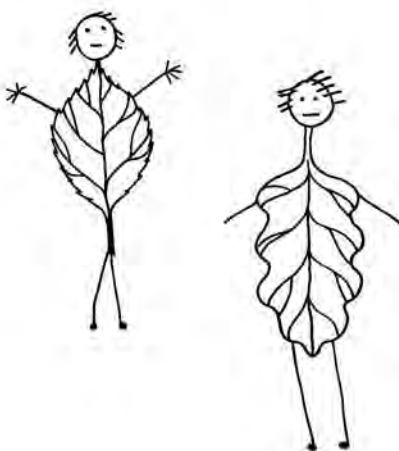

- მოიმარაგეთ გამხმარი ხის ტოტები და სხვადასხვა ფერის კრეპის ან ჟატის ქალაქი. წაახალისეთ ბავშვები გამოჭრან ფოთლები კრეპის ქალაქისაგან და დააწებონ ტოტებს. დამზადებული ტოტები ჩაამაგრეთ ქოთანში ან სხვა ჭურჭელში.
- მოიმარაგეთ შემოდგომის ფერების სხვადასხვა ფაქტურის ფურცლები და წაახალისეთ ბავშვები კოლაჟი გააკეთონ.

### მოძრაობა

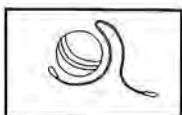

- უთხარით ბავშვებს, წარმოიდგინონ, რომ ფოთლები არიან. ჩართეთ მუსიკა, მოუსმინონ, იმოძრაონ და იცეკვონ, როგორ ეშვებიან ძირს.

### სამაგიდო

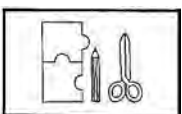

- მოიმარაგეთ ერთი ყუთი შემოდგომის ფოთლები, რომ ბავშვებმა კატეგორიებად დაახარისხონ ფერის, ფორმის და ზომის მიხედვით.

## დრამატული



- შეიტანეთ დრამატულ ცენტრში ბოტები, საწვიმრები, ქოლგები და კალათები, გამოყავით ოთახის ერთი ნაწილი, ვითომ ტყეა. წაახალისეთ ბავშვები ჩაიცვან სეზონური ტანსაცმელი და წავიდნენ რკოს შესაგროვებლად ტყეში (რკოდ შეგიძლიათ გამოიყენოთ მცირე ზომის საგნები).

## წიგნიერება



- წაუკითხეთ: „ქეთოს მერცხალი“ წიგნიერების დანართიდან. სად გაფრინდა ქეთოს მერცხალი? რომელი ფრინველები მიფრინავენ თბილ ქვეყნებში, რომლები რჩებიან?

## მეცნიერება



- წაახალისეთ ბავშვები დააკვირდნენ გოგრას. მოიმარაგეთ გამადიდებელი შუშები და გოგრა შუაზე გაჭერით. რითი განსხვავდება ერთმანეთისგან შიგნითა და გარეთა მხარე ?

## სალამოს წრე

ჰკითხეთ ბავშვებს:

- რა ისწავლე დღეს შემოდგომის შესახებ ?
- შემოდგომის ფოთლის რომელი ფერი მოგწონს ყველაზე მეტად ? რატომ ?
- რითი განსხვავდება შემოდგომა ზაფხულისგან ?

## 2. რთველი

### დილის წრე



- ისაუბრეთ რთველზე, ყურძენზე: სად იზრდება, რა ჰქვია მცენარეს, რომელიც ყურძენს ისხამს? რა ჰქვია ადგილს სადაც ბევრი ვაზია. თუ ყოფილან ვენახში? რა მზადდება ყურძნის წვენისგან, რა არის რთველი, თუ ყოფილან სოფელში რთველის დროს?

### ხელოვნება



- ჯადოსნური ფოთოლი. მოიმარაგეთ სხვადასხვა ზომისა და ფორმის ფოთლები. დაურიგეთ ბავშვებს სახატავი ფურცლები და ფერადი ფანქრები. სთხოვეთ, აარჩიონ ფოთოლი, ზემოდან სახატავი ფურცელი დააფარონ და ფანქარი გადაუსვან. თანდათანობით ფურცელზე ფოთოლი გამოისახება.

### ექსკურსია



- წაიყვანეთ ბავშვები ეთნოგრაფიულ მუზეუმში და აჩვენეთ მარანი, ქვევრი, საწნახელი.

## მოდრაობა

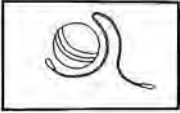

- მოიმარაგეთ დაწნული ვედრო და ხილის ფორმის სათამაშოები. ბავშვებს სთხოვეთ, ყუთში ჩაყარონ. ნელ-ნელა მანძილი გაზარდეთ.

## სამაგიდო

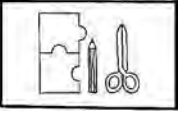

- მათემატიკა. მოიმარაგეთ: ნემსი, ძაფი და წინა დლით დამბალი თხილი, სთხოვეთ ბავშვებს მოგაწოდონ თითოეულმა გარკვეული რაოდენობის თხილი, აასხით ერთ ძაფზე ხუთიდან ათ თხილამდე და სთხოვეთ, გადათვალონ.
- იმუშავეთ სამუშაო ფურცლებით „ხილი ვარდება ხიდან“ (4.1.2)
- იმუშავეთ სამუშაო ფურცლებით „დაუხატე ყურძენს მარცვლები“ (4.1.3)

## წიგნიერება



- წაუკითხეთ: „შემოდგომა“ და „შაქრად“ სად უფრო ლამაზი და მნიშვნელოვანია შემოდგომა? რატომ? რას ნიშნავს გამოთქმა: „შაქრად“ რა იგულისხმება „შემოდგომის ოქროს ფუნჯში?“

## მეცნიერება



- ვაზის ფოთოლი გამადიდებელი შუშით დაათვალიერებინეთ.

## კულინარია



- ყურძნის დაწურვა. დაურიგეთ ბავშვებს ყურძნის თითო მტევანი და პატარა თასები. სთხოვეთ, დამარცვლონ მტევანი, მარცვლები შეაგროვონ თასში და ხელებით დაჭყლიტონ. მიღებული მასა დიდ ჭურელში გადაწურონ საწურის მეშვეობით. წვენი მიირთვან.
- სთხოვეთ ბავშვებს, თეთრი და შავი (წინასწარ გარეცხილი) ყურძენი ორ ჯამში დაახარისხონ. შემდეგ მიირთვან.

## სადამოს წრე

- ჰკითხეთ ბავშვებს რა მოეწონათ დღის აქტივობებიდან ყველაზე მეტად.

## ფერები ჩემ გარშემო (10 დღე)

1. წითელი
2. ყვითელი
3. ლურჯი
4. მწვანე
5. სტაფილოსფერი
6. იასამნისფერი
7. შავი
8. თეთრი
9. ვარდისფერი
10. ყავისფერი

საერთო აქტივობები

### დილის წრე



- ჩაიცვით დღის ფერის ტანსაცმელი. მთლიანად გამოწყობას აჯობებს ერთი, თვალშისაცემი აქსესუარი იყოს დღის ფერის, მაგალითად, ქუდი, შარფი, ჰალსტუხი და ა.შ. ბავშვები დაინახავენ ამ ფერს სხვა ფერებთან კონტრასტში. ან დაკიდეთ შემოსასვლელში დღის ფერის ლენტები.
- წახალისეთ ბავშვები, დაძებნონ ოთახში დღის ფერის ნივთები. ჩამოწერეთ და დახატეთ ნაპოვნი ნივთების სია. დაითვალეთ მათი რაოდენობა.
- სთხოვეთ ბავშვებს, წარმოიდგინონ დღის ფერის საგანი, რომელიც მათი მხედველობის არეალში არ არის.
- თუ შესაძლებელია, დღის ფერის საფენზე (მუშაბმის ნაჭერი ან ქაღალდი) მიართვიტ საჭმელი.
- უთხარით ბავშვებს, რომელი ფერია დღევანდელი დღის თემა.

### სამაგიდო

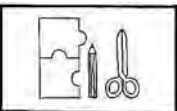

- *ფერების დაწყვილება.* გრძელი ფურცელი დაყავით სიგრძეზე 6-6 უჯრებად. თითოეულ უჯრედში ჩააწებეთ სხვადასხვა ფერის სტიკერი, ან ჩახატეთ სხვადასხვა ფერის ფორმები. მიეცით ბავშვებს ფერადი „სარეცხის სარჭები“ ბავშვმა უნდა ამოარჩიოს და დაამაგროს შესაბამის ფერზე.
- სხვადასხვა ფერის ყუთებში შესაბამისი ფერის საგნების და ნახატების განაწილება.

### სენსორული



- წინასწარ მოიმარაგეთ ფერადი ქვიშა, სთხოვეთ ბავშვებს, ძაბრის გამოყენებით მონაცვლეობით ჩაყარონ სხვადასხვა ფერის ქვიშა, ლამაზი ფორმის გამჭვირვალე, უფერო ბოთლებში. პარალელურად შეიძლება წვრილი ჩხირის გამოყენებით შეუცვალოთ ნახატს ფორმა და შექმნათ

ქვიშის ორნამენტები. ბოთლის ავსების შემდეგ დაახურეთ ბოთლს ძალიან მჭიდრო სახურავი.

## კულინარია



- თუ შესაძლებელია, წინასწარ შეუთანხმდით მზარეულს, რომ დღის რაციონში დღის ფერის (მაგ. წითელი, ყვითელი, მწვანე, სტაფილოსფერი) საკვები სჭარბობდეს.

## 1. წითელი

დილის წრე (იხ. საერთო დილის წრის აქტივობები. შეუსაბამეთ წითელ ფერს).



## ხელოვნება



- მოიმარაგეთ წითელი ქაღალდი, ლენტი, მძივები და სხვა მასალა წითელი კოლაჟის გასაკეთებლად. ასევე გამოიყენეთ საღებავით წითლად გაფერადებული თხევადი წებო ან გააკეთეთ აპლიკაცია წითელი ფერის ქაღალდის გამოყენებით.
- სთხოვეთ, დახატონ ვაშლი ან მარწყვი.
- წითელი საღებავების გამოყენებით გააკეთეთ სხვადასხვა საგნის ანაბეჭდები. მაგ. ვაშლის. შუაში გაჭერით ვაშლი, დაამაგრეთ ჩანგალზე. სთხოვეთ ბავშვებს, ვაშლის ბრტყელი მხარე ხელის წითელ საღებავში ჩააწოს და შემდეგ ფურცლებზე გააკეთოს ანაბეჭდი.

## მოძრაობა

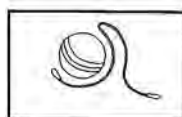

- სთხოვეთ ბავშვებს, წითელი ბურთები წითელ ყუთში ჩაყარონ.
- მოძებნეთ წითელი საგნები ოთახში.

## სამაგიდო

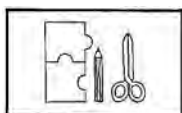

- მოიმარაგეთ წითელი მძივები და სთხოვეთ ბავშვებს აასხან თასმაზე.
- გააფერადეთ „ჩემი ფერების წიგნი“-დან წითელი გვერდი. (დანართი 5.1.1.)

## კონსტრუქციული

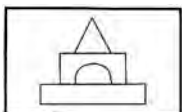

- კუბებით წითელი შენობების აგება.

## წიგნიერება



- წაუკითხეთ და ჯგუფთან ერთად რამდენჯერმე გაიმეორეთ ლექსი “ყაყაჩოსა სიწითლითა“ წაახალისეთ, თქვენი დახმარებით ინდივიდუალურადაც გაიმეორონ.
- იქონიეთ ყაყაჩოს ფოტო. აუხსენით რა არის ყანა და ჯეჯილი. დასვით კითხვები: რამ გაახარა ყანა? ვინ გაახარა დედა?

## მეცნიერება



- ჟურნალებსა და წიგნებში დაძებნით, წითელი ფერის მწერები და ხოჭოები. შემოხაზეთ ისინი წითელი მარკერით.
- წითლად შეფერილი წყლით შეღებეთ ბამბა ან სხვადასხვა ფაქტურის ქსოვილი. სანამ შეღებავთ ჰკითხეთ ბავშვებს, რომელი უფრო მეტს

შეიწოვს?

## კულინარია

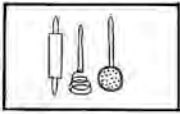

- მოხარშული შედედებული რძე და კარაქი ათქვიფეთ ბავშვებთან ერთად, მიღებულ მასას შეურიეთ წითელი ფერის საკვები საღებავი. წითელი კრემი წაუსვით მრგვალი ფორმის მზა ნამცხვრებზე, ზემოდან მორთეთ „შოკოლადის ლილებით“.

## სადამოს წრე

- რა ისწავლეთ წითლის შესახებ?
- რა არის შენი საყვერელი წითელი ფერის საგანი? რატომ?

## 2. ყვითელი

**დილის წრე** (იხ. საერთო დილის წრის აქტივობები. შეუსაბამეთ ყვითელ ფერს).



- ყვითელი, დიდი ზომის, მყარი ქალაქისგან გამოჭერით წრეები და დააწერეთ ბავშვების სახელები. დააწყვეთ წრეები წრიულად და სთხოვეთ ბავშვებს, დასხდნენ წრეში.
- აჩვენეთ ბავშვებს ჟურნალიდან ამოჭრილი ყვითელი ფერის საგნები, გაარჩიეთ თითოეული მათგანი. ჰკითხეთ, სხვა ფერის ეს საგანი თუ უნახავთ? მაგალითად, ლურჯი კარაქი?
- სთხოვეთ ბავშვებს, დააკვირდნენ მეგობრების ჩაცმულობას. ვის აცვია ყვითელი ფერის ტანსაცმელი?
- სთხოვეთ ბავშვებს, წარმოადგინონ ცოცხალი დიაგრამა. დააყენეთ ორ რიგად – ერთ რიგში დადგნენ ბავშვები, რომლებსაც არ აცვიათ ყვითელი ფერის ტანსაცმელი და მეორე რიგში – ბავშვები, რომლებსაც აცვიათ. რომელი რიგი უფრო გრძელია?

## ხელოვნება



- დაურიგეთ ბავშვებს ყვითელი საძერწი ცომი ან პლასტიკინი, გამოძერწონ მზე და სხივებად ყვითელი საწრუპები გამოიყენონ.
- ბავშვებთან ერთად პაპიე-მაშეს ტექნოლოგიით (იხ. განმარტებები) დაამზადეთ ბურთები, შეღებეთ ყვითელი გუაშის გამოყენებით. მიღებული „მზეები“ ჩამოკიდეთ ყვითელ ძაფებზე.
- დაურიგეთ ბავშვებს პატარა ზომის, ყვითელი ფერის ქაღალდები, ბამბა და ერთჯერადი თეფშები. სთხოვეთ ბავშვებს, შეახვიონ ბამბები ქაღალდებში და შეუკრან ორივე ბოლო ლენტებით. დამზადებული კანფეტები მშრალი წებოს გამოყენებით დააწებონ თეფშებზე.
- წინასწარ გაჭერით ლიმონი შუაზე, სთხოვეთ ბავშვებს გადაჭრის ადგილი ამოავლონ თეფშებზე დასხმულ ყვითელ საღებავში და თეთრ ფურცელზე დატოვონ ლიმონის ანაბეჭდები. ნამუშევრები გააშრეთ და გამოფინეთ.

## მოძრაობა/ეზოს აქტივობა

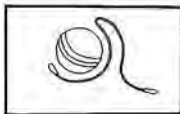

- ეზოს აქტივობა. (მზიანი ამინდის შემთხვევაში) ყვითელი ჩრდილის მისაღებად მზეს მიუშვირეთ ყვითელი პოლიეთილენის პარკი. წაახალისეთ ბავშვები, ყურადღება ჩრდილის ფერზე გაამახვილონ.
- წაახალისეთ ბავშვები, იცეკვონ ყვითელი ლენტებით და გამონატონ საკუთარი ემოციები.

## სამაგიდო

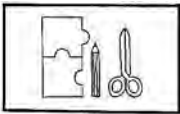

- დაახარისხეთ ლილები ან მძივები ორ კატეგორიად „ყვითელი“ და „არა ყვითელი“.
- გააფერადეთ „ჩემი ფერების წიგნიდან“ ყვითელი გვერდი. (დანართი 5.1.1.).

## დრამატული



- დიდი ზომის მუყაოს ყუთებში, ბავშვებთან ერთად გამოჭერით ფანჯრები და კარი; მრგვალი ფორმის მუყაოსაგან გამოჭერით წრეები, სთხოვეთ ბავშვებს, შეღებონ ავტობუსი ყვითლად, ხოლო წრეები – შავად. ბორბლები ავტობუსზე წებო ემულსიის გამოყენებით დააწებეთ. ავტობუსის მაკეტის შიგნით მოათავსეთ საბავშვო სკამები. ბავშვებთან ერთად გაანაწილეთ ავტობუსის მძღოლის, მგზავრების და კონდუქტორის როლები. წაახალისეთ ბავშვები, განასახიერონ ავტობუსით მგზავრობის სცენები.

## წიგნიერება/კითხვა



- უთხარით და ასწავლეთ ხალხური ლექსი:  
მზე დედაა ჩემი, მთვარე – მამაჩემი,

მოციმციმე ვარსკვლავები- და და ძმა ჩემი.

- ჰკითხეთ, რატომაა მზე დედა? რა იქნებოდა მზე რომ არ იყოს?
- აუხსენით სიტყვა ციმციმი, რომ ვარსკვლავები თითქოს თვალებს აფახულებენ. ფარანზეც შეგიძლიათ ხელის სწრაფი მოძრაობით უჩვენოთ მსგავსი ეფექტი.

### მეცნიერება



- ლიმონის ქერქს გამადიდებელი შუშით დააკვირდით.

### კულინარია

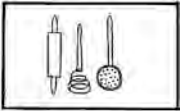

- მოიმარაგეთ ლიმონები, საწურები, წყალი და შაქარი. სთხოვეთ ბავშვებს, დაამზადონ ლიმონათი სხვა ჯგუფელებისთვის ან თავიანთი ოჯახის წევრებისთვის.

### სადამოს წრე

- რა ისწავლე ყვითელი ფერის შესახებ?
- რა არის ყვითელი ფერის?

## 3. ლურჯი

- დილის წრე (იხ. საერთო დილის წრის აქტივობები, შეუსაბამეთ ლურჯ ფერს).
- დილის წრის შუაში მოათავსეთ სხვადასხვა ფერის ნივთებით სავსე კალათი. სთხოვეთ მოხალისეს, გამოვიდეს და კალათიდან ამოიღოს ყველა ლურჯი საგანი.
- წაახალისეთ ბავშვები ლურჯი ნივთები დაალაგონ ტონალობის მიხედვით, ყველაზე მუქიდან – ყველაზე ღიაამდე.

### ხელოვნება



- მოიმარაგეთ ლურჯი საღებავი და წაახალისეთ ბავშვები, დახატონ „ლურჯი ნახატი“.
- გამოაძერწინეთ ბავშვებს ლურჯი ცომით.
- ზღვის კოლაჟი. მოიმარაგეთ სხვადასხვა ფერის და ფაქტურის დეკორატიული ქსოვილები, მძივები, ნიჟარები. წაახალისეთ ბავშვები, გამოჭრან ქსოვილებიდან თევზის ფორმები და დააწებონ ლურჯ ფორმატზე, გააფორმეთ მძივებით, ნიჟარებით და ქსოვილებისგან გამოჭრილი წყალმცენარეებით.
- ღრუბლების ხატვა. გაამზადეთ სველი ფორმატი: სველი ფუნჯი გადაუსვით ფორმატს. ლურჯ საღებავში დაასველებინეთ ბავშვებს ღრუბლები და სთხოვეთ, ანაბეჭდები დატოვონ სველ ფორმატზე.
- ცვილის თეთრი პასტელით დაახატინეთ ბავშვებს ღრუბლები თეთრ ფორმატზე, ძლიერად განზავებული აკვარელის ლურჯი საღებავით დააფარინეთ ნახატი.



## მოდრაობა

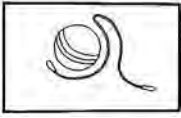

- ააშენეთ ლურჯი ქალაქი. წაახალისეთ ბავშვები, ააგონ ლურჯი ქალაქი ლურჯი სქელი ქალაქის, ლურჯი ცელოფანის, წებოსა და ლენტის გამოყენებით.

## სამაგიდო/წერის წინა უნარები

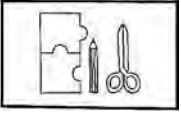

- გააფერადეთ „ჩემი ფერების წიგნიდან“ ლურჯი გვერდი. (დანართი 5.1.1.)
- ფერადი (სამი ფერის – წითელი, ყვითელი, ლურჯი) საგნების ბარათები უნდა გაანაწილონ სამი ფერის შესაბამის ფურცლებზე.

## წიგნიერება



- წაუკითხეთ ბავშვებს ლექსი: „მამის ლურჯი პერანგი“. რა არის ამ ლექსში სასაცილო? შეიძლება ტანსაცმლის ფუნჯებით შეღებვა? სად ღებავენ ტანსაცმელს? რა ფერი იყო თავიდან მამას პერანგი? რა ფერად გააფერადა ლექსის გმირმა? როგორ ვხატოთ ისე, რომ არავინ გავაბრა-

ზოთ?

## მეცნიერება



- ლურჯად შეფერილი წყლით შეღებეთ ბამბა ან სხვადასხვა ფაქტურის ქსოვილი. სანამ შეღებავთ, ჰკითხეთ ბავშვებს რომელი უფრო შეიღებება?

## სადამოს წრე

- ჩამოთვალონ, რა საგნები იციან, ლურჯი ფერის?

## 4. მწვანე

### დილის წრე (იხ. საერთო დილის წრის აქტივობები. შეუსაბამეთ მწვანე ფერს)



- თუ ამინდი ხელს გიწყობთ, დილის წრე ეზოში ჩაატარეთ. მიეცით ბავშვებს საშუალება ირგვლივ სიმწვანეს დააკვირდნენ.

- რას გრძნობენ, როცა ბალახს ხელს გადაუსვამენ. თუ თბილა და ამის საშუალება არსებობს, გაიხადეთ ფეხზე და გაიარეთ ბალახზე ფეხშიშ-

ველებმა.

- ჰკითხეთ ბავშვებს, როგორ განწყობაზე აყენებს მათ მწვანე ფერი?

## ხელოვნება



- მოიმარაგეთ სხვადასხვა ფორმის ნივთები, ფანქარი, გასაღები, ლილები, ფოთლები, ხილი ან ბოსტნეული. წინაწარ გახსენით ცოტა წყალში

მწვანე გუაშის ან აკვარელის საღებავი და დაასხით თეფშებზე. სთხოვეთ ბავშვებს, საგნები ამოავლონ საღებავებში და დატოვონ ანაბეჭდები თეთრ ფურცელზე. ნახატის გაშრობის შემდეგ საგნების ანაბეჭდებს ბავშვებმა უნდა შემოავლონ კონტურები მწვანე ფლომასტერების გამოყენებით.

- შეაღებინეთ ბრტყელი ქვები მწვანედ.
- მოახატინეთ ბავშვებს ერთჯერადი თეფშები მწვანე ორნამენტებით.

### მოდრაობა

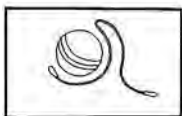

- წინასწარ გამოჭერით დიდი ლოტოსის ფოთლები და სკორჩით ერთმანეთისაგან მოშორებით იატაკზე დაამაგრეთ. წაახალისეთ ბავშვები, რომ ბაყაყების მსგავსად იხტუნონ ერთი ფოთლიდან მეორეზე.
- გამოჭერით ორი წრე: მწვანე და წითელი. მიაწებეთ ჯოხზე. მწვანე ფერის ჩვენებისას მუსიკის თანხლებით ბავშვები იწყებენ მოძრაობას. წითელზე ჩერდებიან.

### სამაგიდო

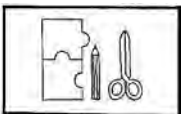

- გააფერადეთ „ჩემი ფერების წიგნიდან“ მწვანე გვერდი. (დანართი 5.1.1.)

### წიგნიერება/კითხვა



- სასურველია ათი დღით ადრე დათესოთ ბამბაზე ხორბალი. ცოტაოდენი მარცვლები თვალსაჩინოებისთვისაც გამოიყენეთ. გაახსენეთ სიტყვა „ყანა“, აუხსენით „ჯეჯილი“, „ხორბალი“. მოუყევით, რა გზა უნდა გაიაროს ხორბლის მარცვალმა, რომ პურად იქცეს. იკითხეთ, რომელი ყვავილი ხარობს ყანაში? გაამეორებინეთ „ყაყაროსა სიწითლითა“.
- წაუკითხეთ: „ჯეჯილი“. (წიგნიერების დანართი)

### მეცნიერება



- დაახარისხეთ მწვანე ფოთლები იმდენ კატეგორიად, რამდენსაც მოიფიქრებთ, მაგალითად, დიდი და პატარა, პრიალა და უხეში, დაძარღვული და ნაკლებად დაძარღვული.
- აჩვენეთ, როგორ მიიღება მწვანე ფერი ყვითელის და ლურჯის შერევით. დაურიგეთ ხელის ყვითელი და ლურჯი საღებავები და მიეცით ექსპერიმენტის საშუალება.

### სადამოს წრე

- ჰკითხეთ, რა გაიგეს ახალი მწვანის შესახებ?
- ჩამოთვალონ მწვანე ფერის საჭმელი.

## 5. სტაფილოსფერი

**დილის წრე** (იხ. საერთო დილის წრის აქტივობები. შეუსაბამეთ სტაფილოსფერს)



- დაურიგეთ თითო-თითო სტაფილო ბავშვებს, გაიხსენონ რა კეთდება სტაფილოთი (წვენი, სალათი).
- სთხოვეთ ბავშვებს, გაიხსენონ რაიმე, რომლის სახელიც ფერს ჰქვია (მაგ. ია, ვარდი, ცა).

**ხელოვნება**

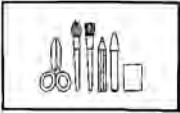

- წინასწარ ჩაჭერით მუყაოს დიდი ზომის ყუთი (დაახლოებით 60-75 სმ.) ისე, რომ ყუთის სიმაღლე 5-8სმ. იყოს. ყუთში ჩასაფენად გამოჭერით სქელი ქაღალდი. ყუთში ჩააწყვეთ შუშის ბურთულები. ჩადეთ ერთი კოვზი წითელი და ერთი კოვზი ყვითელი საღებავი. სთხოვეთ ბავშვებს, წყვილში იმუშაონ. ყუთის მოპირდაპირე მხარეებს ჩასჭიდონ ხელი და მუსიკის თანხლებით აგორაონ ბურთულები. (იგივე აქტივობა შეგიძლიათ სხვა ფერებზეც გააკეთოთ).
- შეაღებინეთ ბრტყელი ქვები სტაფილოსფრად.

**მოძრაობა**

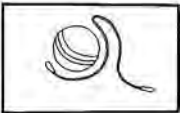

- შექმენით ლაბირინთი (სკამებისა და მაგიდების საშუალებით) და მიანიშნეთ მიმართულება სტაფილოსფერი ისრებით. შესთავაზეთ ბავშვებს გაიარონ ლაბირინთი.

**სამაგიდო**

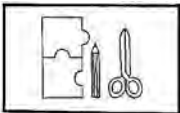

- გააფერადეთ „ჩემი ფერების წიგნიდან“ სტაფილოსფერი გვერდი. (დანართი 5.1.1.)
- წინასწარ გამოჭერით სხვადასხვა ფერების დიდი წრეები და შესაბამისი ფერების პატარა ბევრი წრე. სთხოვეთ ბავშვებს, დაახარისხონ ფერები და პატარები დააწყონ დიდ წრეებზე.

**წიგნიერება**



- წაუკითხეთ „კასტორი ღებავს“.
- წაუკითხეთ „თაგუნების საღებავი“ (წიგნიერების დანართი)
- კითხვის ბოლოს აქტივობა „შერეული ფერების პირამიდა“. ჩააყოფინეთ ერთი ხელი ყვითელ საღებავში (გამოიყენეთ თითების საღებავი) და დაადებინეთ ქაღალდის მარჯვენა კუთხეში. მეორე ხელი წითელ საღებავში და დაადებინეთ ქაღალდის მარცხენა კუთხეში. შემდეგ ხელის გულები ერთმანეთზე კარგად გაუსვან. მიღებული სტაფილოსფერი წითელსა და ყვითელს შორის დასვან. დააბანინეთ ხელები. იგივე გაიმეორეთ ლურჯი და ყვითელი საღებავებით, შემდეგ ლურჯი და წითელი საღებავებით.

## მეცნიერება



- მოიმარაგეთ სტაფილოსფერი ხილი და ბოსტნეული (მაგალითად, სტაფილო, ფორთოხალი, გოგრა, კვახი და ა.შ.), სთხოვეთ ბავშვებს, კარგად დააკვირდნენ, დაათვალიერონ. შეგიძლიათ ასევე შესთავაზოთ სასწორი და გამადიდებელი შუშა. თუ არის ამის შესაძლებლობა, დააკვირდნენ ოქროს თევზებს აკვარიუმში.

## სადამოს წრე

- რა გაიგეს ახალი სტაფილოსფრის შესახებ?
- ჩამოთვალეთ სტაფილოსფერი საგნები.

## 6. იასამნისფერი (მეორე კვირა/პირველი დღე)

### დილის წრე (იხ. საერთო დილის წრის აქტივობები. შეუსაბამეთ იასამნისფერს)



- მოიმარაგეთ იასამნისფერი საგნებით სავსე დიდი ყუთი. მაგალითად, ფანქრები, შარფები, ფეხსაცმელები, ბაფთები და ა.შ. წაახალისეთ ბავშვები, ოთახში სხვა იასამნისფერი საგნებიც იპოვონ და ყუთში ჩააწყონ.

## ხელოვნება



- მოიმარაგეთ სხვადასხვა სპექტრის იასამნისფერი ფანქრები და სთხოვეთ ბავშვებს, შექმნან იასამნისფერი ნახატი. ჰკითხეთ, რა დახატეს და თუ ნება დაგრთეს, მათი მონათხრობი მათსავე ნამუშევრებს მიაწერეთ.
- შეაღებინეთ ბრტყელი ქვები იასამნისფრად.

## მუსიკა და მოძრაობა



- სთხოვეთ ბავშვებს, საყვარელი მუსიკის თანხლებით იასამნისფერი ლენტებით იცეკვონ.
- შესთავაზეთ ბავშვებს ეზოში იასამნისფერი პოლიეთილენის პარკის მეშვეობით იასამნისფერი ჩრდილები გააკეთონ.

## სამაგიდო

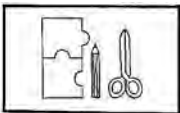

- გააფერადეთ „ჩემი ფერების წიგნიდან“ იასამნისფერი გვერდი. (დანართი 5.1.1.)

## დრამატული თამაშები



- ფარნებს გადააკარით იასამნისფერი პოლიეთილენის პარკი. ჩართეთ მხიარული მუსიკა და წაახალისეთ ბავშვები, ერთობლივად შექმნან „მუქების შოუ“.

## წიგნიერება/სიტყვიერება



- ფერები: წითელი, ყვითელი, ლურჯი, მწვანე, სტაფილოსფერი შესაბამისი არსებითი სახელებით: წითელი ყაყაჩო, ტუჩები, ვაშლი, მარწყვი... ყვითელი მზე, მთვარე, ლიმონი... ლურჯი ცა, ზღვა, ვარსკვლავები... მწვანე საზამთრო, ბალახი, ჯეჯილი... სტაფილოსფერი სტაფილო, ფორთოხალი, გოგრა... გაამეორებინეთ რამდენჯერმე. დაასახელეთ ფერი, სთხოვეთ ჩამოთვალონ საგნები. დაასახელეთ საგნები, სთხოვეთ დაასახელონ ფერი.
- ეთამაშეთ „აფრინდა, აფრინდა, ქორი აფრინდას“ ტიპის თამაში: ხელებს ვწევთ მალლა, როცა სწორია. ხელები დაშვებული გვაქვს, როცა შეცდომაა. ვუსახელებთ, მაგალითად, ლურჯი მზე
- წაუკითხეთ: „იასამანი“

## მეცნიერება



- მოიმარაგეთ ყვავილების კატალოგი და წაახალისეთ ბავშვები შემოხაზონ იასამნისფერი ყვავილები. თუ კატალოგი არა გაქვთ, მოიმარაგეთ პლასმასის ან ნაჭრის ყვავილები, რომ ბავშვებმა „იასამნისფერი „ და „არა იასამნისფერი „ კატეგორიებად დაყოფონ.
- დაურიგეთ ბავშვებს ლურჯი და წითელი საღებავები. და მიეცით ექსპერიმენტირების საშუალება.

## სადამოს წრე

- რა გაიგეს იასამნისფრის შესახებ?
- ამ ფერთან დაკავშირებული რომელი საქმიანობა მოეწონათ ყველაზე მეტად?

## 7. შავი

### დილის წრე



(იხ. საერთო დილის წრის აქტივობები. შეუსაბამეთ შავ ფერს)

### ხელოვნება

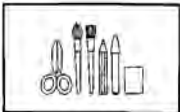

- წაახალისეთ ბავშვები, რომ ფურცელზე დახატონ ფერადი ესკიზი ფერადი ფანქრებით და შემდეგ ზემოდან შავი პასტელით გააფერადონ. აჩვენეთ, როგორ დაკაწრონ ესკიზი უბრალო ფანქრით (შეიძლება სავარცხელიც), ქვედა ფერები ნაკაწრებიდან გამოჩნდება.
- ხატვა: ღამის ცა; სთხოვეთ ბავშვებს, ფურცელზე გამოსახონ ღამის ცა სასურველი მასალის, გუაშის ან ფანქრების გამოყენებით.
- აპლიკაცია: შავთმიანი ბავშვი. დაურიგეთ ბავშვებს წინასწარ მომზადებული ფურცლები ბავშვის სახის გამოსახულებით და შავი ფერის საქსოვი ძაფი. ბავშვებმა უნდა

დაჭრან ძაფი სასურველ ზომაზე და დააწებონ გამოსახულებას თავზე წებო ემულსიის გამოყენებით. (დანართი 5.1.2.)

- აპლიკაცია მზესუმზირა. წინასწარ გამოჭერით ყვითელი ფერის ქალღმერთისგან, ან ქსოვილისგან მზესუმზირის ფურცლები. დაურიგეთ ბავშვებს მუყაოს ქალღმერთი, გამოჭრილი მზესუმზირის ფურცლები და მზესუმზირის მარცვალი. სთხოვეთ, გულში დააწებონ მზესუმზირის მარცვლები, გარშემო კი ფურცლები, ნიმუშის მიხედვით. (დანართი 5.1.3.)
- ბავშვებთან ერთად შეაგროვეთ ტოტები, სთხოვეთ, შელებონ ტოტები გუაშის საღებავით. შეგიძლიათ ჩააწყოთ შელებილი ტოტები ქოთანში ან ლარნაკში.

## მოძრაობა

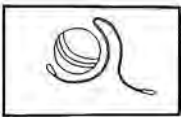

- მოიმარაგეთ შავი შარფები და ლენტები, ჩართეთ „ქარიშხლიანი“ კლასიკური მუსიკა. შესთავაზეთ ბავშვებს, ქარბუქიან ცაზე შავი ღრუბლები განასახიერონ.
- კეგლების დასამზადებლად ჩიფსების გრძელ ყუთებს გადააკარით შავი ფურცელი. იქონიეთ შავი ბურთი და ათამაშეთ ბავშვები.

## სამაგიდო

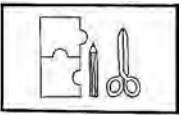

- წინასწარ მოიმარაგეთ შავი ფურცლიდან გამოჭრილი გეომეტრიული ფიგურები, ოთხკუთხედები, წრეები, სამკუთხედები და სხვა. წაახალისეთ ბავშვები, ამ ფორმებით შექმნან კონსტრუქციები.
- გააფერადეთ „ჩემი ფერების წიგნიდან“ შავი გვერდი. (დანართი 5.1.1.)

## კონსტრუქციული

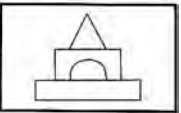

- მიეცით ბავშვებს 10 შავი ფერის ლილი. წაახალისეთ ამ ლილებით შექმნან ნებისმიერი კონსტრუქცია.

## წიგნიერება/მოსმენა



- ინტერნეტში მოიძიეთ ჭექა-ქუხილის, წვიმის, ქარიშხლის ხმა. ჰკითხეთ, რა განცდები ეუფლებათ?
- წაუკითხეთ: „მღებავი ბუ“
- წაუკითხეთ: „მერცხლის ბარტყი და ყვავის ბახალა“
- გაამახვილეთ ყურადღება სიტყვებზე: დახატვა, შელებვა, დალაქავება. ახსენით, რა განსხვავებაა..

## საღამოს წრე

- რა გაიგეს ახალი და საინტერესო შავ ფერზე?
- რომელი დღევანდელი საქმიანობა მოეწონათ?

## 8. თეთრი

### დილის წრე



- (იხ. საერთო დილის წრის აქტივობები. შეუსაბამეთ თეთრ ფერს)
- თუ ამინდი ხელს გიწყობთ და ეზოში მდელი გაქვთ, ჩაატარეთ დილის წრე ეზოში. ბავშვები პირალმა დაწვინ და ცაში ღრუბლებს დააკვირდნენ. მიამსგავსონ ნაცნობ ფორმებს. თუ გაქვთ ელემენტებზე მომუშავე

მაგნიტოფონი, მოასმენინეთ მუსიკა.

- იპოვეთ სხვა თეთრი საგნები გარეთ.
- წაახალისეთ ბავშვები, გაიხსენონ ყველაფერი თეთრი, რისი ნახვაც გარეთ შეიძლება.

### ხელოვნება



- დაურიგეთ ბავშვებს მუქი ფერის ქაღალდი და თეთრი ფერის, თითებით სახატავი საღებავი. ხაზების ან წერტილების გამოყენებით ბავშვებმა უნდა გამოსახონ ფიფქები.

• **აპლიკაცია: ცხვრები.** დაურიგეთ ბავშვებს ბამბა. მშრალი წებოს საშუალებით ბავშვებმა უნდა დააწებონ ბამბა ფურცელზე, შემდეგ შავი ფლომასტერით დაუხატონ ცხვარს სახე და ფეხები.

- სთხოვეთ ბავშვებს, წინასწარ შავად შეღებილ ტოტებზე, წებო ემულსიის საშუალებით, დაამაგრონ ბამბა და შექმნან თოვლის იმიტაცია.
- **აპლიკაცია: თეთრწვერა მოხუცი.** სთხოვეთ ბავშვებს, წინასწარ ამოხეჭდილ მოხუცის სახეს დააწებონ თეთრი ბამბა, წვერის, წარბებისა და თმის ადგილზე. (დანართი 5.1.4.)
- **თოვლის სასახლე.** მუყაოს ყუთს ბავშვებთან ერთად დაუხატეთ და გამოჭერით: ფანჯრები და კარები. მუყაოსაგან დაამზადეთ კონუსის ფორმის სახურავი და დაამაგრეთ სახლზე, სთხოვეთ ბავშვებს, შეღებონ სასახლე თეთრი ფერის გუაშის საღებავით. გაშრობის შემდეგ წაუსვით სასახლეს წებო და დააყარეთ მანანის ბურღული.

### მუსიკა და მოძრაობა



- წინასწარ, ბავშვებთან ერთად დაკუჭეთ ქაღალდი, ან დააგორგოლავთ ბამბა. დაყავით ბავშვები ორ გუნდად, დაურიგეთ გუნდები და წაახალისეთ ისინი “იგუნდავონ”

• **პოლარული დათვები.** იატაკზე მოათავსეთ თეთრი ფერის ქაღალდი, უთხარით ბავშვებს, რომ ეს არის ყინულის ნაჭრები, ისინი კი არიან პოლარული დათვები და უნდა გადაძვრნენ, გადაახტნენ, გადააბიჯონ ყინულის ნაჭრებს.

- მოიმარაგეთ ბამბის ბურთულები და თასი. სთხოვეთ ბავშვებს, სცადონ ბამბის ბურთულების თასში ჩაყრა ცოტა მოშორებულ მანძილიდან.

### სენსორული



- მოიმარაგეთ მარილით ან მანით სავსე სინი. წაახალისეთ ბავშვები თითებით ხატონ, გამოიყვანონ ასო-ბგერები.

## წიგნიერება/კითხვა



- წაუკითხეთ ლექსი: „ჩემი ფისო“: იმსჯელეთ, კიდევ რა ფერის შეიძლება იყოს ფისო. რა ფერი აქვს თვალელები? რა ჰქვია კატის შვილს?

## მეცნიერება



- მოიმარაგეთ თეთრი საგნებით სავსე ყუთი (ქსოვილი, ბამბის ბურთულა, ქალაღის ნაგლეჯი, ლილი, შარფი, თოკი, ფანქარი, ბუმბული და ა.შ.). შესთავაზეთ ბავშვებს, ჩაატარონ ექსპერიმენტები. გაარკვიონ ვარდნისას რომელი საგანი ლივლივებს და რომელი ეცემა სწრაფად ძირს.

## კულინარია



- გამოაცხვეთ ჯგუფში ფხვიერი ცომის პატარა ნამცხვრები. ზემოდან მოასხით წინასწარ დამზადებული (რძე, შაქარი, კარაქი) თეთრი მინანქარი, მოაყარეთ ქოქოსის ნაფხვენები.

## საღამოს წრე

- თეთრი, ქათქათა, ფითქინა—რა გაიგეთ ახალი?
- ჩამოთვალეთ თეთრი ფერის საგნები.

## 9. ვარდისფერი

**დილის წრე** (იხ. საერთო დილის წრის აქტივობები. შეუსაბამეთ ვარდისფერს.)



## ხელოვნება



- ასწავლეთ ბავშვებს, როგორ გააკეთონ გოჭის ვარდისფერი კუდი. აჩვენეთ როგორ გამოიყენონ მაკრატელი, როგორ დაახვიონ ვარდისფერი ქალაღის ლენტა.

## მოძრაობა

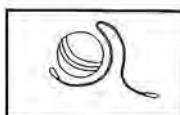

- მოიმარაგეთ ვარდისფერი პოლიეთილენის პარკები და წაახალისეთ ბავშვები, ეზოში ვარდისფერი ჩრდილები შექმნან.
- ვარდისფერი საგნები ოდნავ მოფარებულ ადგილას დადეთ. წაახალისეთ ბავშვები იპოვონ. ვინ მეტს იპოვის?



## სამაგიდო/მათემატიკა/წერა

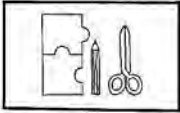

- გამოჭერით ვარდისფერი სქელი ქალაქი სხვადასხვა ზომის ბამბის ნაყინის ფორმად. დაახვიეთ ყავისფერი მყარი ქალაქი, დაამსგავსეთ ნაყინის ჯოხს და მიაწებეთ „ბამბის ნაყინი“. სთხოვეთ ბავშვებს, ბამბის ნაყინები სიდიდის მიხედვით დაალაგონ, პატარიდან დიდამდე.
- გააფერადეთ „ჩემი ფერების წიგნიდან“ ვარდისფერი გვერდი. (დანართი 5.1.1.)

## დრამატული თამში



- მოიმარაგეთ ვარდისფერი ცომი და სთხოვეთ ბავშვებს, ტკბილეულთა გამოძერწონ და ერთმანეთს „გაუმასპინძლდნენ“.

## წიგნიერება/კითხვა



- წაუკითხეთ მოთხრობა: „ვარდისფერი“.

## მეცნიერება



- დაურიგეთ ბავშვებს თეთრი და წითელი საღებავები. აურიონ ფუნჯით. რა ფერს მიიღებენ? მრავალფეროვნებისთვის ყველას სხვადასხვა პროპორციით მიეცით და შეადარეთ, ვის როგორი ვარდისფერი გამოუვა.

## სადამოს წრე

- მოაწყვეთ გამოკითხვა, რამდენი ბავშვის საყვარელი ფერია ვარდისფერი?
- რომელი საქმიანობა მოეწონათ დღეს?

# 10. ყავისფერი

## დილის წრე



- (იხ. საერთო დილის წრის აქტივობები. შეუსაბამეთ ყავისფერს)
- გააკეთეთ გვირაბი მუყაოს დიდი ყუთებით. ისეთნაირად დადგით, რომ ბავშვებს ოთახში შესასვლელად მასში გაძვრომა მოუწიოთ.
- დააკვირდნენ ერთმანეთს ბავშვები, ვის აქვს ყავისფერი თმა ან თვალები? ვის აცვია ყავისფერი ტანსაცმელი?

## ხელოვნება



- მოიმარაგეთ აკვარელების საღებავები, ფუნჯები და ფურცლები. წაახალისეთ ბავშვები, ყველა ფერი ერთმანეთში შეურიონ. რა ფერს მიიღებენ?

- კოლაჟი „ჭრელი პიცა“: დაავალეთ ბავშვებს სახლიდან მოიტანონ სხვადასხვა ფერის პატარა ნივთები : სარჭები, ლილები, ზონრები, ქსოვილები, პატარა სათამაშოები. მუყაოსგან წინასწარ გამოჭერით დიდი ზომის წრე. დაყავით (დახაზეთ) ათ ნაწილად და სთხოვეთ ბავშვებს, შეეღებონ ნაჭრები სხვადასხვა ფერებად. წებო ემულსიის გამოყენებით დააწებეთ ნივთები შესაბამის ფერებზე.

## მუსიკა და მოძრაობა



- მოიმარაგეთ მუყაოს ყუთები (დოლები) და ხის კოვზები. წაახალისეთ ბავშვები, რომ დოლზე დაუკრან.
- თუ ამის საშუალება იქნება, მიეცით ბავშვებს რკოებით სავსე დიდი თასი. გაიხადონ ფეხზე და ფეხის თითებით რკოები თასიდან ამოიღონ და ყუთში ჩაყარონ.

## სამაგიდო

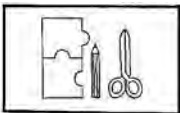

- გააფერადეთ. „ჩემი ფერების წიგნიდან“ ყავისფერი გვერდი. (დანართი 5.1.1.)

## წიგნიერება



- წაუკითხეთ ბავშვებს ჯ. როდარის: „ნაყინის სახლი“: ჰკითხეთ რა იყო ყავისფერი. კიდევ რა ფერი შეხვდათ?
- თავი მოუყარეთ კვირის სიტყვებს. **ყავისფერი** შოკოლადი, მიწა, მგელი, თმა... **ვარდისფერი** ფერია, ვარდი, ატამი... **თეთრი** თოვლი, კაბა, ფისო, ბატკანი; **შავი** ლამე, ყვავი, ყაყაჩოს და მზესუმზირის გული. გაიხსენეთ წინა კვირაში ნასწავლი ფერებიც. წინა კვირის ორ ყველაზე აქტიურ მოთამაშეს მიეცით უპირატესობა „არჩევანი არადანის პრინციპით“ გაინაწილონ გუნდები. მასწავლებელი ასახელებს ფერს, გუნდებიდან რიგრიგობით ასახელებენ საგანს. რომელი გუნდიც ველარ დაასახელებს, წაგებულა. ითამაშეთ ყველა შესწავლილ ფერზე.

## შეფასება თემის კვირის დასრულებისას

- მეტყველება – აჩვენეთ ბავშვებს მყარი ფერადი ფურცლებისგან გამოჭრილი წრეები ან ოთხკუთხედეები და სთხოვეთ, მოიფიქრონ წინადადება, სადაც იქნება ამ ფიგურის ფერი ნახსენები. მაგალითად, „ჩემს მეგობარ ქეთის წითელი კაბა აცვია“ ან „ მე მომწონს წითელი მანქანა“.
- წაახალისეთ ბავშვები, ჩამოთვალონ ბუნებაში არსებული საგნები თავის ფერთან ერთად, მაგალითად, ბალახი მწვანეა, ვაშლები წითელია, მზე ყვითელია და ასე შემდეგ.
- წარმოადგინეთ ცოცხალი დიაგრამა. სთხოვეთ ბავშვებს, გამოკითხონ თავიანთი ჯგუფელები, გაარკვიონ მათი საყვარელი ფერი. შემდეგ დააწყვეთ ყველა ფერის ოთხკუთხედეები იატაკზე და სთხოვეთ ბავშვებს, დადგინონ თავიანთი საყვარელი ფერის უკან.

- “ჩემი ფერების წიგნი“. დაეხმარეთ ბავშვებს წიგნად აკინძონ კვირის განმავლობაში გაფერადებული ფურცლები. ყდაზე ბავშვის სახელი და გვარი დააწერეთ. უთხარით ბავშვს, თავის სახელზე გადაუსვას ფანქარი.

## ფერმა და ფერმის ცხოველები (6 დღე)

1. ფერმა და ფერმერი
2. ცხოველები ფერმაში
3. ძროხები და ცხენები
4. ქათმები და იხვები
5. გოჭები
6. ცხვარი, ბატკანი და თხა

### საერთო შესავალი

- ფერმაზე თხრობისას გააკეთეთ აქცენტი, ვინ არის ფერმერი, ვინ არის მეცხვარე, მენახირე, მწველელი ქალები, რა ჰქვიათ ცხოველების შვილებს. რა სად ცხოვრობს. რა რას ჭამს? რომელია უწყინარი ცხოველი, რომელმა შეიძლება გირქინოს, წიხლი გკრას, ჩაგინისკარტოს. რა არ გვექნებოდა, ფერმები და მისი ცხოველები რომ არ არსებობდნენ. რას ვიყენებთ საჭმელად, ჩასაცმელად, დასაწოლად, თავის დასადავად. თემის მიხედვით უკითხეთ დანართიდან ლექსები და „ფერმის“ ნაწილები. კვირის ბოლოს შეაჯამეთ სიტყვათა მარაგი: ცხენები – თავლაში, ძროხები – ბოსელში, ღორები – სალორეში, ქათმები – საქათმეში, ცხვრები – ბაგაში; ქათამი – ვარიკა, ყვინჩილა – წიწილა, ღორი – გოჭი, ცხენი – კვიცი, ძროხა–ხარი ხბო–ბოჩოლა, ცხვარი – კრავი–ბატკანი, თხა – ციკანი–თიკანი, იხვი – ჭუჭული. (დანართი 6.1.0.)

## 1. ფერმა და ფერმერი

### დილის წრე



- ჰკითხეთ ბავშვებს, რა იციან ფერმის შესახებ, აჩვენეთ ფერმის სურათები და ისაუბრეთ მასზე.
- აჩვენეთ ბავშვებს სურათები ფერმაში საჭირო ხელსაწყოების, მაგალითად, ტრაქტორები, ფოცხი, თოხი, ნიჩაბი და სხვა. ისაუბრეთ ხელსაწყოებსა და აღჭურვილობებზე, რომლებსაც ფერმებში იყენებენ.
- ჰკითხეთ ბავშვებს „როგორ მოხნავდი მიწას ტრაქტორის გარეშე? ამოთხრიდი ნიჩაბის გარეშე? შეაგროვებდი კვერცხებს კალათის ან ვედროს გარეშე?“

### ხელოვნება



- ფერმერს აუცილებლად სჭირდება ტრაქტორი, წინასწარ გამოჭერით ორი შავი წრე, (ბორბლები) ტრაქტორის კორპუსი და დააწებებინეთ ბავშვებს ფურცელზე (დანართი 6.1.1.).
- *მე ფერმერი ვარ.* ამ აქტივობისთვის დაგჭირდებათ ბავშვების ფოტოები, საიდანაც ამოჭრით ბავშვის სახეს. წინასწარ გამოჭერით ფერმერის სხეული და ქუდი და დაურიგეთ ბავშვებს გასაფერადებლად. (დანართი 6.1.2.) შემდეგ დააწებებინეთ ფურცელზე ფერმერის ტანი, თავის ნაცვლად ბავშვის ფოტო, ან დახატული

ავტოპორტრეტი და ზემოდან ქული.

- ჩვენი ფერმა. მოიმარაგეთ მართკუთხა ფორმის მუყაოს ყუთი, რომელსაც ზემოდან დააწებებთ ორფერდა სახურავს. სთხოვეთ ბავშვებს გარედან შეღებონ ფერმის კედლები სასურველი ფერის გუაშის საღებავით და გაშრობის შემდეგ დააწებებინეთ მუყაოსგან წინასწარ გამოჭრილი ფანჯრები და კარი.

### სამაგიდო

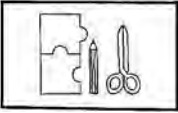

- მოიმარაგეთ სხვადასხვა სახის მარცვლეული და კონტეინერები. (ბოთლს შემოახვიეთ ყვითელი ქალაღი, გაუკეთეთ თვალები და ბიბილო) წაახალისეთ ბავშვები, პინცეტის გამოყენებით მერცვლეულობა ერთი კონტეინერიდან მეორეში გადააწყონ.
- წაახალისეთ ბავშვები, საფრთხობელის დასამზადებლად, ძველი მაისური და ჯინსის შარვალი ჩალით ან ძველი ჟურნალ-გაზეთებით გატენონ.
- წაახალისეთ ბავშვები ითამაშონ „ფერმის მემო“ (თამაშის წესი იხ. განმარტებებში). (დანართის 6.1.3.).

### სენსორული



- მოიმარაგეთ ტრაქტორები, ხელის ნიჩბები, პატარა ფოცხები, აქანდაზები, ვედროები და სხვა ქვიშაში სათამაშოდ.

### დრამატული



- სკამებით ან მუყაოს ყუთებით გააკეთეთ ტრაქტორის ან საბარგო მანქანის იმიტაცია და ათამაშეთ ბავშვები.

### წიგნიერება



- იკითხეთ, ვინ ყოფილა სოფელში? ვის ჰყავს სოფელში ბაბუა-ბებია? თუ ეწევიან ისინი მეურნეობას? ალაპარაკეთ იმაზე, რაც თავად უნახავთ.
- წაუკითხეთ „ტოპო-ტიპი ბებიასთან და ბაბუასთან მიდის“.

### კონსტრუქციული

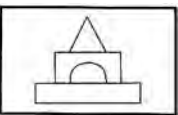

- წაახალისეთ ბავშვები, ააგონ ფერმა. შეღებეთ ზეწარი (დიდი ფურცელი) ყავისფრად (მიწა), მწვანედ (ბალახი) და ცისფრად (გუბურა). მოიმარაგეთ კუბურები, ყუთები, სათამაშო ტრაქტორები და სატვირთო მანქანები. ჩასვან ადამიანები ფერმაში.

## მეცნიერება



- ლიმონის დასარგავად მოიმარაგეთ ერთჯერადი ჭიქები, მიწა, სარწყავი და ლიმონის თესლი.

## სადამოს წრე

- რომელი საქმიანობა მოეწონათ დღეს?
- რა გაიგეს ახალი ფერმის და ფერმერის შესახებ?

## 2. ცხოველები ფერმაში

### დილის წრე



- ჰკითხეთ: რა და რა ცხოველი ცხოვრობს ფერმაში? ვინ უვლის ცხოველებს?
- აჩვენეთ ბავშვებს ფერმის ცხოველების სურათები ან სათამაშოები. ისაუბრეთ ცხოველებზე, რომლებსაც ფერმაში არ ვხვდებით ხოლმე.
- რისთვის ჰყავთ ფერმერებს ცხოველები ფერმაში? რას გვაძლევს თითოეული ცხოველი? (ქათამი – კვერცხს, ძროხა – რძეს, ღორი – ხორცს და ა.შ.)
- უთხარით ბავშვებს, რომ დღევანდელი დღის თემა ფერმის ცხოველები იქნება.

### ხელოვნება



- მოამზადეთ დიდი ზომის ფორმატი და წინასწარ გამოჭრილი ფერმის ცხოველები (დანართი 6.1.0.), გააფერადებინეთ ეს ცხოველები, შემდეგ სთხოვეთ ბავშვებს, შელესონ ფორმატი მწვანედ (ეს იქნება ბალახი), გაანაწილონ ფერმის ცხოველები და დააწებონ ფორმატზე. (დანართი 6.1.4.)
- წინასწარ დააწებეთ ორი ფორმატის ნაპირები. დაახატინეთ ბავშვებს ფორმატზე სხვადასხვა ნაგებობები: ბოსელი, თავლა, საქათმე, სალორე, სახლი. დახატულ შენობებს ამოუჭერით ფანჯრები და კარები ისე, რომ იღებოდეს და იკეტებოდეს. ცალკე დაახატინეთ ბავშვებს ფერმის სხვადასხვა ცხოველები. გამოაჭრევიანეთ და ჩააწებებინეთ ფანჯრების და კარების ჭრილებში.

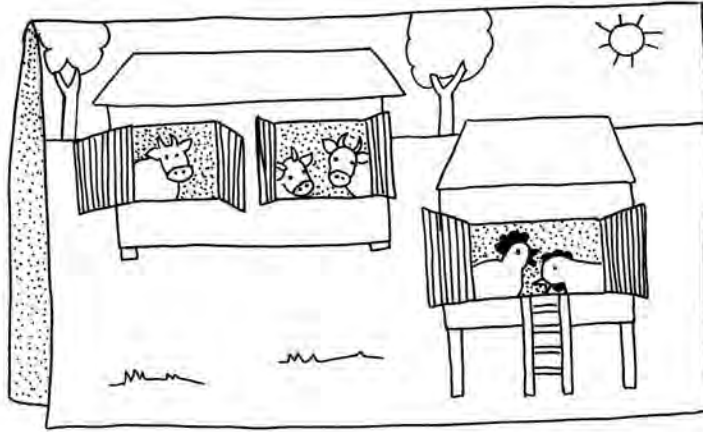

- დანართის მიხედვით გამოაჭრევენეთ ბავშვებს ფერმის ცხოველები, გააფერადებინეთ და დააწებებინეთ მუყაოზე. გამოიყენეთ ხის სარეცხის სარჭები ფეხების დასამზადებლად. დაუმაგრეთ სარჭები ცხოველებს და დააყენეთ ფეხებზე. (6.1.5.)

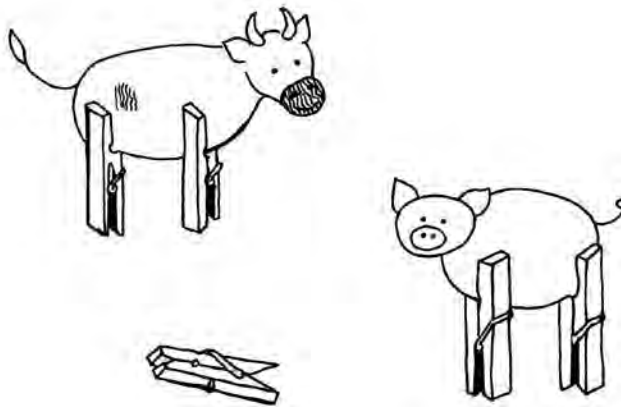

### მოდრაობა

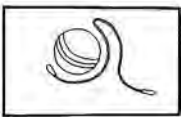

- ქალღმერთისგან ან ნაჭრისგან წინასწარ დაამზადეთ სხვადასხვა შინაური ცხოველების კუდები. (იხ. დანართი 6.1.6.) სთხოვეთ ბავშვებს, განასახიერონ ფერმის ცხოველები. ჩამოურივეთ სხვადასხვა ფერმის ცხოველების კუდები (ზონარზე ან ქამარზე, რომ მიიმაგრონ) ბავშვებს და სთხოვეთ, ისე მოიქცნენ, როგორც ის ცხოველი, რომლის კუდიც აქვს მიმაგრებული.
- იმოდრავე ფერმაში მცხოვრები ცხოველების მსგავსად – იარე ქათამივით, იჭენავე ცხენივით, იხტუნავე კურდღელივით, იბაჯბაჯე იხვივით.

### სამაგიდო

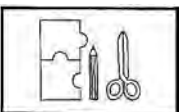

- მოიმარაგეთ პლასტმასის ფერმისა და ზოოპარკის ცხოველები და სთხოვეთ ბავშვებს, დაახარისხონ ცხოველები მათი საცხოვრებელი ადგილის მიხედვით. თუ არ გაქვთ პლასტმასის ცხოველები, გამოიყენეთ

ჟურნალებიდან ამოჭრილი სურათები.

- აჭამე ქათამს. დანართის მიხედვით გადაიღეთ ქათმის ნახატის ხუთი პირი ქსეროქსი, გააფერადეთ, გამოჭერით და ლამინირება (რომ სხვა დროსაც გამოიყენოთ) გაუკეთეთ. მოიმარაგეთ ხუთი პატარა ზომის თუნუქის ქილა. თავსახურებზე დააწებეთ ქათმები, პირის ადგილი გამოჭერით. ქილები დანომრეთ ერთიდან ხუთამდე. მოიმარაგეთ პინცეტები და მარცვლეული. წაახალისეთ ბავშვები, თითოეულ ქათამს პირში ხუთი მარცვალი ჩაუგდონ. (დანართი 6.1.7.)
- წინასწარ ამოჭერით ჟურნალებიდან ფერმის ცხოველების სურათები, დააწებეთ მყარ ფურცელზე და დაჭერით ოთხ ან ხუთ ნაწილად. დაურიგეთ ბავშვებს, რომ ფაზელი ააწყონ.

## დრამატული



- მოაწყვეთ დრამატული ცენტრი ფერმასავით, მოიმარაგეთ სათამაშო სამუშაო იარაღები, ხის ყუთები, დიდი საწოვარა ცხოველებისთვის, დაყარეთ ცოტა თივა, ფერადი ფორმატებისგან გამოაჭრევენეთ ბავშვებს ცხოველების დიდი გამოსახულებები და მიაკარით კედელს ან ხის ყუთებს. შეგიძლიათ შემოსაზღვროთ ხის ან პლასტმასის დასადგამი პატარა ღობით. ასევე შეგიძლიათ გამოიყენოთ ცხოველების რბილი სათამაშოები. წაახალისეთ ბავშვები „გამოკვებონ“ ცხოველები, „მოწველონ“ ძროხა.

## წიგნიერება/მოსმენა



- მოიმარაგეთ ფერმის ცხოველების სურათები და მათი ხმის აუდიო ჩანაწერი. მოასმენინეთ ბავშვებს და სთხოვეთ, გამოიცნონ რისი ხმაა?

## სადამოს წრე

- ჰკითხეთ ბავშვებს: რა ისწავლე ფერმის ცხოველებზე?
- შეამჩნიე, რომ ზოგიერთი ფერმაში მცხოვრები ცხოველი ზოოპარკშიც ცხოვრობს?

## 3. ძროხები და ცხენები

### დილის წრე



- ჩამოატარეთ წრეზე ეჟვანი. ისაუბრეთ მის დანიშნულებაზე.
- ისაუბრეთ ფერმაში ხარების, ცხენების და ვირის სარგებელზე, რაში ეხმარებიან ისინი ადამიანებს.
- აჩვენეთ სურათები, რომელიც ცხენს სხვადასხვა საქმიანობის დროს გამოსახავს. (დანართი 6.1.8.)
- ისაუბრეთ ცხენის მოვლის შესახებ. აუხსენით, რომ ისინი ყოველდღე უნდა ავარჯიშო და გაასუფთაო.
- აჩვენეთ ცხენების და ძროხების სურათები. ჰკითხეთ, რითი გვანან და განსხვავდებიან



### ხელოვნება



- მოიმარაგეთ სქელი ქაღალდისგან გამოჭრილი ძროხის თავების კონტურები (დანართი 6.1.9.) მოიმარაგეთ ფურცლები და ფანქრები, რომ ბავშვებმა დახატონ და გამოჭრან თვალები, ნესტოები და ყურები და დააწებონ თავის კონტურს.
- *სათამაშო ცხენი.* მოიმარაგეთ რამენიმე ხის დიდი ჯოხი და ქაღალდის პარკი. დააკუჭინეთ ბავშვებს რამდენიმე გაზეთი და გამოტენეთ ქაღალდის პარკები. დაუხატეთ ან დააწებეთ სახე: ცხვირის ნესტოები, თვალები, პირი. დააწებეთ ქაღალდისგან გამოჭრილი ყურები. ჯოხზე სკოჩის საშუალებით დაამაგრეთ თავი. შემოახვიეთ ძუა ან დააწებეთ ხელოვნური ბეწვის ზოლი.
- *სათამაშო ცხენი, მეორე ვარიანტი.* მოიმარაგეთ წინდები, ბამბა, ლილეები, ლენტები და ქსოვილი. სთხოვეთ ბავშვებს, გამოტენონ წინდები ბამბით. დააწებონ თვალები, შემოახვიონ ლენტი უნაგირივით. დააწებონ ფაფარივით დაჭრილი ქსოვილი. ჩამოაცვან ჯოხებს და შეკრან რეზინით ან თოკით.
- *სათამაშო ცხენი 3.* დაურიგეთ ბავშვებს ერთჯერადი ქაღალდის ჭიქები და ნაყინის ჯოხები. ერთი ჭიქა გადმოატრიალონ (ტანი) და მეორე ზედ დაამაგრონ (თავი) წებო ემულსიას საშუალებით. დააწებონ „მოდრავი თვალები“, ყურები, დაჭრილი საქსოვი ძაფები ფაფარის ადგილას. ნაყინის შუაზე გატეხილი ჯოხები კი გამოიყენეთ ფეხებად.
- *სათამაშო ძროხა.* გამოიყენეთ ტუალეტის ქაღალდის რულონის ცარიელი მუყაო. ორი ცალი დაამაგრეთ ერთმანეთს. ფეხებისათვის გამოიყენეთ კვერცხის ჩასადები მუყაოს თითო სეგმენტი. გააფორმებინეთ ბავშვებს ძროხა ფლომასტერით ან შეაღებინეთ გუაშით. გამოტენეთ ბამბით და დაუმაგრეთ მავთულის პირი.

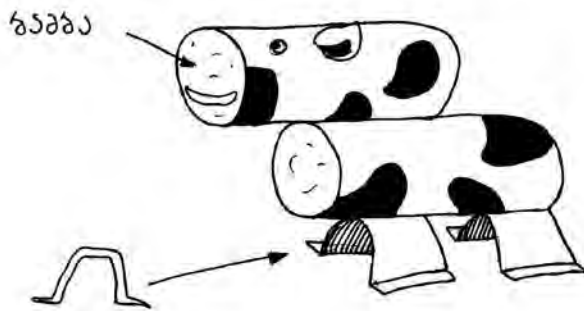

### მოდრაობა

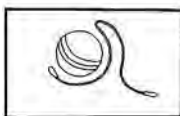

- მუყაოსგან გამოჭერით რქები (იხ დანართი 6.1.10.) და სკამზე დაამაგრეთ. მოიმარაგეთ რგოლები (შეიძლება მუყაოსგან გამოჭრა და შეღებვა) და წაახალისეთ ბავშვები სცადონ მათი რქებზე ჩამოცმა.
- ჩამოკიდეთ ჭერში ეფვნები. მოიმარაგეთ ბურთები და წაახალისეთ

ბავშვები, ეუვნებს ბურთები ესროლონ.

- ჩართეთ მხიარული მელოდია და დაურიგეთ ბავშვებს სპორტული ჯოხები. აჩვენეთ ბავშვებს, როგორ უნდა იჯირითონ მუსიკის თანხლებით.
- მოასმენინეთ ცხენის ფლოქვების ხმა სხვადასხვანაირი სიარულის და სირბილის დროს, წაახალისეთ, აყვინ ამ ხმას ხელების მუხლებზე დარტყმით და შემდეგ დამოუკიდებლად გამოსცენ ეს ხმები.

## სამაგიდო

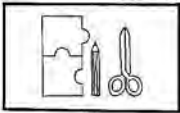

- მოიმარაგეთ თიხა და ნალები. წაახალისეთ ბავშვები თიხაში ნალის ნაკვალევი გამოსახონ.
- წინასწარ თივის კონები ძაფით შეკარით და წაახალისეთ ბავშვები პინცეტის მეშვეობით მაგიდის ერთი ბოლოდან მეორე ბოლოში გადაიტანონ.
- სამუშაო ფურცელი – დაუხატე ცხენს უნაგირი. (იხ. დანართი 6.1.11.)
- დაურიგეთ ბავშვებს ვირისა და ცხენის ნახატები. შემოხაზონ, რა აქვთ განსხვავებული. (იხ. დანართი 6.1.12.)
- სამუშაო ფურცელი – დაუხატე ძროხას 5 ლაქა. (დანართი 6.1.13)
- სამუშაო ფურცელი – რა გვაძლევს რძეს. (დანართი 6.1.14.)

## წიგნიერება



- სთხოვეთ ბავშვებს, გამოიგონონ ზღაპრები ცხენთან შეხვედრის, ჭენების ან შეძენის შესახებ. წინასწარ გამოჭრილ ცხენის ფორმას (იხ. დანართი 6.1.15), დააწერეთ მათი მონათხრობი. დაურიგეთ ბავშვებს თავთავიანთი ცხენები და სარეცხი სარჭები. წაახალისეთ, სარჭები ფეხების ნაცვლად გაუკეთონ.

## მეცნიერება



- წაახალისეთ ბავშვები, დათესონ რაიმე მარცველული (ხორბალი, ქერი). როდესაც გაიზრდება, მოაჭრევიანეთ და აცადეთ გამოშრეს, რომ მიიღოთ თივა.

## ექსკურსია

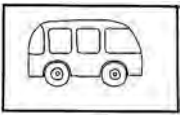

- სტუმრად იპოძრომზე.

## სადამოს წრე

- ჰკითხეთ, რა გაიგეს ახალი ძროხებისა და ცხენების შესახებ?
- გაიმეორონ, რა სარგებლობა მოაქვთ ადამიანისთვის?

## 4. ქათმები და იხვები

### დილის წრე



- წახალისეთ ბავშვები, აღწერონ ქათამი და იხვი. აჩვენეთ სურათები. ისაუბრეთ ამ ორი ფრინველის განსხვავებებზე და მსგავსებებზე.
- სთხოვეთ ბავშვებს, ქათამსა და იხვს სიარულში მიბადონ.

### ხელოვნება

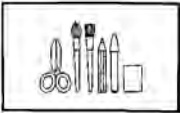

- თეფშზე დაასხით ყვითელი საღებავი, სთხოვეთ ბავშვებს დააფარონ ქალაქი. მიიღებენ ყვითელ ლაქას. გაშრობის შემდეგ დაუხატონ თვალელები, ფეხები და ნისკარტი.
- აიღეთ თეთრი და ყვითელი პატარა ზომის წინდები, სთხოვეთ ბავშვებს, გამოტენონ ყვითელი წინდები ბამბით, ისე რომ მიიღონ მრგვალი წიწილის ფორმა. ამოკერეთ წინდები. ბავშვებმა დააწებონ ქსოვილისგან გამოჭრილი ნისკარტი, თვალელები, ფრთები და ფეხები. თეთრი წინდა დაამოკლეთ ყვითლის ზომაზე. ბავშვებს შეუძლიათ ჩასვან და ამოიღონ წიწილა კვერცხის ნაჭუჭში.
- კვერცხი გახვრიტეთ ორ მხარეს და შებერვით გადმოასხმევინეთ ბავშვებს შიგთავსი. წინასწარ თექისაგან გამოჭრილი ნისკარტი, ფეხები, თვალელები და ბიბილო დააწებებინეთ ბავშვებს.
- პაპიე-მაშეს (იხ. განმარტებები) ტექნოლოგიით დაამზადებინეთ ბავშვებს ქათმის ფორმა, მოიმარაგეთ ბუმბული. წაუსვით ქათამს წებო და ამოავლეთ ბუმბულებში ან დააწებეთ სათითაოდ. გაშრობის შემდეგ დაუმაგრეთ ბიბილო და ნისკარტი მუყაოს ან მაუდისგან. ქათამი ჩასვით კალათაში, ასევე შეგიძლიათ დაამზადოთ წიწილები.

### მოძრაობა

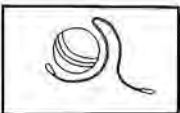

- წახალისეთ ბავშვები მხრის ან წელის სიმალლიდან ჩააგდონ ბუმბული ძირს დადგმულ თასში.
- თუ ამის საშუალება არსებობს, მოიმარაგეთ რამდენიმე ლასტი და მიეცით საშუალება ბავშვებს რიგრიგობით სცადონ იხვივით სიარული.
- როგორ ძინავს ქათამს საქათმეში: იატაკიდან 15-20 სმ. სიმალლეზე გადეთ 6 სმ. სიგანის ძელი (ფიცრის ნაჭერი), ბავშვები მორიგეობით ადიან, დგანან და ინარჩუნებენ წონასწორობას ძელზე, ცდილობენ 2-3 წამით დახუჭონ თვალელები – ისე როგორც ქათამი საქათმეში დაძინებისას (მასწავლებელი ბავშვის გვერდით დგას, რომ საჭიროებისას დაეხმაროს), შემდეგ კი ძირს ხტებიან.

### სენსორული



- მოიმარაგეთ ექვსი რეზინის იხვი და სამი ფერის პერმანენტული მარკერი. დაასვით ძირზე იხვებს წერტილები (ორს წითელი, ორს მწვანე და ორსაც ლურჯი). ჩასვით იხვები წყალში და წახალისეთ ბავშვები წყვილები იპოვონ.

## წიგნიერება



- მოასმენინეთ ქათმის კაკანი, მამლის ყივილი, ბატის ყიყინი. სთხოვეთ მიბაძონ. მიმართვისას აქცენტი გააკეთეთ ფრინველების ხმების დასახელებაზე, რომ დაიმახსოვრონ, რის ხმას რა ჰქვია. მაგ. როგორ ყივის მამალი? (და არა: რა ხმას გამოსცემს მამალი?). მეტი ხალისისთვის შე-

გიძლიათ ერთხმად ათქმავინოთ ლექსი:

ბატებო, ბატებო,

– ყი, ყი, ყი,

ჭამა გინდათ?

– კი, კი, კი!

## მეცნიერება



- გაავსეთ პლასტმასის კვერცხები (მაგ. „ქინდერის“ კვერცხები) სხვადასხვა ნივთებით. წაახალისეთ ბავშვები, დააწყვილონ კვერცხები, რომლებიც ერთნაირად გორავს. რა არის განსხვავების მიზეზი?

## კულინარია



- სთხოვეთ ბავშვებს, გაფცქვნან მაგრად მოხარშული კვერცხები და შუაზე გაჭრან. ამოაცალონ გული. მოათავსონ თასში, დაუმატონ ერთი სუფრის კოვზი მაიონეზი და ცოტა სუნელი. აურიონ და უკან ცილაში ჩადონ მიღებული მასა.

## სადამოს წრე

- რა გაიგეს ახალი ფერმის ფრინველებზე?
- რატომ ცხოვრობენ ფერმაში ისეთი ფრინველები, რომლებიც არ ფრენენ?

## 5. გოჭები

### დილის წრე



- ისაუბრეთ იმის შესახებ თუ რითი იკვებებიან გოჭები და როგორ იქცევიან.
- აჩვენეთ სურათები.
- წაახალისეთ ბავშვები ისაუბრონ გოჭების დამახასიათებელ ნიშნებზე.

ზე.

### ხელოვნება

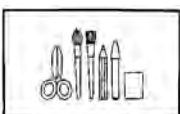

- ფურცელზე დააწვეთეთ თეთრი და წითელი თითის საღებავები და წაახალისეთ ბავშვები, თითით აურიონ ფერები. მიღებული ვარდისფერი საღებავით დახატონ ნახატი.

- მოიმარაგეთ მარკერები, სკოჩი, საღებავი, ფუნჯები და ძაფი. წაახალისეთ ბავშვები თეფშებისგან ერთჯერადი ქაღალდის გოჭის ნიღბები დაამზადონ. დინგის გასაკეთებლად გამოიყენეთ პატარა ერთჯერადი ჭიქები ან ტუალეტის ქაღალდის რულონის ნახევარი (ან კვერცხის კონტეინერის ბუდეები).

**კონსტრუქციული**

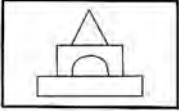

- სთხოვეთ ბავშვებს, ჩაამატონ პლასტმასის სათამაშო გოჭები მშენებარე ფერმაში.

**წიგნიერება**



- წაახალისეთ ბავშვები, გამოუშვან გოჭის ღრუტუნის ხმა. ჩაიწერეთ და მოასმენინეთ.

**სადამოს წრე**

- ჰკითხეთ, რა მოეწონათ დღეს ყველაზე მეტად?
- ფერმის რომელ ცხოველთან ისურვებდნენ მეგობრობას?

**6. ცხვარი, ბატკანი და თხა**

**დილის წრე**



- აჩვენეთ სურათები და სთხოვეთ ბავშვებს, დააკვირდნენ განსხვავებებს და მსგავსებებს.
- ისაუბრეთ მათ როლზე ფერმაში.

**ხელოვნება**



- მოიმარაგეთ შუაზე გადაკეცილი ფურცლები, ძაფები და საღებავები. წაახალისეთ ბავშვები ჩააწონ ძაფი საღებავში და შემდეგ ლამაზად დააჯინონ ფურცლის ერთ მხარეს. გადაკეციონ ფურცელი, დააწვინენ და ისევ გაშალონ.
- მოიმარაგეთ თეთრი სახატავი ფურცლები და შავი საღებავი. ანაბეჭდების საშუალებით დახატეთ ცხვარი; თითის ანაბეჭდებით დახატეთ ფეხები, ცერა თითის – თავი და კისერი. ტანი კი დაფარეთ თეთრი ბამბის ბურთულებით.
- მუქი ფერის ქსოვილზე დააწებეთ მატყლის ქულები ან ბამბა, გაშრობის შემდეგ გამოჭერით და მიამაგრეთ თავი და ფეხები თეთრი ქსოვილისგან.

**მოძრაობა**



- გასაკრეჭი ცხვარი: გამოჭერით ცხვრის დიდი სილუეტი, დააწებეთ მასზე ბევრი „ფხრიწის“ ზოლი. წაახალისეთ ბავშვები ბამბის ქულები, მატყლის ბურთები ისროლონ მიზანში (კონტურისკენ), ისე რომ ბოლოს

კონტური დაიფაროს მატყლით.

### სამაგიდო

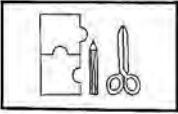

- დააწებეთ ცხვრის სურათი ერთჯერად თეფშებზე. მოიმარაგეთ ბალახი და პინცეტები. წაახალისეთ ბავშვები აჭამონ ცხვარს.
- ხუთ მწვანე ფერის ფურცელს წინასწარ დაასვით ერთიდან ხუთ წერტილამდე. მოიმარაგეთ პლასტმასის ან ქალაღის ცხვრები. წაახალისეთ ბავშვები იმდენი ცხვარი გაიყვანონ „საძოვრად“, რამდენი რიცხვიც თითოეულ ფურცელზეა მითითებული.
- ყუთში მოათავსეთ შალის წინდები, ნაჭრები, ძაფები და სხვა საგნები. წაახალისეთ ბავშვები, საგნები ფერების ან ქსოვილის ხარისხის მიხედვით დაახარისხონ.

### კონსტრუქციული

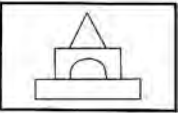

- სთხოვეთ ბავშვებს, პლასტმასის სათამაშო ცხვრები, ბატკნები და თხები ფერმაში ჩაამატონ.

### წიგნიერება



- მოასმენინეთ ძროხის, ცხვრის ბლავილი, თხის – კიკინი. მიზაძონ.

### საღამოს წრე

- რა გაიგეს ახალი ფერმის ცხოველების შესახებ?
- რა მოეწონათ ყველაზე მეტად?
- გაიმეორეთ: რა სად ცხოვრობს? რის შვილს რა ჰქვია? რას აძლევენ ადამიანებს?

## ფორმები ჩემ გარშემო(5 დღე)

1. წრე
2. ოთხკუთხედი
3. სამკუთხედი
4. სხვადასხვა ფორმები: გული, ვარსკვლავი, ნახევარმთვარე, ჯვარი
5. ფორმები, ფერები და ზომები

### საერთო აქტივობები

#### დილის წრე



- გამოჭერით დიდი ზომის დღის ფორმა და ჩამოკიდეთ თვალსაჩინო ადგილას.
- სენსორული „ფორმის გამოკვლევა.“ მყარი მუყაოს ქაღალდისგან გამოჭერით დღის ფორმები. მიაწოდეთ ბავშვს და სთხოვეთ, გაიმეოროს ფორმის სახელი, კარგად დაათვალიეროს, შემდეგ თვალი დახუჭოს და ისე მოსინჯოს ხელით. იგივე გაიმეოროს გვერდით მჯდომმა ბავშვმაც.

#### მოძრაობა

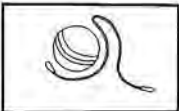

- იატაკზე დააკარით „სკოჩი“ ისე, რომ დიდი ზომის დღის ფორმები გამოვიდეს. სთხოვეთ ბავშვებს, მის მიერ არჩეულ და დასახელებულ ფორმის კონტურზე მონაცვლეობით იხიხონ, იარონ ან იხტუნონ (ორი ან ცალი ფეხით).
- ითამაშეთ თამაში ბუშტების კუნძული. (იხ. განმარტებები)

#### სამაგიდო

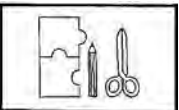

- თითოეულ ბავშვს დაურიგეთ ფურცელზე დახატული დიდი ზომის დღის ფორმა (მაგ. კვდრეტი); სთხოვეთ ბავშვებს, ცომისგან გამოძერწონ წაგრძელებული ფორმები და დაადონ შესაბამის ფორმას ქაღალდზე. ცომის ნაცვლად შეგიძლიათ გამოიყენოთ თასები.
- ზუმფარას ქაღალდისგან გამოჭერით დღის ფორმები. ფორმაზე დაადეთ თეთრი ქაღალდი (სიმყარისთვის ფორმა ორმაგი სკოჩით დაამაგრეთ ქაღალდზე). სთხოვეთ ბავშვებს, ფანქრები გაუსვან ქაღალდზე (კრეიონები/პასტელები მთელი სიგრძით შეუძლიათ წაუსვან). რა ფორმა გამოჩნდა ქაღალდზე?
- სამუშაო ფურცლები— „გაყვეი ფორმებს“ ან „იპოვე ფორმები.“ გააფერადე წრეები (სამკუთხედი, ოთხკუთხედი) და დაეხმარე ბავშვს იპოვოს სახლი. იპოვე წრეები (სამკუთხედი, ოთხკუთხედი) და გააფერადე ყვითლად. (იხ. დანართი 7.1.01.)
- სამუშაო ფურცლები (იხ. დანართი 7.1.02.) – „ორმები და ზომები“
- მათემატიკის უნარი (თვლა და ფორმა); სთხოვეთ ბავშვებს, დაითვალონ 3 ფორმა, 5 ფორმა.

- მათემატიკის უნარი (ფორმები და რაოდენობა); სამუშაო ფურცლები (იხ.დანართი 7.1.03) „ფორმები და რაოდენობა.“ აჩვენეთ ფურცელზე დახატული 3 წრე და 2 სამკუთხედი; ჰკითხეთ, რომელი ფორმაა მეტი, ნაკლები.
- ქალაქის გამოჭრილი ფორმის, შესაბამისი დახატული კონტურისთვის მორგება სივრცითი აღქმისათვის.
- ათამაშეთ ბავშვებს ფორმების ლოტო. (დანართი 7.1.1.)

## 1. წრეები

### დილის წრე



- გამოიყენეთ იზოლენტა და გააკეთეთ იატაკზე დიდი წრე. სთხოვეთ ბავშვებს, დასხდნენ ამ წრეზე.
- სთხოვეთ ბავშვებს, წამოდგნენ და ერთმანეთს ხელები ჩაჰკიდონ. დააკვირდნენ ფორმას, რომელიც მათ შექმნეს. ჰკითხეთ, იციან თუ არა ამ ფორმის სახელი. აუხსენით, რომ წრე არის ფორმა, რომელიც შედგება მომრგვალებული ხაზებისგან და რომ მას არც გვერდები აქვს და არც კუთხეები.
- სთხოვეთ ბავშვებს, თავიანთი სხეულის მეშვეობით წრეების გაკეთება სცადონ. მათ შეიძლება გამოიყენონ ხელები, თითები ან მთელი სხეული.
- წაახალისეთ ბავშვები, დაძებნონ ოთახში წრის ფორმის საგნები. ჩამოწერეთ ნაპოვნი საგნების სია (უმიჯობესია დაფაზე, ყველას დასანახად).
- აჩვენეთ კოსმოსის, მზის სისტემის ფოტო. იქ სულ წრეებია. უთხარით, რომ ყველა მათგანი ბრუნავს. ბრუნვა გადაადგილების ყველაზე იოლი ფორმაა. უთხარით, რომ ბორბალი დღემდე რჩება ერთ-ერთ მნიშვნელოვან აღმოჩენად კაცობრიობის ისტორიაში. ჰკითხეთ, როგორი იქნებოდა ცხოვრება, ბორბალი რომ არ გვექონდეს? როგორ ივლიდა მანქანა ოთხკუთხედი ბორბლებით. დასხით სკამებზე და გააკეთებინეთ იმიტაცია, ვითომ ასეთ მანქანაში სხედან. (ყველა გადაბრუნებაზე მკვეთრად შეხტნენ).
- წაუკითხეთ ლიდია მეგრელიძის „ჩემი ბურთი“ წიგნიერების დანართიდან. ჰკითხეთ, როგორი ფორმისაა ბურთი? მრგვალი. როცა ვხატავთ წრე გამოდის. ჰკითხეთ, ახტებოდა თუ არა ბურთი ხის ან რკინის რომ იყოს? რატომ?
- უთხარით ბავშვებს, რომ დღევანდელი დღის თემა წრეა.

### ხელოვნება



- წინასწარ მოიმარაგეთ მუყაოს ერთჯერადი თეფშები და სხვადასხვა ფერის და ფორმის „სტიკერები“. სთხოვეთ ბავშვებს, დაახატონ თეფშებზე თვალების ადგილი, დაეხმარეთ სწორად განაწილებაში (პირისა და ცხვირის ადგილების მონიშვნა სურვილის მიხედვით). ბავშვის მიერ მონიშნული ადგილი ამოჭერით მაკრატლით. სთხოვეთ ბავშვებს, გააფორმონ ნიღბები „სტიკერებით“. ნიღაბს გაუკეთეთ რეზინის ზონარი და მოარგეთ ბავშვს სახეზე.
- წინასწარ გაამზადეთ ფერადი მუყაოსგან სხვადასხვა ზომის ნახევარწრეები (დაგჭირ-



დებათ ერთი დიდი ზომის ნახევარწრე მანქანის კორპუსისთვის, კიდევ ერთი უფრო პატარა ღია ფერის ნახევარწრე ფანჯრებისთვის და ორი მუქი ფერის ნახევარწრე ბორბლებისთვის). დააწებებინეთ ბავშვებს მუყაოზე ჯერ მანქანის კორპუსი, შემდეგ ზემოდან ფანჯარა და ბოლოს, ქვედა მხარეს ბორბლები.



- სთხოვეთ ბავშვებს, მუყაოს თეფშზე წაუსვან ემულსია, შემდეგ დაეხმარეთ მათ, სპარსი ქაფი გამოუშვან წებოვან ზედაპირზე მანამდე, სანამ მთლიანად არ დაიფარება ქაფით.
- ფერადი ქაღალდისგან წინასწარ გამოჭერით სხვადასხვა ზომის წრეები, სთხოვეთ ბავშვებს, დააწებონ წრეები ფურცელზე გარკვეული კანონზომიერებით (პატარიდან დიდისკენ და შემდეგ ისევ პატარისკენ, ან მონაცვლეობით პატარა, დიდი, პატარა დიდი). სთხოვეთ ბავშვებს, დაახატონ მუხლუხოს თვალები და პატარა ფეხები.

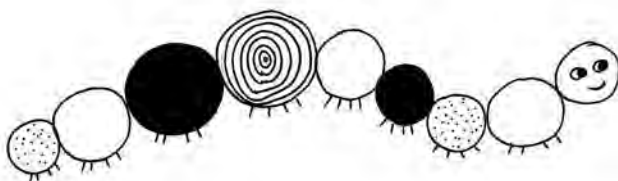

- გამოჭერით წრეები ვარდისფერი და კანისფერი ნაჭრისგან (თექისგან). მოიმარაგეთ თექის თვალები, პირები, ცხვირები და ყურები. სთხოვეთ ბავშვებს, შექმნან სახე.

### მუსიკა და მოძრაობა



- გაუშვით საპნის ბუშტები. რა ფორმას მიიღებს საპნის ბუშტი? ბავშვები დასდევნენ და იჭერენ საპნის ბუშტებს.

### სამაგიდო/მათემატიკა

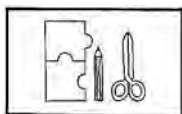

- მოიმარაგეთ ხის კოჭები ან ბუშტუკებიანი შესაფუთი პოლიეთილენის პარკი და გუაშის საღებავები. წაახალისეთ ბავშვები გააკეთონ წრიული ანაბეჭდები. გაამახვილეთ ყურადღება კოჭების ფორმაზე და

ფურცელზე დატოვებული ანაბეჭდის ფორმაზე. (ნებისმიერი რამის გამოყენება შეიძლება, რაც წრიულ ანაბეჭდს დატოვებს).

- თხლად დაყარეთ მარილი, მანი ან ქვიშა ფერად სინზე, ან თეფშზე. წაახალისეთ ბავშვები საჩვენებელი თითით წრეები დახატონ.

## სადამოს წრე

ჰკითხეთ ბავშვებს:

- რა ისწავლე წრის შესახებ?
- რომელი საგნების გაგორება შეძელი სამეცნიერო ექსპერიმენტის დროს? რატომაც ეს შესაძლებელი?
- შესთავაზეთ ბავშვებს, შინისაკენ მიმავალ გზაზე დაძებნონ წრეები, ძებნა დაიწყონ მანქანებზე დაკვირვებით.

## 2. ოთხკუთხედი

### დილის წრე



- გამოიყენეთ იზოლენტა და გააკეთეთ იატაკზე დიდი ოთხკუთხედი. სთხოვეთ ბავშვებს, დასხდნენ ამ ოთხკუთხედზე. ჰკითხეთ „დღეს დილის წრეს სხვა სახელი ხომ არ უნდა ერქვას? რა?“ (დილის ოთხკუთხედი!)
  - სთხოვეთ ბავშვებს, წამოდგნენ და დააკვირდნენ ფორმას, რომელსაც ქმნიან. აუხსენით, რომ ოთხკუთხედი არის ფორმა, რომელსაც ოთხი გვერდი და ოთხი კუთხე აქვს. დაითვალეთ ერთად.
- ითამაშეთ „მეძებარი ძაღლი“ სთხოვეთ ბავშვებს, იპოვნონ ოთხკუთხედი ფორმის საგნები ოთახში. ეცადეთ, საგნები ადვილად შესამჩნევ ადგილას დააწყოთ.
- წაახალისეთ ბავშვები, შეარჩიონ პარტნიორი და წყვილში სცადონ თავიანთი სხეულების მეშვეობით, რაც შეიძლება ბევრნაირად შექმნან ოთხკუთხედი ფორმა.
- უთხარით ბავშვებს, რომ დღევანდელი დღის თემა ოთხკუთხედი.

### ხელოვნება



- წინასწარ მოიმარაგეთ დისკების შესანახი პლასტმასის თხელი ყუთები და გუაშის საღებავი. გახსენით დისკის ყუთი და სთხოვეთ ბავშვებს, გუაშის საღებავით მოხატოს ყუთის შიდა მხარე. დაელოდეთ გაშრობას და დახურეთ ყუთი. შემდეგ სკოლით დაამაგრეთ მუყაოსგან წინასწარ გამოჭრილი მართკუთხა სახურავი და პატარა ფანჯრები. მიიღებთ საკუთარი დიზაინით გაფორმებულ სახლს.
- დაამზადებინეთ ბავშვებს საკუთარი დიზაინის დროშები. წინასწარ გამოჭერით სხვადასხვა ზომისა და ფერის ოთხკუთხედეები (დაგჭირდებათ ერთი დიდი ზომის, დანარჩენი პატარები). სთხოვეთ ბავშვებს, დიდ ოთხკუთხედზე დააწებონ პატარები საკუთარი გემოვნებით. მიამაგრეთ მიღებული დროშა ხის ჩხირზე სტეპლერის საშუალებით.
- აჩვენეთ ბავშვებს, როგორ დაამზადონ ქალაქის პარკისაგან ცხოველი – თოჯინა

ნები. (გამოჭერთ ცხოველის ნიღბები, გააფერადეთ და ლამინირება გაუკეთეთ, ან ბავშვებმა თვითონ დახატონ ცხოველის თავები. ლამინირებული თავები ქალაქის პარკის ძირს დააწებეთ. (იხ. დანართი 7.1.2) ყურადღება მიაქციონ თოჯინების ოთხკუთხა ფორმის ტანს.

### მუსიკა და მოძრაობა



- მოიმარაგეთ კვადრატის ფორმის ყუთები (სახურავით) და ზანზალაკები. წაახალისეთ ბავშვები, ზანზალაკები ყუთში ჩაყარონ და შექმნილი მუსიკალური ინსტრუმენტით დაუკრან.
- მოიმარაგეთ კვადრატის ფორმის ყუთი და მარცვლეულით დატენილი ბურთები და სთხოვეთ ბავშვებს, მძიმე, მარცვლებით დატენილი ბურთები ყუთში ჩაყარონ.

### დრამატული თამაში



- სთხოვეთ, შექმნან თოჯინების სპექტაკლი ხელოვნების ცენტრში წინასწარ დამზადებული ცხოველების თოჯინების გამოყენებით.

### წიგნიერება



- წიგნიერების დანართიდან წაუკითხეთ ნაწყვეტი “ხუთკუნჭულადან”, როგორ იყო ხალიჩა? ოთხკუთხედი, რბილი, ქრელი. დაახატვინეთ ხალიჩა. ჰკითხეთ, კიდევ რა ფორმის ხალიჩა შეიძლება შეგვხვდეს?
- შეავსეთ ბიბლიოთეკა ოთხკუთხა წიგნებით. შეგიძლიათ დაამზადოთ ოთხკუთხა ფორმის სუფთა. „თექის წიგნი“ ან „ტომრის წიგნი“. „თექის წიგნი“ – წინასწარ გამოჭერთ თექის კვადრატის ფურცლები. ხუთი თექის კვადრატი ერთმანეთს დაადეთ და მარცხენა მხარე გაკერეთ. გამოჭერთ გეომეტრიული ფიგურები თექიდან ფურცელზე მისაწებებლად. მიეცით საშუალება ბავშვებს, ამ ფიგურებით ააწყონ კომპოზიციები თექის წიგნის ცარიელ ფურცლებზე.
- „ტომრის წიგნი“ – წინასწარ, ტომრის წიგნის დასამზადებლად დაასტეპლერეთ ერთმანეთზე ხუთი ზიპიანი გამჭვირვალე ოთხკუთხა პარკის არაზიპიანი ბოლოები. სტეპლერები სქელი იზოლენტით დაფარეთ. ასევე წინასწარ მოამზადეთ იმავე ზომის და ფორმის ფურცლები და დაურიგეთ ბავშვებს თითო წიგნთან ერთად. სთხოვეთ ბავშვებს, რომელიმე ზღაპრის ილუსტრაციები დახატონ და პარკებში მოათავსონ.

### კონსტრუქციული

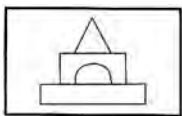

- წაახალისეთ ბავშვები კუბების გამოყენებით ააგონ კონსტრუქცია.

## მეცნიერება



- მოიმარაგეთ ოთხკუთხედებად დაჭრილი სხვადასხვა ფაქტურის (თუ ხარისხის) ზუმფარის ქაღალდი. წაახალისეთ ბავშვები, ერთმანეთზე ახახუნონ.
- მოიმარაგეთ ოთხკუთხეა ფორმის ტრაფარეტები (შესაძლებელია ტრაფარეტის შექმნა სქელი მუყაოს ქაღალდისგანაც). წაახალისეთ, მათი გამოყენებით შექმნან კომპოზიცია.
- გაუკეთეთ ლამინირება ჟურნალიდან ამოჭრილ სურათებს ან პოსტერებს და დაჭერით ისე, რომ შექმნათ ოთხკუთხეა ფორმის ფაზელი.
- მოიმარაგეთ სხვადასხვა ზომის ყუთები. წაახალისეთ ბავშვები, ყუთები ერთმანეთში მოათავსონ.

## სადამოს წრე

- რა ისწავლე ოთხკუთხედის შესახებ?
- შეგიძლია, გაიხსენო ოთხკუთხედი ფორმები შენს სახლში?
- შესთავაზეთ ბავშვებს, შინისაკენ მიმავალ გზაზე დაძებნონ ოთხკუთხედები.

## 3. სამკუთხედები

### დილის წრე



- გამოიყენეთ იზოლენტა და გააკეთეთ დიდი სამკუთხედი იატაკზე. სთხოვეთ ბავშვებს, ამ სამკუთხედზე დასხდნენ.
- სთხოვეთ ბავშვებს, წამოდგნენ და დააკვირდნენ ფორმას, რომელსაც ისინი ქმნიან. უთხარით, რომ ეს სამკუთხედი. აუხსენით, რომ სამკუთხედი არის ფორმა, რომელსაც სამი გვერდი და სამი კუთხე აქვს. ერთად დაითვალეთ.
- აუხსენით რა არის კუთხე, რომ მას აქვს წვერო, წვეტიანია და ორი გვერდი, რომელიც ამ წვეროს ქმნის. მოაძებნინეთ ოთახში რას აქვს კუთხე. უთხარით, რომ კუთხეებთან შეჯახება უფრო მტკივნეულია და ამიტომ, ოთახში, სადაც ბევრი, კუთხეებიანი ავეჯია, ფრთხილად უნდა იყვნენ. სადაც მხოლოდ რბილი, მომრგვალებული ავეჯია, შეუძლიათ უფრო სწრაფად და თავისუფლად იმოძრაონ. მოახრევეთ იდაყვი, თითი, მუხლი. აჩვენეთ, რომ კუთხეებს მათი სხეულიც ქმნის, მაგრამ ის ისე წვეტიანი არაა, როგორც მაგიდის კუთხე.
- წინასწარ მოიმარაგეთ სამკუთხეა საგნები, მაგალითად კუბები, სამკუთხედი (მუსიკალური ინსტრუმენტი), სამკუთხეა პეჩენიები და სხვა. ჩაალაგეთ ეს საგნები ყუთში ან ტომარაში. სათითაოდ ამოიღეთ და აჩვენეთ ბავშვებს. შემდეგ თქვენ წინ იატაკზე დააწყვეთ. ხაზგასმით აღნიშნეთ, რომ ყოველ მათგანს სამი გვერდი და კუთხე აქვს.
- უთხარით ბავშვებს, რომ დღევანდელი დღის თემა სამკუთხედი.

## ხელოვნება



- დაჭერით ფურცლები სამკუთხედებად და წაახალისეთ ბავშვები საღებავებით „სამკუთხედი ნახატი“ დახატონ.
- დაამზადეთ მუყაოსგან წინასწარ გამოჭრილი სხვადასხვა ზომისა და ფერის სამკუთხედების ჩამოსაკიდი მოძრავი სათამაშო, ანუ სამკუთხედების ასხმულა. თუ ასეთი ასხმულა ბევრი გამოგივათ, შეგიძლიათ დაამაგროთ ფანჯარაზე, გამოგივათ ორიგინალური ფარდა.
- დაამზადეთ ბავშვებთან ერთად ქალაქის ფრანი. მოიმარაგეთ დიდი ზომის ხის ჩხირები და კრების ქალაქი. ჩხირებისგან შეკარით სამკუთხედი და დააწებეთ კრების ქალაქისგან გამოჭრილი სამკუთხედი. სამკუთხედს კუთხეებში მოაბით თოკები.

## კონსტრუქციული

- წაახალისეთ ბავშვები, მხოლოდ სამკუთხა კუბების გამოყენებით ააგონ კონსტრუქცია.

## სენსორული/ქვიშა და წყალი



- მოიმარაგეთ ორკბილა ქვიშის ფოცხები ან (გამოჭერით სამი ან ოთხი 10 სმ. x 20 სანტიმეტრზე სქელი ქალაქის ან მუყაოს ზოლი. გაუკეთეთ კბილები გრძელ მხარეს. პირველზე გამოჭერით V– ფორმა (სამკუთხედი), მეორეზე – კუბის ფორმის კბილები, დანარჩენზე კი სხვა ფორმა. წაახალისეთ ბავშვები ნაკვალევი დატოვონ ქვიშაში. მოახერხებენ სამკუთხედის დახატვას?

## წიგნიერება



- წაუკითხეთ: „სამკუთხედი სახურავი“ და ჰკითხეთ, კიდევ რაში გვჭირდება ეს ფორმა? დახატონ ისე, როგორც ზაზა ხატავდა.

## სადამოს წრე

- რა ისწავლეთ სამკუთხედის შესახებ?
- რა ფორმისაა ხაჭაპური? რა ფორმისაა მისი ნაჭრები?
- შესთავაზეთ ბავშვებს, შინისაკენ მიმავალ გზაზე სამკუთხედები დაძებნონ.

## 4. სხვადასხვა ფორმები (გული, ვარსკვლავი, ნახევარმთვარე,)

### დილის წრე:



- წინასწარ გამოჭერით დიდი ზომის გულის, ჯვრის, ნახევარმთვარის და ვარსკვლავის ფორმები. აჩვენეთ და დაასახელეთ. (ახალი სიტყვა ქიმი)
- „ფორმის გამოკვლევა“ (იხ. კვირის საერთო აქტივობებიდან)
- სთხოვეთ ბავშვებს, დაწვინენ ხალიჩაზე, ისე რომ ვარსკვლავი გამოვიდეს. გაშალონ ფეხები, ერთმანეთს ისე მიაღონ რომ წრე გამოვიდეს (ნახატი).
- გაახსენეთ, რა უნახავთ ამ ფორმებით მორთული. იქნებ ვინმეს მაისურზე ახატია, ან

საღამურზე. რა ჰქვია პატარა ცელქ ანგელოზს, რომელიც ადამიანებს ისრებს გულში ესვრის? კუპიდონი. როგორ ჰგონიათ, ის მართლა არსებობს? გულს მართლა გულის ფორმა აქვს, ვარსკვლავს – მართლა ვარსკვლავის? მაშინ რატომ ვხატავთ ასე? ლამაზია, მოგვწონს.

## ხელოვნება

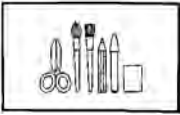

- წინასწარ გამოჭერით გულის დიდი ფორმა წითელი ქაღალდისგან და პატარა გულები შავი ქაღალდისგან. სთხოვეთ ბავშვებს, დააწებონ დიდ წითელ გულს პატარა შავი გულები. დააწებებინეთ მწვანე ქაღალდზე ჯერ შავი გული (ეს იქნება ჭიამიას თავი), შემდეგ კი წვერიანი მხრიდან დააწებეთ გამზადებული ტანი და სთხოვეთ ბავშვებს, შავი ფლომასტერით დაუხატონ ფეხები.



- სთხოვეთ მშობლებს, მოიტანონ სხვადასხვა მეორადი მასალა (ძველი ლილვები, გასაღები, ბოქლომი და ა.შ.) ერთჯერად თეფშებზე დაასხით გუაშის საღებავი, წაუსვით საღებავი საგნებს და დაატოვებინეთ ქაღალდზე კვალი. გაშრობის შემდეგ გამოაჭრევიანეთ ბავშვებს და დააწებებინეთ ფერად ფორმატზე.
- თეთრ ფორმატზე დაასხით გუაშის საღებავი და სთხოვეთ ბავშვებს, რომ საწრუპით შეუბერონ სხვადასხვა მიმართულებით.
- ფერადი ქაღალდებისგან წინასწარ გამოჭერით სხვადასხვა ზომის გულები. სთხოვეთ ბავშვებს, დააწებონ ფურცელზე ჯერ დიდი ზომის გული, შემდეგ საშუალო და ასე ზომის კლების მიხედვით. ყვავილს გაუკეთეთ ღერო და გულის ფორმის მწვანე ფოთლები.



- „ფერიების უცნაური სახლები“. სთხოვეთ მშობლებს, მოიტანონ ძველი თეთრი ფერის პლასტმასის ბოთლები (იოგურტის, რძის, წვენი და ა.შ.) წაახალისეთ ბავშვები, და-

ხატონ ბოთლებზე სხვადასხვა ფორმის ფანჯრები და კარები. ფრთხილად ამოჭერით ბავშვების მიერ მონიშნული ფორმები. სთხოვეთ ბავშვებს, გააფორმონ მიღებული სახლები სტიკერებით.

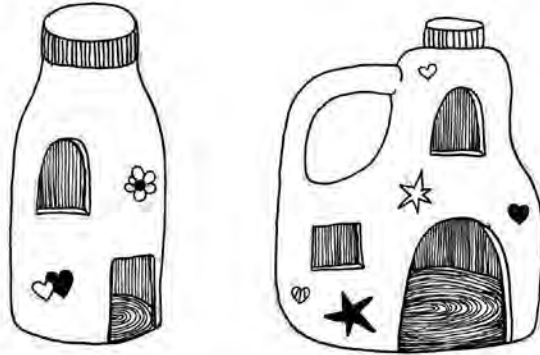

- წინასწარ მოამზადეთ მართკუთხა შუშა, მოათავსეთ ორ სიბრტყეს შორის ისე, რომ ქვევიდან შეძლოთ ანთებული სანათურის დადგმა. დააყარეთ მინაზე ქვიშა და წაახალისეთ ბავშვები, რომ დახატონ თითოთ, ჯოხით, ან უხეში ფუნჯით. ბავშვები დაინახვენ როგორ „ამონათებს“ მათი ნახატი.

### სამაგიდო

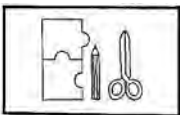

- დაწყვილება. წინასწარ მოიმარაგეთ გამოჭრილი ფორმები და იგივე რაოდენობის კონვერტები შესაბამისი ფორმების გამოსახულებებით. სთხოვეთ ბავშვებს, ფორმები შესაბამის კონვერტებში ჩააწყონ.
- მათემატიკა. დაათვლევინეთ ბავშვებს ფორმები. შეადარებინეთ რაოდენობა გამოჭრილი ფორმების მაგალითზე. რომელი უფრო მეტია (7 გული თუ 3 ვარსკვლავი); (8 მთვარე თუ 4 გული)?

### წიგნიერება



- წაუკითხეთ „სათამაშო მოედანზე“ წიგნიერების დანართიდან. ჩამოათვლევინეთ როგორი ფორმები ჰქონდა ერთ ბიჭს? თვითონ თუ ათხოვებენ ხოლმე თავიანთ სათამაშოებს სხვებს?

### საღამოს წრე

- ჰკითხეთ, რა ფორმები ისწავლეს დღეს?
- რომელი ფორმა მოსწონთ ყველაზე მეტად?
- შესთავაზეთ, სახლშიც დაძებნონ მსგავსი ფორმები.

## 5. ფორმა, ზომა და ფერი

### დილის წრე



- შესთავაზეთ ბავშვებს, დაძებნონ ოთახში ფორმები (მაგალითად, მრგვალი საათი, კვადრატული მაგიდა, მართკუთხა წიგნი და ა.შ.). ჩამოწერეთ ნაპოვნი საგნების სია.
- ისაუბრეთ შენობაში ან ოთახში გამოყენებულ ფორმებზე. რა ფორმების (ოთხკუთხედი კარები და ფანჯრები, ფილები, და ა.შ.) პოვნა შეუძლიათ ბავშვებს?
- იმსჯელეთ ფორმებზე, ფერებზე და ზომებზე დანართის მიხედვით.

### ხელოვნება



- აჩვენეთ ბავშვებს პიტ მონდრიანის ნამუშევრების (ჰოლანდია, 1872–1944) ფოტოები. ჰკითხეთ „რა შეამჩნიე?“, ბავშვები სავარაუდოდ გიპასუხებენ, რომ ნახატების უმრავლესობაში ერთი და იგივე ფერები გამოყენებული (წითელი, ყვითელი, შავი, ლურჯი, თეთრი). მოუყევით, რომ როდესაც მონდრიანმა ხატვა დაიწყო, ადამიანებსა და პეიზაჟებს ხატავდა. მოგვიანებით, მან გეომეტრიული ფორმების ხატვა დაიწყო. მოიმარაგეთ ყვითელი, შავი, ლურჯი და წითელი საღებავები. ბავშვებმა გეომეტრიული კომპოზიციები დახატონ.
- აპლიკაცია „ქალაქი“. სხვადასხვა ფერისა და ფაქტურის ქაღალდისგან და ქსოვილისგან გამოჭერით სხვადასხვა ფორმები. სთხოვეთ ბავშვებს, დააწებონ ფორმები ქაღალდის ზედაპირზე ისე, რომ მიიღონ სახლები, ადამიანის ფიგურები, ხეები და ა.შ.
- მოიმარაგეთ გამოჭრილი სხვადასხვა ფერის გეომეტრიული ფორმები. წაახალისეთ ბავშვები, ფორმები დაალაგონ და ფურცელზე, ააწყონ სხვადასხვა კომპოზიციები და დააწებონ. სთხოვეთ ბავშვებს, აღწერონ თავიანთი შექმნილი ნახატები.

### მოძრაობა

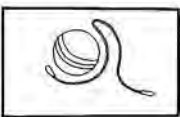

- ეზოში ცარცით დახატულ ფორმებში ჩატევა მასწავლებლის მითითებაზე.

### სამაგიდო

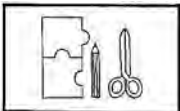

- ფორმების კოლაჟი. მოიმარაგეთ შავი ქაღალდისგან გამოჭრილი დიდი ფორმები (წრე, სამკუთხედი, ოთხკუთხედი); ასევე, პატარა ზომის ფერადი ფორმები; პატარა ფორმები არეულად დააწყვეთ მაგიდის შუაში; წაახალისეთ ბავშვები, ამოირჩიონ რომელიმე დიდი შავი ფორმა, მოძებნონ შესაბამისი პატარა ფორმები და რიგრიგობით დააწებონ.
- სხვადასხვა ფორმის კუბურების დაჯგუფება ფორმის მიხედვით.



## კონსტრუქციული

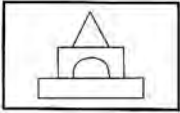

- სთხოვეთ ბავშვებს, აავონ კონსტრუქციები. ერთი და იგივე ფორმის კუბები თითო კონსტრუქციისთვის გამოიყენონ. (მაგალითად, ერთი კონსტრუქცია კვადრატებით, მეორე მართკუთხედებით და მესამე სამკუთხედებით).

## წიგნიერება



- წაუკითხეთ ნ. დუმბაძის „პრანჭიები“ ჰკითხეთ, რა ფორმის და რამხელა იყო ბაჭიას ბოსტანი (ჩავთვალოთ, რომ იყო ოთხკუთხედი) ციყვის ფულურო (მრგვალი), იხვის გუბე (ოვალური). დავუხატოთ ეს ფორმები დაფაზე, შეეცადონ, გადაიხატონ. გავაფერადებინოთ: მწვანედ, ყავიფრად, ცისფრად. გავიმეოროთ, რომ სამივე იყო ძალიან პატარა.

## სადამოს წრე

- ჰკითხეთ, რა გაიგეს: ფორმაზე, ზომაზე ფერზე?
- გაამეორებინეთ კვირის მანძილზე შესწავლილი ფორმები.
- სთხოვეთ, სათითაოდ დაასახელონ ფორმა, რომელიც ყველაზე მეტად მოსწონთ.

# შეგრძნებები (5 დღე)

1. თვალი და მხედველობა
2. ყური და სმენა
3. ცხვირი და ყნოსვა
4. პირი და გემო
5. კანი და შეხება

წინასწარ მოიმარაგეთ ყურის, თვალის, ცხვირის, ენის, ხელის ლამინირებული ნახატი ან დიაგრამა (იხ. დანართი 8.1.0).

## 1. თვალი და მხედველობა

### დილის წრე



- ჰკითხეთ ბავშვებს, რისთვის ვიყენებთ თვალებს? უთხარით, რომ დღევანდელი დღის თემა თვალი და მხედველობაა.
- აღწერეთ წინასწარ შერჩეული საგანი, მაგ. წიგნი ან თოჯინა, რომელიც ზურგს უკან გექნებათ დამალული. გამოიცნობენ თუ არა ბავშვები აღწერილ საგანს დანახვის გარეშე?
- განიხილეთ თუ რამდენად რთულია ამოიცნო საგანი დანახვის გარეშე, ამის შემდეგ აჩვენეთ პატარებს დამალული საგანი.
- შესთავაზეთ ბავშვებს, ცოტა ხანი თვალდახუჭულებმა ითამაშონ.
- ისაუბრეთ თვალების მოვლის შესახებ, როგორ უნდა დავიბანოთ? რა მოხდება თუ მზეს პირდაპირ შევხედავთ? როგორ ეხმარება სათვალეები ჩვენს თვალებს? რატომაა აუცილებელი საკმარისი სინათლე კითხვის დროს?

### ხელოვნება



- დაახატინეთ ბავშვებს სახე.
- მოიმარაგეთ ფერადი ქსოვილები და პასტელი. აუხვიეთ ბავშვებს თვალები ქსოვილით და სთხოვეთ რამე დახატონ.
- დაამზადებინეთ მზის სათვალეები. წინასწარ მოიმარაგეთ სხვადასხვა ფერის გამჭვირვალე ცელოფანი. მუყაოსგან წინასწარ გამოჭერით სათვალის შაბლონი. დაამაგრებინეთ ბავშვებს ფერადი ცელოფანი მუყაოზე „სტეპლერის“ გამოყენებით (იყავით ყურადღებით). (დანართი 8.1.1.)

### მოძრაობა

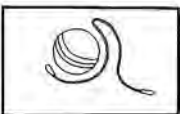

- მიზანში სროლა. წინასწარ მოიმარაგეთ ღრუბლის ნაჭრები, დაასველეთ და ჩადეთ ჯამში. ფორმატის დიდ ქალაღზე დახატეთ სამიზნე შემოხაზეთ წრე და შუაში დასვით დიდი წერტილი (დანართი 8.1.2.). შუა მიზანში ჩაწერეთ ციფრი 5, წრეში 3 და წრის გარეთ 1. აუხსენით ბავშ-

ვებს, რომ ეს ქულებია. სთხოვეთ, მიზანში მოარტყან სველი ღრუბელი. მიაქცევინეთ ყურადღება სველი ღრუბლის ანაბეჭდზე.

- პირველი გათამაშებისას მასწავლებელი, შემდეგ კი რომელიმე ბავშვი თვალეზე იხვევს ნაჭერს. ბავშვები უკრავენ ტაშს, მასწავლებელი მიდის იქით, საიდანაც ისმის ტაში და ცდილობს ხელი მოკიდოს ტაშის დამკვრელს. შემდეგ იცვლებიან.

### სამაგიდო/ნატიფი მოტორიკა

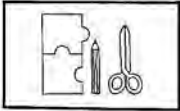

- მოიმარაგეთ ე.წ. სათამაშოს მოძრავი თვალეები (იყიდება სათამაშოების მაღაზიაში) და სათამაშო ცომი. დაამზადებინეთ სახე.

### წიგნიერება/მეტყველება



- წაუკითხეთ ბავშვებს ლექსი „თვალი“ (წიგნიერების დანართი)

### მეცნიერება



- ბავშვებს სხვადასხვა საგნები ლუპით დაათვალიერებინეთ;
- დაუმზადეთ თვალეების გრაფიკული გამოსახულებები. შეაღებინეთ ზოგი მათგანი ყავისფრად, ზოგი – ლურჯად, ნაცრისფრად და მწვანედ. ჰკითხეთ, მათ რა ფერის თვალეები უნახავთ ან მოსწონთ? შემდეგ ჩაახედეთ სარკეში, იმისთვის რომ საკუთარი თვალის ფერი გაარკვიონ. (დანართი 8.1.3.)

### სადამოს წრე

- რაში გამოგადგათ თვალეები დღეს?

## 2. ყური და სმენა

### დილის წრე



- ჩამოათვლევინეთ პატარებს, თუ რისთვის იყენებენ ისინი ყურებს.
  - რა მოხდებოდა, ყურები რომ არ ჰქონდეთ?
  - როგორ უნდა მოგუაროთ ყურებს? რა დაემართებათ, თუ ძალიან ხმამაღალ მუსიკას მოუსმენენ? შესაძლოა ყურები დაუზიანდეთ.
- უთხარით, რომ დღევანდელი დღის თემა ყურები და სმენაა.

### ხელოვნება



- დაახატინეთ და გააფერადებინეთ ბავშვებს სხვადასხვა რითმის მუსიკის თანხლებით.
- დაფდაფების დამზადება. მოიმარაგეთ პლასტმასის ერთჯერადი თეფშები და ნებისმიერი სახის მარცვლეული. სთხოვეთ ბავშვებს, დაყა-

რონ მარცვლეული თეფშზე, ზემოდან „სტეპლერით“ მეორე თეფში დაამაგრეთ, ასევე შეგიძლიათ „სტეპლერით“ დაამაგროთ სხვადასხვა ფერის ლენტები. დაფდაფები წებოვანი ქაღალდით გააფორმეთ.

## მუსიკა და მოძრაობა



- დამალეთ მუსიკალური სათამაშო პატარების მხედველობის არიდან. სთხოვეთ ბავშვებს, ხმით იპოვნონ დამალული სათამაშო.
- ჩართეთ მუსიკა ან დაიწყეთ სიმღერა და მანამ სანამ მუსიკის ხმა ისმის ყველა ცეკვავს (ბავშვები და მასწავლებლები). როგორც კი მუსიკის ხმა წყდება და მასწავლებელი ხმამაღლა ამბობს – „გაშეშდი“ – ყველა შეშდება რამდენიმე წამით იმ პოზაში, რა პოზაშიც იყო ცეკვის დროს. შემდეგ ისევ გრძელდება მუსიკა ან სიმღერა და ყველანი აგრძელებენ ცეკვას. ამის გამეორება შეიძლება 5-6-ჯერ. თუ ოთახში ან დარბაზში ხართ და იქვე ხალიჩაა, შეგიძლიათ ბოლო გაშეშების შემდეგ ყველანი ნელ-ნელა დაეშვათ, წამოწვეთ ხალიჩაზე და რამდენიმე წუთი დაისვენოთ.
- სხვადასხვა ხმაურების იმიტაცია; სთხოვეთ ბავშვებს გამოსცენ სხვადასხვა ხმები. დაუსვით დამხმარე შეკითხვები: როგორ ყფის ძაღლი, როგორ ხმაურობს მანქანა, როგორ შრიალებს ხის ფოთლები, აგრეთვე მოიმარაგეთ სხვადასხვა მასალები, ქვაბების სახურავები, ცელოფნები, სხვადასხვა მასალის ჯოხები, სხვადასხვანაირი ქილები და სთხოვეთ ბავშვებს აახმაურონ ეს ნივთები.
- მოასმენინეთ ბავშვებს სხვადასხვა ხასიათისა და ჟანრის მუსიკის.

## სამაგიდო/მათემატიკა

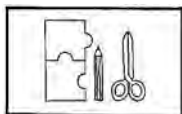

- მოამზადეთ ხუთი მუსიკალური საკრავი, თითოეული მათგანის დასამზადებლად დაგჭირდებათ 2 ცალი ქაღალდის ან პენოპლასტის ერთ-ჯერადი თეფში და პატარა ზარები. პირველი მათგანის დასამზადებლად 2 თეფშს შორის მოათავსეთ მხოლოდ ერთი ზანზალაკი და თეფშები დაასტეპლერეთ, მეორის დასამზადებლად გამოიყენეთ 2 ზანზალაკი, მესამის დასამზადებლად – სამი და ა. შ. დაალაგებინეთ ისინი ბავშვებს თანმიმდევრობით: ყველაზე ნაზი ხმის გამომცემი საკრავიდან – უფრო მაღალი, ძლიერი ხმის გამომცემისკენ.

## წიგნიერება



- წაუკითხეთ ბავშვებს ლექსი „ყური“ (წიგნიერების დანართი)
- მოასმენინეთ პატარებს რაიმე მოთხრობის აუდიო ჩანაწერი, ეს ჩანაწერი შესაძლებელია ბალის თანამშრომლის მონაწილეობით იყოს გაკეთებული.

## მეცნიერება



- ჟურნალებში მოაძებნინეთ ბავშვებს ის საგნები და არსებები, რომლებიც ხმებს გამოსცემენ. როგორ ხმებს გამოსცემენ ისინი?
- მიაწოდეთ პატარებს სხვადასხვა სახის მუსიკალური სათამაშოები,

რომ შეისწავლონ ისინი.

### სადამოს წრე

- რა გაიგეთ დღეს ხმების შესახებ?
- რა იყო საუკეთესო, რაც მოისმინეთ დღეს?

## 3. ცხვირი და ყნოსვა

### დილის წრე



- ჩამოათვლევინეთ ბავშვებს ყველაფერი, რასაც კარგი სურნელი აქვს. ჩამოთვლილი სია ფურცელზე ან დაფაზე ჩამოწერეთ და ჩამოატარეთ.
  - განიხილეთ, თუ როგორ უნდა მოვუაროთ ცხვირს. როგორ უნდა მოვიწმინდოთ იგი.
- უთხარით ბავშვებს, რომ დღევანდელი აქტივობები ცხვირს და ყნოსვას შეეხება. შესთავაზეთ პატარებს, რომ დღეს ყურადღება ყნოსვასა და სუნებზე გაამახვილონ.

### ხელოვნება

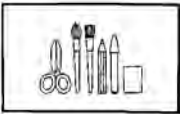

- დაამზადეთ სურნელოვანი ჟელატიანი, როგორც მითითებულია ეტიკეტზე, წყლის ნახევარი ღოზის გამოყენებით. ეს მასა შეგიძლიათ საღებავად გამოიყენოთ. გაშრობის შემდეგ კი ბავშვები ერთდროულად შეიგრძნობენ სურნელს და შეძლებენ ზედაპირის მოფხეკას.
- მოიმარაგეთ სურნელოვანი საწერი კალმები, სთხოვეთ, დახატონ მათი გამოყენებით.
- გამოაძერწინეთ სურნელოვანი პლასტელინით.
- გააკეთებინეთ სურნელოვანი საშლელელებითა და კბილის ჩხირებით სასაცილო კაცუნები.

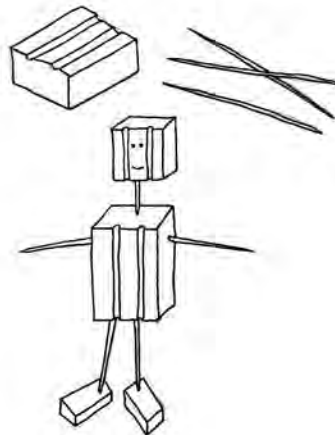

### მოძრაობა

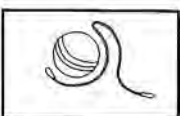

- იატაკზე დააკარით „იზოლენტა“, ეს სასტარტო ხაზი იქნება. მეორე ასეთივე ხაზი გადაზომეთ დაახლოებით 6 მეტრში (ფინიშისთვის), ბავშვები სტარტს იწყებენ ბურთის გადაგორებით, მაგრამ ერთი პირობით,

ბურთს მხოლოდ ცხვირით ეხებიან.

### სამაგიდო/ნატიფი მოტორიკა

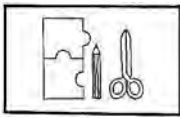

- დაამზადეთ მარილიანი ცომი და შეურიეთ სხვადასხვა საკვები ესენცია, გამოაძერწინეთ სურნელოვანი ცომით.
- სუნების დახარისხება სასიამოვნო და უსიამოვნო სუნებად. მოიმარაგეთ სხვადასხვა სუნის მქონე პროდუქტი, მაგ. ძმარი, ვანილი, ხახვი, ლიმონი, ესენციები, სუნელები, ვალერიანი. სთხოვეთ ბავშვებს, დაახარისხონ ისინი თავიანთთვის სასიამოვნო და უსიამოვნო სუნებად.

### დრამატული



- პარფიუმერიის მაღაზიაში (წინასწარ მოიმარაგეთ ცარიელი პარფიუმერიის ქილები და ფლაკონები). მოაწყვეთ ჯგუფში პარფიუმერიის მაღაზია, მოიმარაგეთ სუნამოს ცარიელი ბოთლები, სასინჯი ჩხირები, მოაწყვეთ დახლები, სალარო. ერთი ბავშვი იქნება მოლარე, ერთი ბავშვი კონსულტანტი, დანარჩენები მყიდველები. წახალისეთ ბავშვები, რომ განასახიერონ ეს როლები.

### სენსორული



- აიღეთ ექვსი სხვადასხვა არომატის შემცველი სითხე (ზეთი). დანამეთ ბამბის ბურთულები სხვადასხვა არომატულ ზეთში, მოათავსეთ ისინი ცალ-ცალკე ცარიელ პოლიეთილენის ყუთებში, რომლებსაც დახვრეტილი თავსახური ექნება. დარწმუნდით, რომ თავსახურები მჭიდროდაა ყუთებზე დაწეპებული, ასეთი არომატული ზეთების შექმნა შესაძლებელია სანთლების მაღაზიებში, სუპერმარკეტებში: მაგ. ფორთოხლის, მარწყვის და ვანილის. თქვენთვის, მინიშნებისთვის შეგიძლიათ წარწერა გაუკეთოთ ცალკეულ ყუთს. სთხოვეთ ბავშვებს, ამოიცნონ რომელი სურნელია ცალკეულ ყუთში.

### წიგნიერება



- წაუკითხეთ ბავშვებს ლექსი „ცხვირი“.

### მეცნიერება



- თუ ამინდი ხელს გიწყობთ, გაისეირნეთ ბუნებაში და შეაგროვეთ სხვადასხვა არომატების ნაკრები. (არ დაგავიწყდეთ, რომ ბავშვს შეიძლება ალერგია ჰქონდეს რომელიმე მათგანზე)

### სადამოს წრე

- რომელ სურნელს და არომატს შეხვდით დღეს?

- რომელი მათგანი მოგეწონათ ყველაზე მეტად?
- რომელი აქტივობა იყო მეტად სახალისო? რატომ?

## 4. პირი და გემოვნება

### დილის წრე



- ჩამოთვალეთ რისთვის გვჭირდება პირი? დაარიგეთ სასუსნავი. თუნდაც თევზის ფორმის კრეკერი. ეს შეგიძლიათ რომელიმე სიმღერის თანხლებით გააკეთოთ.
- ჩამოთვალეთ, რა ნაწილებისგან შედგება ჩვენი პირის ღრუ.
- ბავშვებთან ერთად რომელიმე ენის გასატეხი წარმოთქვით. აუხსენით ბავშვებს, რომ სწორედ ენა გვეხმარება სხვადასხვა სახის ბგერების წარმოთქმაში.
- ისაუბრეთ პირის ღრუს მოვლაზე, როგორ და რა სიხშირით უნდა ვიხეხოთ კბილები?
- წინასწარ უთხარით ბავშვებს, რომ დღევანდელი აქტივობები პირის შესახებ იქნება.

### ხელოვნება



- წინასწარ მოადუღეთ სიროფი, გაურიეთ საკვები საღებავები და ფუნჯით დაახატინეთ ბავშვებს „ტკბილი“ ნახატი.
- ჯოხიანი კანფეტების დამზადება: გამოაძერწინეთ ბავშვებს პლასტიკის ბურთები, დაამაგრეთ ხის ჩხირებზე, სთხოვეთ შემოახვიონ კრეპის ქალაქი და შეკრან ფერადი ლენტით;

### მუსიკა და მოძრაობა



- დიდი ზომის ყუთის გვერდზე ამოჭერთ გალიმებული პირის ფორმა. დაახატეთ გარშემო წითელი ტუჩები. დაარიგეთ ლობიოს მარცვლებიანი ტომრები. ბავშვებმა უნდა შეიძლონ, პირის ფორმის ამოჭრილ ფანჯარაში რაც შეიძლება მეტი ლობიოს მარცვლის ჩაგდება.
- დაურიგეთ ბავშვებს სანახევროდ ავსებული ბოთლები, იმისთვის რომ ჩაბერონ მასში. აჩვენეთ, თუ როგორ შეიცვლება ბოთლიდან ჩაბერვით წარმოქმნილი ხმიანობა, თუნდაც მცირე რაოდენობის სითხის დამატების შემდეგ.

### სენსორული



- სხვადასხვა გემოს კარამელის დაგემოვნება და გამოცნობა, რისი გემო აქვს.

### წიგნიერება/მეტყველება



- წაუკითხეთ ბავშვებს ლექსი „ენა“
- წაუკითხეთ, ჯანი როდარის ზრაპარი „მსუნაგთა სამეფო“, სთხოვეთ, დახატონ ილუსტრაციები ამ ზღაპრისთვის.

## კონსტრუქციული



- სთხოვეთ ბავშვებს კუბურებით ააგონ მსუნაგთა სამეფო (ჯანი როდარის „მსუნაგთა სამეფოს“ მიხედვით)

### სადამოს წრე

- რა გაიგეთ დღეს ახალი პირის შესახებ?
- რა არის პირობა, რას ნიშნავს პირიანი და უპირო კაცი?

## კანი და შეხება

### დილის წრე



- ჰკითხეთ ბავშვებს, შეხებით რას იგებენ. სთხოვეთ ბავშვს, თვალახვეულმა გამოიცნოს საგანი, მისი ზომა, ფაქტურა, მშრალია თუ სველი, ცივია თუ ცხელი, მაგარია თუ რბილი.
  - უთხარით, რომ შეხებით ჩვენ სამყაროს „შევიგრძნობთ“.
- ჰკითხეთ, რაში გვეხმარება ეს შეგრძნება (შეხება). ჩვენ თავს ვიცავთ, როცა ხელს ვკიდებთ ცხელ, წვეტიან ან ბასრ საგანს. გვსიამოვნებს, როცა ძალს ვეფერებით, ან ვინმე გვეხუტება.
- რატომ გეცინებათ, როცა გილუტუნებენ? სად უფრო მეტად გველუტუნება?

### ხელოვნება

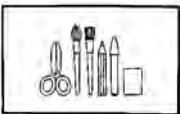

- დაახატინეთ ბავშვებს საბავშვო ან ჩვეულებრივი საპარსი ქაფით (იყიდება საბავშვო სათამაშოების მაღაზიებში). ქაფს დაუმატეთ საღებავი, ფურცლის ქვეშ დაუფინეთ შესაფუთი ბუშტიანი ცელოფანი.
  - სხვადასხვა ფაქტურის მასალის კოლაჟი. დაურიგეთ ბავშვებს წინასწარ მომარაგებული სხვადასხვა ფაქტურის ქსოვილები, ბამბა, ზუმფარის ქაღალდი, თექა, პაპიროსის ქაღალდი, ხელოვნური ბეწვი, ბუმბული, ჟატის ქაღალდი, მუყაო და ა.შ.
- დაამზადებინეთ სენსორული წიგნები სხვადასხვა მასალების გამოყენებით.
- გააკეთებინეთ ბავშვებს კოლაჟი: „ზღვის სანაპირო“ (სქლად წაუსვით მუყაოს ზედაპირზე ემულსია, სთხოვეთ ბავშვებს დააყარონ ქვიშა იქ, სადაც სანაპირო იქნება, ხოლო ზღვის ფაქტურისთვის გამოიყენეთ ლურჯი ცელოფანი, რომელსაც ასევე დააწებებთ).

### სამაგიდო

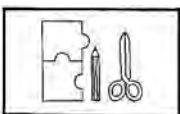

- თვალახვეულმა ბავშვმა უნდა დაითვალოს 5 საგანი. იმას, ვინც წარმატებით გაართმევს თავს, შეგიძლიათ რაოდენობა გაუზარდოთ.



## სენსორული



- დაწყვილება: წინასწარ მოიმარაგეთ საკანცელარიო პატარა ქაღალდები. წაუსვით წებო და თითოეულს სხვადასხვა მასალა დააყარეთ: ქვიშა, მარილი, შაქარი, ფქვილი, სხვადასხვა მარცვლეული. ბარათები სხვადასხვა ყუთებში ჩაყარეთ. სხვადასხვა ფაქტურის თითო ბარათი მაგიდაზე გაშალეთ. სთხოვეთ ბავშვებს, ყუთში ხელი ჩაყონ და ისე გამოიციონ, რას კიდებენ ხელს და მაგიდაზე გაშლილ ბარათებთან დააწყვილონ.
- მოამზადეთ ცივი, ოთახის ტემპერატურის და თბილი წყლით სავსე ჯამები. სთხოვეთ ბავშვებს, მორიგეობით ჩაყონ ხელები ჯამში და აღწერონ, რას გრძნობენ.

## წიგნიერება



- წაუკითხეთ ბავშვებს ლექსი „კანი“ (წიგნიერების დანართი)
- დაასრულებინეთ წინადადებები: თვალებით ვხედავთ....., ყურებით გვესმის....., ცხვირით ვცნოსავთ....., პირით ვაგემოვნებთ....., კანით შევიგრძნობთ.....

## კონსტრუქციული

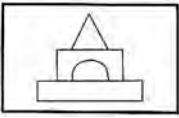

- ქვიშაში ააწყობინეთ კონსტრუქციები კუბურებით და სხვადასხვა მასალებით.

## მეცნიერება



- სჭირო მასალა: ორი ჭიქა შაქარი, გამჭვირვალე ქილა, ტაფა, კოვზი, ფანქარი, ლენტა.
- შაქარი ბავშვებმა ხელით მოსინჯონ (შეუძლიათ გასინჯონ). გახსენით ორი ჭიქა შაქარი ერთ ჭიქა წყალში (მოარევით ბავშვებს რიგ-რიგობით). შემდეგ გაიტანეთ სამზარეულოში და ქურაზე წამოადუღეთ, ნელ-ნელა ურიეთ, რომ ერთგვაროვანი მასა იყოს. ოდნავ გააგრილეთ და ჩაასხით გამჭვირვალე ქილაში. ბავშვებს ხელი შეახებინეთ თბილ ქილაზე. ბავშვების დახმარებით ფანქარს შუაში მოაბით ლენტა (ან თოკი). ფანქრის საშუალებით ლენტა ჩაუშვით ქილაში. (როცა მასა გაგრილდება, პატარა კოვზით ამოიღეთ, რომ ბავშვებმა ნახონ, როგორი წებოვანია. შეადარეთ ეს მასა ჩვეულებრივ შაქარს). ქილაში ჩადებული ლენტა მეორე დღემდე გააჩერეთ. მეორე დღეს კრისტალიზებული თოკი დაგხვდებათ. მოსინჯონ შაქრის კრისტალები. შეადარონ ერთმანეთს, რომელი შაქარია წებოვანი.

## საღამოს წრე

- ჰკითხეთ, რა გაიგეს კანის შესახებ?
- სად უფრო მგრძობიარე კანი აქვთ?
- რომელი აქტივობა მოეწონათ?
- შეაჯამეთ შეგრძნებები, გამოთქვან თავიანთი მოსაზრებები, რომელი უფრო მნიშვნელოვანია.

## კატეგორიები (7 დღე)

1. ტანსაცმელი და აქსესუარები.
2. სათამაშოები.
3. ცხოველების სახლები.
4. ტრანსპორტი (2 დღე)
5. ავეჯი
6. ყვავილები
7. ხეები

### 1. ტანსაცმელი და აქსესუარები

#### დილის წრე



- ყუთში წინასწარ მოათავსეთ ტანსაცმლის წყვილები, ან რასაც ერთად ვხმარობთ. მაგალითად, წყვილი წინდა, ხელთათმანი, წინდა და ფეხსაცმელი, შორტი და ქამარი. სათითაოდ ამოიღეთ წყვილები და ისაუბრეთ მათ ურთიერთკავშირზე.
- შეგიძლიათ ბავშვები ათამაშოთ: დააწყვეთ სამი საგანი, ერთი წყვილი და მესამე ზედმეტი. ჰკითხეთ ბავშვებს, რომელი ორი საგანი წყვილდება? სთხოვეთ ბავშვებს, გაიხსენონ სხვა საგნებიც (ტანსაცმელი და აქსესუარები), რომლებიც ასევე წყვილდება.
- ჩამოწერეთ სია დაფაზე და მიახატეთ ნახატი.

#### ხელოვნება



- წინასწარ მოიმარაგეთ ცელოფანის პარკები, ძველი გაზეთები, ქსოვილის ნაჭრები, საქსოვი ძაფები და დიდი სკოჩი. მიეცით ბავშვებს და წაახალისეთ, მათი დახმარებით შექმნან კოსტუმები, ჩააცვან ერთმანეთს და მოაწყონ ჩვენება.
- დაათვალიერებინეთ ბავშვებს სხვადასხვა ერისა და დროის ტანსაცმელი, წაახალისეთ ბავშვები, გადაიხატონ სასურველი სამოსი ან დახატონ თავისი ფანტაზიით.
- მოიმარაგეთ თეთრი ქსოვილი და ქსოვილის საღებავები. გააფორმეთ ანაბეჭდების საშუალებით და შექმენით დეკორატიული ქსოვილები.
- მოიმარაგეთ თეთრი ფერის მაისურები, მოახატინეთ ბავშვებს ქსოვილის საღებავით ან აკრილით.

#### მუსიკა და მოძრაობა



- ითამაშეთ პანტომიმა „სათამაშოდ ჩაცმული“ (ზღაპარი, რომლის მოქმედებებიც უნდა გაითამაშო: ბავშვები გადიან ეზოში სათამაშოდ, თავიდან ქარიანი ამინდია, შემდეგ დაცხება და ბოლოს კი გაწვიმდება. აქცენტი გაკეთებულია ტანსაცმლის ჩაცმა-გახდაზე.)

- გამოიყენებ რას ვიცვამ, სთხოვეთ ბავშვებს, ვითომ ჩაიცვან რაიმე ტანსაცმელი, დანარჩენები გამოიცილო, რას იცვამს. ვინც პირველი გამოიცილობს, შემდეგ მისი ჯერია

## სამაგიდო

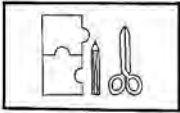

- მოიმარაგეთ თასმებიანი ფესსაცმელების მუყაოს შაბლონები და წაახალისეთ ბავშვები, თასმები შეკრან. (დანართი 9.1.1)
- მოიმარაგეთ სხვადასხვა შესაკრავიანი ნაჭრები (ლილებიანი, ელვა, ფხრიწი, კნოპი.) ჩამოთვალეთ, რას რა ჰქვია. შეაკვრევენთ ბავშვებს.
- წინასწარ მოიმარაგეთ სხვადასხვა სეზონის სხვადასხვა ტანსაცმლის ბარათები (დანართი 9.1.2.). ჰკითხეთ ბავშვებს, რას ამოირჩევდნენ წვიმიან ამინდში გასასვლელად, თოვლის ან სიციხისას.
- წინასწარ დანომრეთ ერთიდან ხუთამდე ბარათები და მოიმარაგეთ სათამაშო ბეჭდები. წაახალისეთ ბავშვები, ამოიღონ ბარათი და მასზე მითითებული რაოდენობის ბეჭედი გაიკეთონ.
- დაათვლევით სარეცხის სარჩები. დაურიგეთ სამუშაო ფურცლები (დანართი 9.1.3.). სთხოვეთ ბავშვებს, იმდენი სარეცხის სარჩი გაუკეთონ ბარათს, რამდენი წრეც ახატია.
- საზომი ლენტის დახმარებით წაახალისეთ ბავშვები აუღონ ერთმანეთს კაბების და შარვლების ზომები.

## ეცსკურსია



- წაიყვანეთ ბავშვები სტუმრად სამკერვალოში ან მოიწვიეთ სტუმრად მკერავი და მასთან ერთად რომელიმე თოჯინისთვის შეკერეთ კაბები.

## დრამატული



- გაჭიმეთ თოკი. სთხოვეთ ბავშვებს, თოჯინის ტანსაცმელი ან უბრალო ნაჭრები სარეცხი სარჩებით დაკიდონ.

## წიგნიერება/მეტყველება/ყურადღება



- *შენი და ჩემი ფესსაცმელი.* სთხოვეთ ბავშვებს, დააკვირდნენ ერთმანეთის ფესსაცმელებს და იპოვნონ რაღაცა ნიშნით მათი ფესსაცმლის მსგავსი მეგობრის ფესსაცმელი. ეს მსგავსება შეიძლება იყოს: თასმები, ფხრიწი, ფერი, და ა.შ. სთხოვეთ, გაანბოვანონ თავიანთი საქმიანობა.

მაგ: მე მაცვია ყავისფერი, თასმებიანი ფესსაცმელი, ვეძებ მსგავსს.

- გაამახვილეთ ყურადღება: ტანსაცმელს, ფესსაცმელს ვიცვამთ; ქუდს-ვიხურავთ; ტანსაცმელი გაიხადე; ქუდი მოიხადე; სამკაული გაიკეთე. ჰკითხეთ: რა აცვიათ ზამთარში, ზაფხულში, გაზაფხულ-შემოდგომაზე. საშინაო-საგარეო. ჰკითხეთ: როცა პატრულს ხედავენ, როგორ ხვდებიან რომ პატრულია? ე. ი. არსებობს სპეცტანსაცმელი. ვის აცვია თეთრები, ვისი ფორმა მოსწონთ?

- წაუკითხეთ ლექსები წიგნიერების დანართიდან.

## სადამოს წრე

- რა გაიგეს ახალი ტანსაცმლის შესახებ?
- გაიმეორონ, რას იხურავენ, რას იცვამენ, რას იკეთებენ?

## 2. სათამაშოები

### დილის წრე



- ბავშვებს საპნის ბუშტების ბერვით შეხვდით.
- ჰკითხეთ ბავშვებს, როგორ შეიძლება ბუშტების ჯოხის გარეშე გაბერვა.
- ისაუბრეთ ისეთ სათამაშოებზე, რომლებიც ორი ნაწილისგან შედგება. მაგალითად, ბურთი და კალათი, დოლი და საკრავი ჯოხები.
- სთხოვეთ ბავშვებს, ჩამოთვალონ მათი საყვარელი სათამაშოები.

### ხელოვნება



- მოიმარაგეთ გასაფერადებელი წიგნები და ფანქრები. წაახალისეთ ბავშვები, გააფერადონ.
- ბურთი. პაპიე-მაშეს (იხ. განმარტებები) ტექნოლოგიით დაამზადებინეთ ბავშვებს მრგვალი ფორმა, შეაღებინეთ ბურთის მსგავსად.
- აპლიკაცია: წინასწარ მოიმარაგეთ თოჯინის სხეულის გამოჭრილი ნაწილები, დაურიგეთ ბავშვებს და სთხოვეთ, ააწყონ და დააწებონ ფურცელზე. (დანართი 9.1.4).
- დაურიგეთ ბავშვებს სათამაშო მანქანები და სთხოვეთ, გააფორმონ მანქანები სხვადასხვა „სტიკერებისა“ და სხვა მასალის მეშვეობით.

### მოძრაობა

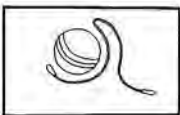

- მოიმარაგეთ ბუშტების გასაბერი სითხე და ჯოხი. ბავშვებს ბუშტები გააბერინეთ. შემდეგ აჩვენეთ, როგორ გაბერონ ჯოხის გარეშე, საკუთარი ხელის მეშვეობით.
- მოიმარაგეთ სათამაშო მანქანები, შეაჯიბრეთ ბავშვები მანქანების გაგორებაში.

### სამაგიდო

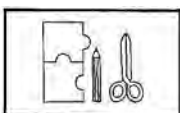

- სამუშაო ფურცელი: გააფერადე განსხვავებული თოჯინა. (დანართი 9.1.5.)
- სამუშაო ფურცელი: დაუხატე თოჯინას კაბაზე კოპლები (დანართი 9.1.6.)
- სამუშაო ფურცელი: იპოვე ორი ერთნაირი სათამაშო მანქანა და გააფერადე. (დანართი 9.1.7.)

## სენსორული/ქვიშა და წყალი



- მოიმარაგეთ ქვიშაში სათამაშოდ ფოცხი და ნიჩბები. მათი გამოყენება უფრო სახალისოს ხდის ქვიშაში თამაშს? უფრო აადვილებს რაიმეს აშენებას?

## დრამატული



- სათამაშოების მაღაზია. მოაწყვეთ სათამაშოების მაღაზია. გაანაწილეთ როლები; წაახალისეთ გამყიდველი, შეურჩიონ მყიდველს სათამაშო (ასაკის, სქესის და სიტუაციის მიხედვით) და „მყიდველებმაც“ აღუწერონ, რატომ უნდა, რომ იყიდოს ესა თუ ის სათამაშო. მაგ. „შემირჩიეთ დაბადების დღის საჩუქარი 4 წლის გოგონასთვის“.

## წიგნიერება



- რიგრიგობით ჰკითხეთ: რითი თამაშობენ მაგიდასთან, სახლში, ბაღში, ეზოში; რა არის მათი საყვარელი სათამაშო; თუ უვლიან სათამაშოებს; რა თამაშები იციან?
- წაუკითხეთ ლექსები დანართიდან.

## სადამოს წრე

- ჰკითხეთ, რა არის მათი საყვარელი სათამაშო?
- ჰკითხეთ, რა არის მათი საყვარელი თამაშობა?

## 3. ცხოველების სახლები

### დილის წრე



- ოქროსფერი სქელი ქაღალდისგან დიდი სკა გამოჭერით და ჩამოკიდეთ დილის წრეში. სთხოვეთ ბავშვებს, დილის წრეში ფუტკრებივით მიფრინდნენ.
- ბავშვებს სხვადასხვა ცხოველის სახლი აჩვენეთ (ჩიტის ბუდე, კობორჩხალის ლოკოკინა, ბზიკის ბუდე და სხვა).
- სთხოვეთ ბავშვებს, სხვა ცხოველების სახლები გაიხსენონ.
- როგორი სახლები აქვთ ადამიანებს?
- შეადარეთ ადამიანების და ცხოველების სახლები.

### ხელოვნება

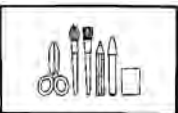

- მოიმარაგეთ მუყაოს პატარა ყუთები და გააკეთეთ ჩიტების სახლები, გააფორმეთ ხის ტოტემით.

## მოდრაობა

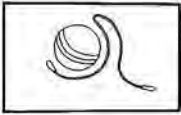

შეეხონ.

- გაითამაშეთ „წავიდეთ დათვებზე სანადიროდ“ (იხ. ცხოველების თემაში).
- ძაფით ან ლენტით წინასწარ გააკეთეთ დიდი ობობის ქსელი ოთახში. სთხოვეთ ბავშვებს, სცადონ ქსელში გავლა ისე, რომ ძაფს ან ლენტს არ

## სამაგიდო

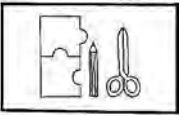

- *ჭიანჭველების ბუდე.* აიღეთ ყუთი და მის ძირში დახატეთ ლაბირინთი. ლაბირინთის ბოლოს დახატეთ ჭიანჭველების ბუდე, ან ბავშვებს თინისგან გამოაძერწინეთ და ყუთში ჩაამაგრეთ. მოიმარაგეთ ორი მაგნიტი. ერთი მყარი ქაღალდისგან გამოჭრილ და გაფერადებულ ჭიანჭველას დაამაგრეთ, რომელმაც ლაბირინთი ბუდეში მისასვლელად უნდა გაიაროს. მეორე მაგნიტი, ჭიანჭველას ასამოდრავებლად, ყუთის ქვედა მხრიდან გამოიყენეთ.
- წინასწარ გამოჭერით სქელი მწვანე ქაღალდისგან ხუთი ლოტოსის ფოთოლი და დანომრეთ ერთიდან ხუთამდე. დაამზადეთ 15 ბაყაყი, დახატეთ და გამოჭერით. დაურთეთ ბავშვებს და სთხოვეთ, თითოეულ ლოტოსის ფოთოლზე შესაბამისი რაოდენობის ბაყაყი დასვან. (დანართი 9.1.8.)

## წიგნიერება



- რა სად ცხოვრობს? დიდი ცხოველები – ბუნაგში, პატარები – სოროში, ჩიტები – ბუდეში. გაამეორებინეთ „ფერმიდან“ : ქათმები – საქათმეში, ცხვრები – ბაგაში, ცხენები – თავლაში, ღორები – საღორეში, ძროხები – ბოსელში. რა ატარებს თან თავის სახლს?
- წაუკითხეთ ლექსები დანართიდან.

## ექსკურსია

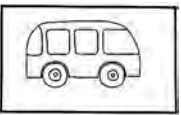

- ცხოველთა სახლების აღმოსაჩინად ბუნებაში გაისეირნეთ.

## სადამოს წრე

- რა გაიგეს ახალი სხვადასხვა არსებების სახლებზე?
- გაიმეორეთ, რა სად ცხოვრობს?

## 4. ტრანსპორტი (2 დღე)

### დილის წრე



- დააწყვეთ სხვადასხვა სათამაშო ტრანსპორტის საშუალებები დილის წრეში (მანქანები, ავტობუსები, თვითმფრინავები, მატარებლები და ა.შ.).

- ჩამოატარეთ სათამაშოები, რომ ბავშვები დააკვირდნენ. ისაუბრეთ იმ ნაწილებზე, რომლებიც შესაძლებელს ხდის მათ გადაადგილებას. მაგალითად, ავტობუსები, მანქანები და მატარებლები საჭიროებენ ბორბლებს. თვითმფრინავი – ფრთებს, ადამიანები და ცხენები კი – ფეხებს.
- რა საერთო და განმასხვავებელი ნიშნები აქვთ ტრანსპორტის სხვადასხვა საშუალებებს?

## ხელოვნება

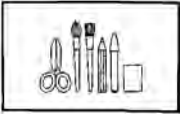

- წინასწარ გამოჭერით დიდი ავტობუსი (მუყაოსგან). სთხოვეთ ბავშვებს, შეღებონ და გააფორმონ, როგორც უნდათ. ცალკე ფურცლებზე დახატონ თავიანთი პორტრეტები, გამოჭრან და ავტობუსის ფანჯრებში ჩააწებონ.
- გაშალეთ დიდი ფორმტი იატაკზე. სთხოვეთ ბავშვებს, თითების საღებავით სრულად დაფარონ ფორმატი ლურჯად, ვითომ წყალია. გააშრეთ. ბავშვებმა ამოჭრან ნავეები (დანართი 9.1.9.) და დააწებონ ფორმატზე.
- მუყაოს მანქანები. დაგჭირდებათ დიდი ზომის რამდენიმე მუყაოს ყუთი, ერთჯერადი თეფშები, ფოლგის ქაღალდი, ტუალეტის ქაღალდის რულონები, წაახალისეთ ბავშვები, დაუმატონ ყუთს მანქანის ელემენტები, ამ ან სხვა რესურსების გამოყენებით. წაახალისეთ, ითამაშონ ამ მანქანებით დრამატულ ცენტრში.



- დაახატინეთ ბავშვებს პატარა სახლები, ხეები, შადრევნები და სხვა ქალაქის ელემენტები. აიღეთ დიდი ზომის ფერადი ფორმატი და გაანაწილეთ სახლები მასზე. გაიყვანეთ გზები სახლებს შორის და გააფერადებინეთ ბავშვებს გუაშით. გამოიყენეთ პატარა მანქანების სატარებლად.



- *ორთქმავალი*. მოიმარაგეთ პატარა ზომის მუყაოს ყუთები, ბოთლების თავსახურები და ტუალეტის ქაღალდის ცარიელი რულონები. წახალისეთ ბავშვები, დააწებონ დეტალები და ააწყონ მატარებლის ვაგონები.



### მოძრაობა

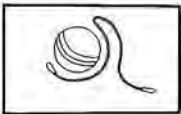

- დაეხმარეთ ბავშვებს, ფიცრის გამოყენებით დახრილი გზა აავონ. დაღმართზე დაუშვან სხვადასხვა სათამაშო სატრანსპორტო საშუალება. რომელი მათგანი ეშვება უფრო სწრაფად? რატომ?
- *წითელი შუქი! მწვანე შუქი!* ერთი ბავშვი „შუქნიშანია“. დანარჩენი ბავშვები „შუქნიშნიდან“ 9 მეტრის დაშორებით ერთ ხაზზე დადგნენ, „შუქნიშანი“ ზურგს აქცევს მათ და ამბობს „მწვანე შუქი“, ამ დროს ბავშვები მირბიან „შუქნიშნისკენ“. როდესაც „შუქნიშანი“ შემოტრიალდება და იტყვის „წითელი შუქი“, ყველა უნდა გაშეშდეს. თუ „შუქნიშანი“ შეამჩნევს, რომ რომელიმე ისევ მოძრაობს, თამაშიდან უშვებს. პირველი ვინც „შუქნიშნამდე“ მიაღწევს, ხდება მომდევნო „შუქნიშანი“.
- *გვირაბები და ხიდები*. სკამებისგან და მაგიდებისგან გააკეთეთ ისეთი ბარიერები, რომ ბავშვები ქვეშ გაძვრნენ, ანდა ზევიდან გადავიდნენ.
- *დაფრინავს, არ დაფრინავს*. დაასახელეთ სხვადასხვა ტრანსპორტი, ფრინველი, მწერი ან ცხოველი. ბავშვებმა უნდა გაშალონ ხელები და „იფრინონ“, როდესაც ისეთ რამეს დაასახელებთ, რაც დაფრინავს. სხვა შემთხვევაში უნდა ფრთხილად „მიწაზე დაეშვნენ“.

### სამაგიდო

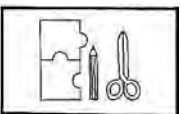

- წინასწარ მოამზადეთ დიდი ფორმატი, სადაც დახატულია ცა, წყალი და მიწა. დაურიგეთ ბავშვებს ტრანსპორტის ნახატები: თვითმფრინავი, ვერტმფრენი, ავტობუსი, მანქანა, მატარებლის ვაგონები ცალ-ცალკე,



ნავი, გემი, კატერი, ველოსიპედი, მოტოციკლეტი). სთხოვეთ, ამოჭრან და დიდ ფორმატზე დააწებონ შესაბამის ადგილზე. (დანართი 9.1.10.)

- წინასწარ მოამზადეთ ამოჭრილი სხვადასხვა ფერის ნავეები და იალქნები. სთხოვეთ ბავშვებს, მოუძებნონ ნავეებს შესაბამისი იალქნები. უფრო გართულებული ვარიანტი: ნავეებზე და იალქნებზე სხვადასხვა რაოდენობის წერტილებია გამოსახული და ამ რაოდენობით ახდენ დაწყვილებას. (დანართი 9.1.11.)
- გამოჭრილი ნავეები გამოიყენეთ შემდეგი აქტივობისთვის „გააგრძელე კანონზომიერება“ დაულაგეთ გემები სხვადასხვა კანონზომიერებით და სთხოვეთ გააგრძელონ. (მაგ. წითელი ნავი, წითელი ნავი, ლურჯი ნავი ...).
- სამუშაო ფურცელი – მიიყვანე ავტობუსი გაჩერებაზე. (დანართი 9.1.12.)
- სამუშაო ფურცელი გაანაწილე მგზავრები ავტობუსში. (დანართი 9.1.13.)
- სამუშაო ფურცელი – გააფერადე ყველაზე დიდი თვითმფრინავი. (დანართი 9.1.14)

### სენსორული/ქვიშა და წყალი



- სთხოვეთ ბავშვებს, ააგონ კაკლის ნაჭუჭის გემი. (გაასუფთავეთ კაკლის ნაჭუჭის ნახევარი, ჩაამაგრეთ პლასტიკინი. ფურცლისგან სამკუთხა ფორმა გამოჭერით და ჯოხს მიაწებეთ. ჯოხი პლასტიკინში ჩაამაგრეთ). მათი წყალში გაშვება და ამოძრავება თავიდან, სულის შებერვით, აფრის გარეშე სცადონ, შემდეგ კი აფრით. გემს აფრა იმისთვის სჭირდება, რომ იტივტივოს? იმისთვის, რომ უფრო სწრაფად იმოძრაოს?

### დრამატული



- თვითმფრინავში. გაანაწილეთ როლები: მგზავრები, ბორტგამყალი, პილოტი. აუხსენით, რას აკეთებს თითოეული მათგანი.
- დაურიგეთ ბავშვებს ფერადი ფურცლები და უთხარით, გამოჭრან მატარებლის ბილეთები. დააწერეთ ბილეთებს ბავშვების სახელები. თქვენ მატარებლის მემანქანე იყავით. გამოაცხადეთ – „წითელი მატარებელი ემზადება გასასვლელად“ ყველა ვისაც წითელი ბილეთი აქვს, უნდა ჩაებას მატარებელში. ერთი წრის შემდეგ აცხადებთ – „წითელი მატარებლის მარშრუტი დასრულდა. მოემზადეთ ჩასასვლელად. ყვითელ მატარებელში ჩასხდომა იწყება“ და ა.შ. სანამ ყველაფერს არ გამოაცხადებთ.

### წიგნიერება



- კითხვები დაყავით ჯგუფებად: მიწაზე, წყალში, ჰაერში, მიწის ქვეშ. ადრე რითი დადიოდნენ ადამიანები? რომელი ტრანსპორტი უყვართ, რომელში მჯდარან, რომელში – არა?
- წაუკითხეთ ლექსები დანართიდან.

### კონსტრუქციული

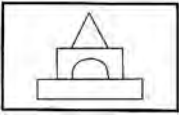

- დაამზადეთ ავტოფარეხები (ცარიელი ყუთების ერთ-ერთ მხარეს შესასვლელი გამოჭერით და გადააკარით ქალაქი) და თითოეულ მათ-

განს დააწერეთ თითოეული ბავშვის სახელი. მოიმარაგეთ პატარა მანქანები და მათაც დააწერეთ ბავშვების სახელები. წაახალისეთ ბავშვები მანქანა „საკუთარ“ ავტოფარეხში შეაყენონ.

### მეცნიერება



- წინასწარ მოამზადეთ წყლით სავსე ჯამი და სხვადასხვა საგნები: კოვზი, ღრუბლის ნაჭერი, ქვა, ხის ნაჭერი, ერთჯერადი თეფში ან ჭიქა, ჩვეულებრივი ჭიქა, პატარა ბურთი და ა.შ. სთხოვეთ ბავშვებს, გამოიცნონ, რომელი საგანი იტივტვებს წყლის ზედაპირზე და რომელი ჩაიძირება? მიეცით ექსპერიმენტის საშუალება, დაადონ ერთ-ერთ თეფშს სხვადასხვა სიმძიმეები, სადამდე გაუძლებს ?

### სადამოს წრე

- რომელია შენი საყვარელი ტრანსპორტი? რატომ?
- რა გაიგეთ ახალი ტრანსპორტის მოძრაობის შესახებ?

## 5. ავეჯი და ჭურჭელი

### დილის წრე



- მიიტანეთ დიდი ყუთი, რომელშიც წინასწარ მოათავსებთ სხვადასხვა სათამაშო ჭურჭელს და ავეჯს. სათითაოდ ამოიღეთ და ჰკითხეთ ბავშვებს, რა ჰქვია საგანს და რისთვის ვიყენებთ?
- შემდეგ სთხოვეთ, დაგეხმარონ არეული ნივთების ორ კატეგორიად დალაგებაში. ანუ უთხარით, რომ ეს საგნები რაიმე ნიშნის მიხედვით უნდა გაანაწილოთ ორ ყუთში. როცა გაანაწილებთ, ჰკითხეთ, რა საერთო სახელი აქვს ყუთებში განაწილებულ საგნებს.
- წარმოიდგინონ, კიდევ რა საგნებს დაუმატებდნენ ამ ყუთებს.

### ხელოვნება



- დაურიგეთ ბავშვებს საძერწი მასალა: თიხა ან პლასტელინი, სთხოვეთ, გამოძერწონ სხვადასხვა ჭურჭელი: თეფშები, ჯამი, კოვზები და ა.შ.
- დაათვალიერებინეთ ბავშვებს სხვადასხვანაირი დეკორატიული ჭურჭლის ფოტოები. დაურიგეთ ბავშვებს მუყაოს ერთჯერადი თეფშები და სთხოვეთ, გააფორმონ ნახატებით ან აპლიკაციით.
- პაპიე-მაშეს (იხ. განმარტებები) ტექნოლოგიით დაამზადებინეთ ბავშვებს სხვადასხვა სახის ჭურჭელი და გააფერადებინეთ. გამოიყენეთ ჭურჭელი დრამატულ ცენტრში.
- მოიმარაგეთ მუყაოს სხვადასხვა ზომის ჭურჭელი და წაახალისეთ, დაამზადონ თოჯინას ავეჯი. (დანართი 9.1.15)
- დაურიგეთ ბავშვებს საწოლის ნახატი, ბამბა და ქსოვილები. სთხოვეთ, გააკეთონ საწოლზე საბნის და ბალიშების აპლიკაცია. (დანართი 9.1.16)

## სამაგიდო

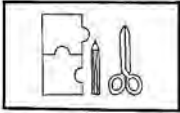

- ზედმეტი გადახაზე. (დანართი 9.1.17. და 9.1.18.)
- დააწყვილე: დანართი (დანართი 9.1.19.)

## სენსორული



- ჩაყარეთ სათამაშო ქურჭელი ტომარაში. ბავშვს აუხვიეთ თვალი და მხოლოდ ხელის შეხებით გამოიცნოს რა საგანია.
- იგივე გააკეთეთ სათამაშო ავეჯზეც.

## დრამატული



- ბავშვებმა თოჯინების ოთახები მოაწყონ და გაანაწილონ ავეჯი შესაბამის ოთახებში.

## ნიგნიერება



- ჰკითხეთ ოთახების მიხედვით: რა დგას სამზარეულოში, მისაღებში, საძინებელში? აუხსენით, რა არის რბილი ავეჯი. დაფიქრდნენ, რა სჭირდებათ უფრო: საწოლი თუ მაგიდა, კარადა თუ სკამი? გამოთქვან თავისი აზრი.
- ჩამოთვალონ რითი ჭამენ: კოვზით, ჩანგლით. ჩინეთში ჩხირებით, ხელით. რისი ჭამა შეიძლება ხელით, რისი არ შეიძლება, რატომ? რაზე დებენ საჭმელს? რითი განსხვავდება წვნიანის თეფში მშრალი საჭმლისთვის განკუთვნილი თეფშისგან. ჩამოთვალონ ქურჭლის გარდა რა ნივთები აქვთ სამზარეულოში? გაბქურა, ონკანი, მაცივარი. რატომ არის ეს ნივთები აუცილებელი სამზარეულოში? კიდევ რა დამზარე იარაღები აქვს სამზარეულოში დედას? საბრტყელებელი, გასახსნელი, ხორცსაკეპი მანქანა, ელექტრომიქსერი, სათქეფველა, ქვასანაყი, ხის დაფა...
- წაუკითხეთ: „გმირი ქვასანაყი.“ რა ომში მიდიოდა ქვასანაყი? სინამდვილეში რა უნდა გაეკეთებინა? დაამტკრევედა ქვასანაყი კაკლებს?

## სადამოს წრე

- ჰკითხეთ, რა გაიგეს ახალი ავეჯისა და ქურჭლის შესახებ?
- დღევანდელ დღეს რომელი საქმიანობა მოეწონათ ყველაზე მეტად?

## 6. ყვავილები

### დილის წრე

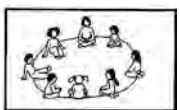

- უთხარით ბავშვებს, რომ დღის თემა ყვავილებია. ჰკითხეთ ბავშვებს, რა ყვავილები იციან, ჩამოათვლევინეთ.
- ისაუბრეთ, რა ნაწილებისგან შედგება ყვავილი. ჰკითხეთ, ვის აქვს

ქოთნის ყვავილი სახლში და ვინ უვლის მას? იციან თუ არა ამ ყვავილის ან მცენარის სახელწოდება?

- დაათვალიერებინეთ ბავშვებს ყვავილების ფოტოები.

## ხელოვნება

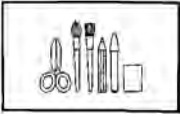

- დაურიგეთ ბავშვებს ერთჯერადი ქაღალდის თეფშები. გვირგვინის მისაღებად გამოჭრან გული. შეღებეთ ღია მწვანედ. ბავშვებმა სქელ ფურცლებზე ფერადი ყვავილები დაახატონ და გამოჭრან. ყვავილები გვირგვინს მიაწებეთ. მეტი სილამაზისთვის, შეგიძლიათ ბრჭყვიალა წებოებითა და ლენტებით გააფორმოთ.

- მოიმარაგეთ რაიმე სახის სეზონური ყვავილების თაიგული და სთხოვეთ ბავშვებს, დახატონ ნატურიდან.
- მოიმარაგეთ პატარა ზომის პლასტიკის ქოთნები, ჩადეთ შიგნით პენოპლასტიკის ნაჭერი. ზემოდან კი გადააფარეთ ხავსი, ან სიგრძეზე დაჭრილი ფერადი ქაღალდი. შეგიძლიათ ჩაამაგროთ ქოთანში დამზადებული ყვავილები.
- კრეპის ან ჟატის თხელი ქაღალდი დაკეცეთ გარმონის პრინციპით, მოუმრგვალეთ ბოლოები, ცენტრალურ ნაწილში მავთული მოახვიეთ და დაამაგრეთ, გაუშალეთ და გაუსწორეთ ფურცლები.



- კვერცხის კონტეინერის ბუდეები დაჭერით ცალ-ცალად, მოიმარაგეთ კრეპის ან ჟატის ქაღალდი, მძივები და მავრთულები. ჩაუფინეთ კრეპის ქაღალდი ბუდეებს, განვრიტეთ და გაუყარეთ მავრთულები, ააცვით მძივები გულში და ჩაამაგრეთ მავთული.
- გამხმარი ყვავილებისგან გააკეთებინეთ ბავშვებს კომპოზიციები ფერად ქაღალდებზე.



- განვრიტეთ და დაამაგრეთ მავთულზე სხვადასხვა ზომებზე დაჭრილი, ფერადი კრეპის ან ჟატის ქაღალდები. დაკუჭეთ და შემდეგ ისევ გაშალეთ ყვავილის ფურცლები.



## მოდრაობა

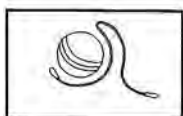

- სთხოვეთ ბავშვებს, განასახიერონ ყვავილის ზრდა. ჯერ ყველა ჩაიცუცქოს და დაელოდოს, როდის მიხვალთ და მორწყავთ. მორწყვის შემდეგ ბავშვი უნდა ნელ-ნელა წამოიზარდოს და გაიშალოს.

## სამაგიდო

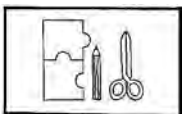

- თანმიდევრულად დაალაგონ ყვავილის ზრდის ბარათები. (იხ. დანართი 9.1.20.)

- სხვადასხვა ფერის ფურცლებისაგან წინასწარ გამოჭერით თითო წყვილი ყვავილი. ყვავილები აურიეთ და სთხოვეთ ბავშვებს, წყვილები იპოვნონ.

- წინასწარ გამოჭერით სხვადასხვა მასალის ყვავილები და სთხოვეთ ბავშვებს, ერთნაირი ფაქტურის ყვავილების დაწყვილება.
- თითოეული ბავშვისთვის წინასწარ დახატეთ ხუთი ცალი ყვავილის გული. დანომრეთ ერთიდან ხუთამდე. მოიმარაგეთ თითის საღებავები. წაახალისეთ, დაასახელონ ციფრი, რომელიც ყვავილის გულში წერია და ყვავილს შესაბამისი რაოდენობის ფურცელი გაუკეთონ. სურვილის შემთხვევაში ღერო და ფოთლებიც მიახატონ.
- დაითვალონ ყვავილის ფურცლები და გულში წერტილებით დაწერილ ციფრს ფანქარი გადაუსვან (დანართი 9.1.21).

## დრამატული



- მოაწყვეთ „სათბური“. მოიმარაგეთ ხელოვნური ყვავილები, ეზოს იარაღები, ბაღში სამუშაო ხელთათმანები, სარწყავი და ფართოფარფლებიანი ქუდები. წაახალისეთ ბავშვები „ჩარგონ და დაკრიფონ“ ყვავილები.

## წიგნიერება



- მიაქცევინეთ ყურადღება სიტყვებზე: დათესვა, დარგვა.
- წაუკითხეთ ლექსები დანართიდან.
- უთხარით, რა განსხვავებაა, მინდვრის და ადამიანის მოყვანილ, ასევე

ქოთნის ყვავილებს შორის. რომელი ყვავილები იციან, რომელი მოსწონთ? რა ჰქვია ბევრ ყვავილს ერთად შეკრულს? – თაიგული. ყვავილების ბაღს – ბაღნარი.

## მეცნიერება



- ბავშვებმა შეისწავლონ სხვადასხვა ყვავილის თესლები, ფესვები და ბოლქვები. მიეცით გამადიდებელი შუშა.
- თეთრი ფერის ყვავილები ფერად წყალში (წყლის შესაღებად გამოიყენეთ მუქი ფერის საკონდიტრო საღებავები) ჩააწყვეთ და სთხოვეთ ბავშვებს, დააკვირდნენ, როგორ “სვამს” წყალს ყვავილი (ნელ-ნელა ყვავილი წყლის ფერი გახდება).
- სველი ბამბა და ყვავილის თესლი ზიპიან პოლიეთილენის პარკში მოათავსეთ. პარკის დახურვისას გაითვალისწინეთ, რომ შიგნით ჰაერი ჩარჩეს. მოათავსეთ ფანჯრის რაფაზე და დააკვირდით ყვილების ზრდას.

## ექსკურსია

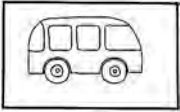

- *ჰერბარიუმი.* გაისეირნეთ და შეაგროვეთ ყვავილები. აუხსენით ბავშვებს, რომ მოწყვეტილი ყვავილი მალე ჭკნება და კარგავს სილამაზეს. მოწყვეტილი ყვავილის სილამაზის შესანარჩუნებლად ის უნდა გამოვაროთ, გავახმოთ. სთხოვეთ ბავშვებს, სამ-სამი ყვავილი აირჩიონ და მოწყვიტონ. შემდეგ ფრთხილად მოათავსეთ ძველ გაზეთში და ზემოდან მძიმე წიგნი დაადეთ. ორი კვირის შემდეგ, გამომშრალი ყვავილებით შეგიძლიათ წიგნი ან მისალოცი ბარათები გააკეთოთ

## სადამოს წრე

- ჰკითხეთ, რა მოეწონათ დღეს ყველაზე მეტად?
- რა გაიგეს ახალი ყვავილების შესახებ?

## 7. ხეები

### დილის წრე



- ესაუბრეთ ბავშვებს ხეებზე. ჰკითხეთ, რა სარგებლობა მოაქვს ხეებს (ჟანგბადი, საკვები, ზოგიერთი ცხოველისთვის სახლია).
- რას გვაძლევს ხე. ქმნიან ჩრდილებს, მათ ჩრდილქვეშ გრილად ვგრძნობთ თავს. ხის მასალით აშენებენ სახლებს, ამზადებენ ავეჯს, სათამაშოებს და სხვა. გვამარაგებენ შეშით. გვაძლევენ საკვებს, თხილეულსა და ხილს. მისგან მზადდება ქაღალდი. გვაძლევენ ყვავილებს. ასუფთავებენ ჰაერს. გვიცავენ ქარის, წვიმის, და თოვლისაგან. ამარაგებენ ნიადაგს და ხელს უშლიან მეწყერს.
- უთხარით, რომ დღევანდელი დღის თემა ხეებია. ჰკითხეთ, არის თუ არა ყველა ხე ერთნაირი?
- ჰკითხეთ, მათი აზრით, ხე ცოცხალია თუ არა? რას ნიშნავს, რომ ცოცხალია (რომ

მისი კარგად ყოფნა გარემო ფაქტორებზეა დამოკიდებული). როგორ უნდა ვიზრუნოთ ხეებზე და ტყეებზე (სისუფთავის დაცვა, ცეცხლის დანთების შემთხვევაში უნდა ბოლომდე ჩაქრეს).

- აჩვენეთ ერთი ხის ფოტოები წელიწადის სხვადასხვა დროს. ისმჯელეთ, როგორ იცვლება ხე სეზონის ცვლასთან ერთად.
- რა ნაწილებისგან შედგება ხე? (ფესვი, ვარჯი, ტოტი, ფოთოლი)
- ესაუბრეთ მარადმწვანე ხეებზე. აჩვენეთ ფოტოები. ასევე ფოთლები და წიწვები.
- აღნიშნეთ, რა სახალისოა ხეზე აძრომა. წაუკითხეთ ნაწყვეტი „პეპი გრძელიწინდადან“ (იხ. წიგნიერების დანართი)

## ხელოვნება

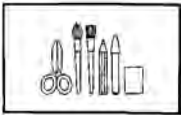

- ფოთლების ტანსაცმელი. დაურიგეთ ბავშვებს ადამიანის ტანის დიაგრამა. სთხოვეთ სხვადასხვა ფოთლებით შემოსონ და დააწებონ ვითომ ტანსაცმელია. სახეზე დაახატონ ნაკვთები. (დანართი 9.1.22)
- ქალაქში შემოხაზეთ ბავშვის ხელი (ხის ტანი). პატარა ნაკუწებად დაახევიანეთ ჟატის ქალაქები (მწვანე, წითელი, ყვითელი). ბავშვებმა დაკუჭონ და გააფორმონ ხე ფოთლებით.



- დაურიგეთ ბავშვებს ფურცელზე დახატული 4 ხის ტანი (ქვევით შესაბამისი სეზონის წარწერით), უთხარით ბავშვებს ხეები სეზონების მიხედვით გააფორმონ. შემოდგომა: წითელი და ყვითელი ქსოვილის ნაკუწებით (ფოთლებით.) ზამთარი: თეთრი ქსოვილის ნაკუწებით (თოვლი) ; გაზაფხული: ვარდისფერი ქსოვილის ნაკუწებით (კვირტები) ზაფხული: მწვანე ქსოვილის ნაკუწებით (ფოთლები) (დანართი 9.1.23.)
- შეაგროვეთ სხვადასხვა ხის ფოთოლი, გამოჭერით და დააწებეთ ფერადი ქალაქისგან ხის ტანი ფორმატზე, დააწებეთ გარშემო სხვადასხვა ხის ფოთლები ან გააკეთეთ გარშემო ფოთლების ანაბეჭდები.

## მოძრაობა/ეზოს აქტივობა

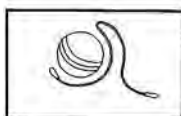

- წარმოიდგინონ ბავშვებმა, ვითომ ხეები არიან. მიეცით მითითება სხვადასხვა ამინდი განასახიერონ, მაგ. ძლიერი ქარი ამოვარდა. ჰკითხეთ, რას აკეთებს ამ დროს ხე და გაიმეორონ ხელით იგივე მოძრაობა.

ასევე, ნიავი, თავსხმა წვიმა, მცხუნვარე მზე და ა.შ.

- წაუკითხეთ დანართიდან „ხის ზრდა“ და გაითამაშეთ.
- შეარჩიეთ ეზოში ხე. ჰკითხეთ ბავშვებს რამდენი ბავშვი დასჭირდება, რომ ხეს გარს შემოეხვიონ?
- ხე მოარწყვევინეთ.

## სამაგიდო

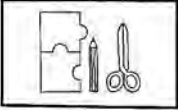

- მათემატიკა. როგორ იზომება ხე. სიგრძით (სიმაღლით) და სიგანით. მიეცით ხის ნახატი და სანტიმეტრი. უთხარით, გაზომონ ხის სიმაღლე და სიგანე.
  - თუ ეს თემა შემოდგომის პერიოდს დაემთხვა, შეაგროვებინეთ ბავშვებს სხვადასხვა ფერის შემოდგომის ფოთლები და გააკეთეთ ცხრილი, რა ფერის ფოთოლი რამდენია.
- თანმიმდევრული ბარათები. დანართიდან ამოჭერით ბარათები (დარგვა, მორწყვა, გაზრდა, აყვავება, ფოთლების გაყვითლება, ფოთლების გაცვენა) და გაუკეთეთ ლამინირება. სთხოვეთ ბავშვებს, დაალაგონ თანმიმდევრულად. (დანართი 9.1.24)
- სამუშაო ფურცელი. დაითვალე ნაყოფი ხეზე (დანართი 9.1.25.)
- დაახარისხებინეთ ბავშვებს წიწვები და ფოთლები.
- სამუშაო ფურცელი – დააწყვილონ შესაბამისი ფოთლები (დანართი 9.1.26.).

## დრამატული



- მოამარაგეთ ბავშვები მებაღის ნივთებით. შესთავაზეთ ითამაშონ ქვიშაში.

## წიგნიერება



- დაათვალიერებინეთ ბავშვებს სხვადასხვა ხის ფოტოები და ნამდვილი ხეები. დაათვალიერებინეთ, შეაგროვეთ ფოთლები და დახატეთ ხეები, აკინძეთ წიგნი ხეებზე.
  - აუხსენით, რას ჰქვია ხეხილი. ჰკითხეთ რას ისხმას ვაშლის ხე, მსხლის ხე. ჩამოთვალეთ სხვადასხვა ხე.
- სთხოვეთ ბავშვებს, გამოიგონონ ხის ზღაპარი, ჩაიწერეთ და წაახალისეთ ნახატიც დახატონ. უფრო პატარებმა ჯერ ნახატი დახატონ და შემდეგ მოიფიქრონ ზღაპარი.
- ჰკითხეთ, რომელი ხეები იციან? უთხარით, რა სარგებლობა მოაქვს ტყეს? რატომ უნდა მოვუფრთხილდეთ მას? რა განასხვავებს ხეს ბურქისგან? თუ ხეებს ფოთლები აბია, გაიყვანეთ და დაათვალიერებინეთ განსხვავება. უთხარით, მარადმწვანე ხეებზე. აღუწერეთ ხე: ფესვები, ვარჯი, ტოტები, ფოთლები ან წიწვები.
- წაუკითხეთ ლექსები დანართიდან.



## მეცნიერება



- აირჩიეთ რამოდენიმე ხე, რაც თქვენი ბალის ეზოში, ან მიმდებარე ტერიტორიაზეა. უთხარით, დააკვირდნენ და შეისწავლონ (ქერქი, ფოთოლი, სიმალღე, აქვს თუ არა ნაცოფი, ყვავილი).

## სადამოს წრე

- გაამეორებინეთ განვლილი კატეგორიები.
- ჰკითხეთ, კიდევ რა კატეგორიები შეუძლიათ დაასახელონ?

## ემოციები (3-4 და 4-5 წლიანები)

1. სიხარული/ბედნიერება
2. მოწყენა. როგორ გავუმკლავდეთ მოწყენილობას და წყენას
3. გაბრაზება. ბრაზის მართვა
4. შიში. როგორ დავძლიოთ შიში
5. ემოციების ამოცნობა

### (საერთო, შეუსაბამეთ დღის ემოციას) დილის წრე

- ჩვენ გვაქვს ემოციები – ხან ვბრაზობთ, ხან გვიხარია, ხან გვწყინს. ეს ჩვეულებრივია, ყველა განვიცდით წყენას, ბრაზს, სიხარულს.
- აუხსენით ბავშვებს, რომ საკუთარი უარყოფითი ემოციების (უკმაყოფილების) გამოხატვა სხვადასხვანაირად შეიძლება. ასწავლეთ ბავშვს საკუთარი სიტყვებით გადმოსცეს ემოციები.
- წინასწარ მოიმარაგეთ ფურცლები, რომლებზეც ბედნიერი, მოწყენილი, გაბრაზებული და შეშინებული სახე იქნება გამოსახული (იხ. დანართი 10.1.0).
- ჰკითხეთ ბავშვებს, რა არის ბედნიერება, მოწყენა, გაბრაზება, შიში.
- რა ფერები ასოცირდება ბედნიერებასთან, მოწყენასთან, გაბრაზებასთან, შიშთან მაგ. „რა ფერია ბედნიერება, ...“.
- ჰკითხეთ სათითაოდ, როგორ გრძნობენ თავს დღეს ბავშვები?
- მათი აზრით, ბედნიერებას, მოწყენას, გაბრაზებას, შიშს: როგორი სუნი აქვს? როგორი გემო აქვს? როგორი ხმა აქვს? შეხებით როგორია? რას ჰგავს?
- უთხარით, რომ დღევანდელი დღის თემა ემოციები, კერძოდ კი ბედნიერება, სიხარული, მოწყენა, გაბრაზება ან შიშია.

### საერთო აქტივობები (მიუსადაგეთ დღის ემოციას)

- ყოველ დღით ბავშვებს შეუძლიათ, აირჩიონ მისი ემოციური მდგომარეობის გამომხატველი სურათი/სახე და მიამაგრონ თავისი სახელის გვერდით. ბავშვები უნდა წახალისდნენ, რომ დღის განმავლობაში ეს სურათები ემოციების შესაბამისად შეცვალონ.
- ემოციების ჟურნალი. ყოველდღიურად დაურიგეთ ბავშვებს ფურცელი, რომელზეც იქნება შემდეგი წინადადება: დღეს მე თავს ვგრძნობდი-----როდესაც -----ვაკეთებდი. წინადადება უნდა შეავსონ შემდეგი სახით:

დღეს მე თავს ვგრძნობდი 😊 როდესაც ვაკეთებდი 

- დახატეთ დაფაზე ჯერ სწორი, შემდეგ კი მომრგვალებული ტალღისებრი და ტეხილი ხაზები. ჰკითხეთ ბავშვებს, რას აგონებთ ეს ხაზი? როგორი ხასიათი აქვს? რომელი

ხაზია მშვიდი, რომელი აღელვებული და რომელი გაბრაზებული. სთხოვეთ ბავშვებს, დახატონ აბსტრაქტული ნახატი სწორი ტალღოვანი ან ტეხილი ხაზებით და დაარქვან მათ სახელები.

- სურათების გადაღება სხვადასხვა მიმიკებით და კოლაჟის გაკეთება „ჩვენი ემოციები“ სთხოვეთ ბავშვებს, რიგრიგობით მიიღონ ბედნიერი, მოწყენილი, ან სხვა მიმიკა და გადაუღონ ერთმანეთს სურათები ფოტოაპარატით. დაბეჭდეთ ფოტოსურათები და დააწებეთ ფორმატზე. გაუკეთეთ შესაბამისი წარწერები ბავშვების კარნახით. ფორმატი, შესაძლოა, გაფორმდეს ბავშვების ნახატებითაც.

## ხელოვნება

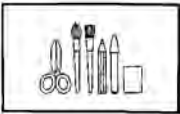

- ემოციების წიგნი. სთხოვეთ ბავშვებს, დახატონ როდის არიან გახარებულები, როდის მოწყენილები, რისი ეშინიათ და რა აბრაზებთ? ააკინძინეთ თავიანთი ნახატები და სთხოვეთ, დაასათაურონ, გააფორმონ ყდა საკუთარი პორტრეტით ან სურათით.
- პაპიე-მაშეს ტექნოლოგიით დაამზადეთ ნიღბის ფორმები. გაშრობის შემდეგ სთხოვეთ ბავშვებს, დაუხატონ ნიღბებს სხვადასხვა განწყობილების მიმიკები. გააფერადონ გუაშით, ამოჭრან თვალეხი და დაუმაგრონ რეზინის თასმა სტეპლერის მეშვეობით.
- დამზადებული ნიღბებით შეგიძლიათ ჩაატაროთ ინსცენირებები.
- ერთნაირი ყვავილების ნატურმორტის გასაფერადებელი ბავშვებს გააფერადებინეთ საკუთარი არჩევანის მიხედვით – ცივ ან თბილ ფერებში. გამოფინეთ ნახატები და იმსჯელეთ, რა ემოციებს იწვევს განსხვავებული ფერების კომპოზიციები მათში (იხ. დანართი 10.1.01).
- ბავშვებს დაურიგეთ ფურცლები და სთხოვეთ, დახატონ სხვადასხვა სახეები, რომელთაც განსხვავებული გამომეტყველება ექნებათ.
- გამოიყენეთ ქალაქის თეფშები და მათზე დააწებეთ სხვადასხვა ემოციის გამომხატველი სახეები, დაუმატეთ სხვადასხვა დეტალი (თმა), რომ თოჯინა გამოვიდეს.
- დახატე, რაც ბედნიერ (შეუსაბამეთ დღის ემოციას) ხასიათზე დაგაყენებს.
- ბედნიერი (შეუსაბამეთ დღის ემოციას) სახეების კოლაჟი: ძველი ჟურნალ-გაზეთებიდან ამოჭერით ადამიანები, რომელთაც ბედნიერი (ან სხვა ემოციის) გამომეტყველება აქვთ. ჰკითხეთ ბავშვებს, როგორ ფიქრობენ. რატომ არიან ეს ადამიანები ასეთ გუნებაზე? რის გამო შეიძლება იგრძნოს ადამიანმა თავი ასე?

## მუსიკა



- თემატიკის ფარგლებში შესაძლებელია სხვადასხვა ჟანრის მუსიკა მოასმენინოთ ბავშვებს. შემდეგ კი ჰკითხეთ, როგორ გუნებაზე დააყენა მუსიკამ? მხიარულ, მოწყენილ, გაბრაზებულ, ან ხომ არ შეაშინა ისინი? გაითვალისწინეთ, რომ ყველა ბავშვს ერთნაირი ემოცია არ ექნება, ბავშვებს უნდა აუხსნათ, რომ ეს ასეც უნდა იყოს.

## მეცნიერება



- სარკეში დანახვით ბავშვებს საკუთარი გამოსახულება, როგორ გამოიყურებიან ისინი როდესაც ბედნიერები (შეუსაბამე დღის ემოციას) არიან.

## 1. ბედნიერება

### ხელოვნება

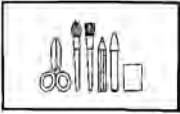

- ტროტუარზე ან ასფალტზე ცარციით დახატეთ ბედნიერი სახეები.
- დანართის მიხედვით გამოაჭერე ვინეთ და დაამზადებინეთ ბავშვებს ჩარჩოები. გააფორმეთ ჩარჩოები ბავშვების მიერ წინასწარ დახატული და გამოჭრილი მიმიკებით, სასაცილო და მოწყენილი კაცუნების აპლიკაციებით (იხ. დანართი 10.1.1).

### მუსიკა და მოძრაობა



- ნიღბები ბედნიერი გამომეტყველებით: გამოიყენეთ ქალღმერთის მრგვალი თეფშები, დაახატეთ ბედნიერი სახე, ამოჭერით თვალეები, ქვედა ნაწილზე დააწებეთ ნაყინის ჯოხი ხელის მოსაკიდებლად, ნიღაბიც მზადაა. ბავშვებს შეუძლიათ ჩაატარონ ბედნიერი ნიღბების „აღლუმი“ ოთახის გარშემო.
- ჩაურთეთ ბავშვებს მხიარული მუსიკის ჩანაწერი, სთხოვეთ, მოუსმინონ მუსიკას და იცეკვონ თავისუფლად. გააკეთონ ის მოძრაობები, რომელიც მოსწონთ.
- როგორ იქცევა გახარებული ადამიანი? გააკეთონ იმიტაცია.

### სამაგიდო

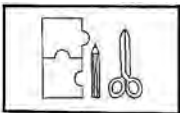

- დაითვალეთ გაღიმებული სახეები (დანართი 10.1.2)

### დრამატული



- მოიმარაგეთ მასხარების ფორმები, მისაწებებელი ცხვირები და გრიმი, დაეხმარეთ ბავშვებს რიგრიგობით ჩაატარონ სასაცილო წარმოდგენა, ილაპარაკონ სასაცილო ხმით, იხუმრონ და გააცინონ ბავშვები.

### კონსტრუქციული

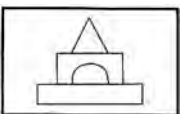

- შეიტანეთ კუბურების ცენტრში ფერად-ფერადი და ბრჭყვიალა ნაჭრები, სთხოვეთ ბავშვებს, გამოიყენონ ისინი მხიარულების ქალაქის ასაშენებლად.

## კულინარია



- მხიარული ორცხოობილები. ნამცხვრის მრგვალი ფორმის ცომებს დაახატეთ გალიმებული სახეები და გამოაცხვეთ ღიმილები.
- გამიღიმე. დაურიგეთ ბავშვებს ვაშლი ან კიტრი და სთხოვეთ, კბერით დაახატონ გალიმებული სახე.

## წიგნიერება/მეტყველება



- ბავშვებმა მოიტანონ რაიმე, რაც მათ ბედნიერ გუნებაზე აყენებს, სთხოვეთ აგისნან და გაუზიარონ თავიანთ თანატოლებს, თუ რატომაც ესა თუ ის ნივთი მათთვის ბედნიერების მიმნიჭებელი?
- „გამახარეთ ყველამ“ ბავშვები დასვით წრეზე და ჰკითხეთ: ვის უნდა, რომ გავახაროთ? მსურველი ბავშვი იძახის: მე მინდა, რომ გამახაროთ, ყველა უკრავს ტაშს, შემდეგ სხვა მსურველი, ხელის აწევით...
- წაუკითხეთ ნაწყვეტი წიგნიდან: „დედა, მამა, რვა ბავშვი და საბარგო მანქანა.“ ალაპარაკეთ ბავშვები, რითი არიან პერსონაჟები ბედნიერი და გახარებული.

## სადამოს წრე

- რა გაიგეს ემოციების შესახებ?
- ამ წუთას რა სახელს დაარქმევდნენ თავიანთ ემოციურ მდგომარეობას?

## 2. მოწყენა. როგორ გავუმკლავდეთ მოწყენას და წყენას

### დილის წრე



- როგორ ვიქცევით, როცა მოწყენილები ვართ, როგორ ვებრძოლოთ მოწყენილობას.
- სთხოვეთ ბავშვებს, ჯერ სახის მოწყენილი გამომეტყველება მიიღონ, შემდეგ კი შეცვალონ ის მხიარული მიმიკით. აუხსენით, რომ ასევე შეგიძლია თავად შევცალოთ ცუდი ემოციები კარგით.
- დაურიგეთ ბავშვებს წითელი და მწვანე ქალაქის წრეები. სთხოვეთ, გაჩვენონ როგორია გახარებული და მოწყენილი სახე. შემდეგ შავი მარკერით (ფლომასტრით) მარტივად დაახატინეთ გალიმებული და დაღონებული სახეები (იხ. დანართი 10.1.0). სთხოვეთ, ნაყინის ჯოხზე მიაწებონ ერთი მხრიდან გახარებული, ხოლო მეორე მხრიდან – დაღონებული სახე. წაუკითხეთ ბავშვებს სხვადასხვა სიტუაციები და სთხოვეთ, გაჩვენონ რა ემოციას განიცდიან ასეთ დროს:
- ძალღიმი დაკარგე
- დაბადების დღე გაქვს
- ახალი თამაში ისწავლე
- დაეცი და ვილაცამ დაგცინა
- ვილაცამ შენი საყვარელი სათამაშო წაიღო

- მეგობარი შენთან სათამაშოდ მოვიდა.

## ხელოვნება



- ჰკითხეთ ბავშვებს, მათი აზრით, რა ფერია მოწყენილობა? წაახალისეთ ნებისმიერი პასუხი. ბავშვებმა უნდა შეურიონ ფერები და მხოლოდ ფერებით შეასრულონ აბსტრაქტული ნახატი.
- სუფთა თეთრ ფურცელზე თეთრი ფანქრით (პასტელით) დახატეთ მოწყენილი სახე. შემდეგ კი ნებისმიერი ფერის აკვარელის საღებავი გადაუსვით მთელ ფურცელს. ლურჯ საღებავში სახის მოწყენილ გამომეტყველებას მიიღებთ.
- სევდიანი იო-იო. პაპიე-მაშეს ტექნიკით დაამზადეთ ორი მოგრძო ფორმა და დაამაგრეთ ერთმანეთს, ერთი თავია, მეორე ტანი, სქელი ნაჭრისგან ან მუყაოსაგან გამოჭერით გრძელი ყურები და დაამაგრეთ თავს, ასევე ნაჭრისგან გამოაჭრევინეთ და დაამაგრებინეთ ტანზე კუდი და სევდიანი თვალეები. დაამაგრებინეთ კუდზე ბაფთა. შეაღებინეთ ბავშვებს იო-იო გუაშის საღებავით.
- თოჯინა – ჭიქა, რიმელიც იცვლის სახის გამომეტყველებას. ერთჯერად ჭიქას გვერდით ნაწილში ქვევით წინასწარ ამოუჭერით 5 სმ-მდე დიამეტრის მქონე წრე. დაურიგეთ ბავშვებს თითო ამოჭრილი და თითო მთელი ჭიქა. ამოუჭრელ ჭიქას ქვედა ნაწილში დააკარით სკოჩი და ჩადეთ ის ამოჭრილ, რგოლიან ჭიქაში. ამოჭრილ რგოლში სკოჩზე ბავშვებს მარკერით დაახატინეთ გაღიმებული სახე, შემდეგ შიგნითა ჭიქა დაატრიალეთ ისე, რომ გაღიმებული სახე დაიმალოს და ახლა მოწყენილი სახე დაახატინეთ.

## მოდრაობა

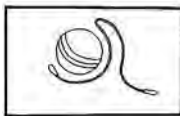

- ითამაშეთ „ცხელი კარტოფილი“ რისთვისაც ბურთი, ან რომელიმე სხვა მრგვალი საგანი დაგჭირდებათ მასზე დახატული მოწყენილი სახით.
- როგორ დადის მოწყენილი ადამიანი? სთხოვეთ ბავშვებს, განასახიერონ.

## სამაგიდო

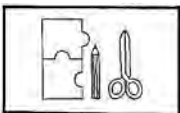

- მათემატიკა/ცხრილი: ვინ როდის, რატომ არის მოწყენილი.
- ამოხეჭდეთ ფურცელი მოწყენილი სახის გამომეტყველებით. დააწებეთ იმავე ზომის მუყაოს ქაღალდზე, გამოჭერით ფაზლის ფორმის დეტალები. დაურიგეთ ბავშვებს, რომ ააწყონ ფაზელი და გამოიციონ, რომელი ემოციას მასზე გამოსახული.

## წიგნიერება



- წაუკითხეთ ბავშვებს ნაწყვეტი „ვინი პუჰიდან“ (თავი მეექვსე „იო-იოს დაბადებს დღე“ დასაწყისი) ჰკითხეთ ბავშვებს, რატომ იყო იო-იო მოწყენილი? როდის არიან ხოლმე ისინი მოწყენილები და როგორ იქცევიან?
- რას აკეთებენ ხოლმე, რომ გამხიარულდნენ?

## კონსტრუქციული



- უთხარით ბავშვებს, რომ სევდიან ვირს, იო-იოს, არ აქვს სახლი და ამიტომ მოწყენილია. სთხოვეთ, აუშენონ სახლი კუბებით და ჩასვან შიგნით დამზადებული ფიგურა და გაახარონ.

## მეცნიერება



- აჩვენეთ ბავშვებს ქოთნის მცენარე, რომელსაც მორწყვა აკლია. სთხოვეთ, დაასხან წყალი და დააკვირდნენ, როგორ შეიცვლება ცოტა ხანში.

## სადამოს წრე

- ჰკითხეთ, მოიწყინეს თუ არა დღის განმავლობაში?
- ჩამოათვლევინეთ, როგორ ამარცხებენ მოწყენას?

## 3. გაბრაზება. ბრაზის მართვა

- ყველა ემოციებს შორის გაბრაზება ყველაზე ძლიერი და ბავშვებისთვის ყველაზე რთულად სამართავია. ჰკითხეთ, რა იწვევს მათ გაბრაზებას. უთხარით, რომ ზოგჯერ უფროსებიც ბრაზდებიან ხოლმე. აუხსენით, რომ არსებობს ჩვენი ემოციების (ამ შემთხვევაში გაბრაზების) გადმოცემის სხვაგვარი ფორმებიც და ამისთვის სულაც არ არის აუცილებელი ვინმე, ან საკუთარი თავი დააზიანო. ასწავლეთ ბავშვს გამოიყენოს შემდეგი სიტყვები: „მე იმიტომ ვარ გაბრაზებული, რომ -----“. შეაქეთ ბავშვი, როდესაც დაინახავთ, რომ ის ცდილობს ემოციების გაკონტროლებას და თავს იკავებს აგრესიული ფორმით თავისი ბრაზის გამოხატვისგან. თუ ბავშვი ვერ ახერხებს ემოციის მართვას, მაშინ ეცადეთ რაიმე სხვა აქტივობაზე გადართოთ მისი ყურადღება. მაგ. სათამაშო ცომის ზელვა, დოღზე დარტყმა, ფეხბურთი, ან ცეკვა, რომელიც ფეხების ბაკუნით სრულდება.

## დილის წრე



- აჩვენეთ ბავშვებს, თუ როგორ შეიძლება ემოციების შეკავებამ უარყოფითად იმოქმედოს მათზე და რა მნიშვნელობა აქვს ემოციების მისაღები (კონსტრუქციული) ფორმით გამოხატვას. მაგრად გაბერეთ თეთრი ბუშტი. შეკარით და ფრთხილად მოექეცით, რატომ? რომ არ გასკდეს.

გაბერეთ წითელი ბუშტი ისე, რომ გასკდეს. აღწერეთ, რა მოხდა და რატომ? გაბერეთ ყვითელი ბუშტი და არ შეკრათ. ხელი გაუშვით ბუშტს. უთხარით რომ ვერ აკონტროლებთ მის მოძრაობას. რატომ? გაბერეთ ლურჯი ბუშტი და შეკარით. აათამაშეთ, აისროლეთ მაღლა და თავისუფლად მოექეცით. ბუშტს არაფერი მოუვა ასეთი მოპყრობით. რატომ?

- იმსჯელეთ: თეთრი ბუშტს ფრთხილად უნდა მოექეცე, რადგან „ენერჯით“ სავსეა და ოდნავ მეტ გაბერვასაც ვერ აიტანს.

- წითელი ბუშტი: ძალიან ბევრი ენერჯია იყო, იმდენი, რომ გასკდა და ვერ ვისიამოვნეთ, ვერ ვითამაშეთ.
- ყვითელ ბუშტს ვერ ვაკონტროლებთ. არ იყო შეკრული და გარეთ გამოვარდა ენერჯია. ადამიანიც როცა ასე სწრაფად (დაუფიქრებლად) უშვებს ემოციებს უძნელდება მისი მართვა.
- ლურჯ ბუშტს შეუძლია დამატებითი ენერჯიის მიღება, კონტროლს ექვემდებარება და ბედნიერია.

### ბრაზის მართვა

- გამოიყენეთ ცომი აგრესიისგან „დასაცლელად“ . აჩვენეთ, თუ როგორ ეხმარება ეს აქტივობები მათ დამშვიდებაში.
- „ჯერ დაფიქრდი და შემდეგ იმოქმედე“: ბავშვები შეჭმუნულ, გაბრაზებულ სახეებს იღებენ. შემდეგ სთხოვეთ, მოაღუნოს ყველა კუნთი, ღრმად ჩაისუნთქოს, დაითვალოს ათამდე. საკუთარი სიტყვებით ახსნან, რა ემოციები დაეუფლათ ამის შემდეგ?

### ხელოვნება

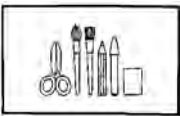

- გაბრაზებული/ მხიარული. გამოიყენეთ ვაშლი, ფორთოხალი ან ატამი. დაახატინეთ ბავშვებს ხილის ერთ მხარეს მხიარული, ხოლო მეორე მხარეს ბრაზიანი სახე. ესაუბრეთ თუ როგორ შეგვიძლია შევცვალოთ გაბრაზებული სახე მხიარულით, როდესაც ჩვენს ემოციებს შესაბამისი ფორმით გამოვხატავთ.
- სთხოვეთ ბავშვებს, დახატონ გაბრაზებული ნახატი სასურველი ფერებით. რა ფერია გაბრაზება (ფერების შერევა).
- გააკეთებინეთ ბავშვებს ბრაზისმზომი (ისეთივე „ხელსაწყო“, როგორც თერმომეტრი სიცხის საზომად). დაურიგეთ ბავშვებს წინასწარ დამზადებული თერმომეტრის თარვი და წითელი საღებავის სხვადასხვა ტონალობები მუქი წითლიდან ღია ვარდისფრამდე (რომელიც თეთრში გადადის). თერმომეტრის ქვედა ნაწილი თეთრად შეაღებინეთ (მშვიდი განწყობა), შუა ნაწილი – ვარდისფრად, ხოლო ზედა – წითლად. აუხსენით, რომ ფერების ასეთი შეცვლა სიმშვიდიდან გაბრაზებისკენ გადასვლას შეესაბამება, ისაუბრეთ, როგორ უნდა ეცადონ, რომ საკუთარი თავი წითელი ფერიდან კვლავ თეთრ ფერში დააბრუნონ (იხ. დანართი 10.1.3).

### მუსიკა/მოძრაობა



- დაურიგეთ ბავშვებს მუსიკალური ინსტრუმენტები, სთხოვეთ, რიგობით შეეცადონ თავისი ინსტრუმენტი „გააბრაზონ“, გაბრაზებული ხმა გამოსცენ. შემდეგ ერთად დაუკრან გაბრაზებული მელოდია.
- ჰკითხეთ ბავშვებს, როგორ იქცევა ადამიანი როცა გაბრაზებულია? ცხოველი? ფრინველი? მწერი? რიგობით განასახიერონ სასურველი არსება.



## წიგნიერება



- წაუკითხეთ ნაწყვეტი „ბიჭუნა და სახურავის ბინადარი კარლსონიდან“ თავი: „კარლსონი აღარაა მოჩვენება“, მეორე ნაწილი.

## მეცნიერება



- სარკის დახმარებით აჩვენეთ ბავშვს, როგორ გამოიყურება მისი სახე გაბრაზების დროს (მიაღებინეთ გაბრაზებული სახის გამომეტყველება).

## კულინარია



- მოამზადეთ მინანქრიანი ნამცხვარი (“პეჩენია“ გაბრაზებული გამომეტყველების მქონე სახეებით. ამისთვის M&M კანფეტები გამოგადგებათ.

## სადამოს წრე

- ჰკითხეთ, გაბრაზდნენ თუ არა დღეს, გუშინ?
- რა ისწავლეს, როგორ უნდა მოერიონ ბრაზს?

## 4. შიში. როგორ დავძლიოთ შიშები

- ბავშვებმა იციან, როგორია შიშის განცდა, მაგრამ არ იციან, როგორ მართონ შიშის ფიზიოლოგიური, ფსიქოლოგიური და ემოციური რეაქციები. შიშის დროს: გულისცემა ხშირდება, სუნთქვა უფრო ღრმა და ხშირი ხდება, ხელები ოფლიანდება, მუცელი „ბუყბუყებს“ და ირთვება „თავდაცვის“ რეაქცია. აუცილებლად უნდა აუხსნათ ბავშვებს, რომ შიშის განცდა ყველასთვის დამახასიათებელი და ნორმალური მოვლენაა, თუმცა ჩვენ ყველას სხვადასხვა რამის შეიძლება გვეშინოდეს. აუხსენით ბავშვებს, რისთვის გვჭირდება შიში, რა მნიშვნელობა აქვს შიშის განცდას. შიში ზოგჯერ გვიცავს ამა თუ იმ დაზიანებისგან, მაგრამ გვაფერხებს კიდევაც, არ გვაძლევს რაიმე სიახლის მიღების საშუალებას და უკან გვახევინებს გარკვეულ სიტუაციებში. ასწავლეთ ბავშვებს, უფროსებს უამბონ საკუთარი შიშის შესახებ: რისი ეშინიათ, რატომ ეშინიათ და როგორ გრძნობენ თავს შიშის დროს.

## დილის წრე



- წაუკითხეთ ნაწყვეტი: „კარლსონი მოჩვენებაა“ დანართის მიხედვით გამოჭერით პატარა თეთრი მოჩვენება და დაამაგრეთ ნაყინის ჯოხზე.
- გამოჭერით დანართის მიხედვით პატარა მოჩვენება და დააწებეთ ნაყინის ჯოხზე (იხ. დანართი 10.1.4). წაიკითხეთ ლექსი დანართიდან და სთხოვეთ ბავშვებს, ერთად დაიძახონ „უუუუ“ (იმდენჯერ წაიკითხეთ რამდენჯერაც მოუნდებათ). სთხოვეთ ბავშვებს, ჯგუფში მოყვნიენ თავიანთი შიშების შესახებ და ერთად მოიფიქრონ შიშის დაძლევის ხერხი.

## ხელოვნება



- ძველი ჟურნალებიდან ამოჭრილი სურათების გამოყენებით გააკეთეთ კოლაჟი, სადაც ყველაფერი ის იქნება წარმოდგენილი, რაც შიშის გრძნობას იწვევს.
- შავ ფურცელზე თეთრი მოჩვენების დახატვა თეთრი საღებავით. წინასწარ მოიმარაგეთ მოჩვენების თეთრი თარგი. დაეხმარეთ ბავშვს შავ ფურცელზე თარგს შემოავლოს ნაცრისფერი მარკერი. ფუნჯის ნაცვლად გამოიყენეთ სარეცხის სარჭზე დამაგრებული ღრუბლის პატარა ნაჭერი. სთხოვეთ ბავშვს, „ფუნჯი“ თეთრ საღებავში დაასველოს და მოჩვენება კი არ გააფერადოს, არამედ წერტილებით დაფაროს. როცა სულ დაფარავს თეთრი საღებავით, შავი მარკერით თვალელები და გალიმებული პირი დაახატოს.
- ჩუპა-ჩუპსის მოჩვენება. სთხოვეთ ბავშვებს, შემოხაზონ თეთრ ნაჭერზე წრეები, რაიმე მრგვალი შაბლონის დახმარებით, გამოჭრან ნაჭერი და ჩამოაცვან ჯოხიან კამფეტებს (ჩუპა-ჩუპსს), ან თეთრი ხელსახოცი შემოახვიონ. გაუნასკვონ ლენტით და დაუხატონ სახე შავი ფლომასტერით. გამოიყენონ სათამაშოდ (წაუკითხეთ დანართიდან ლექსი „ჩუპა-ჩუპსი მოჩვენება“, მოგვიანებით კი შეუძლიათ გახსნან და შეჭამონ.
- დაახატინეთ ბავშვებს სურათი, რომელიც მათში შიშის გრძნობას იწვევს, შემდეგ კი სურათი, რომელშიც ამ შიშს დაძლევენ.
- დაამზადეთ სიმამაცის მედალი. გამოჭერით მუყაოს ქალღმერთისგან მედალი, შეაბით ბაფთა, დაფარეთ ოქროსფერი ფოლგით ან შეღებეთ ოქროსფრად. დააწერეთ წინამხარეს ან მისაბმელ ბაფთაზე „-----ის სიმამაცის მედალი“.

## მოძრაობა

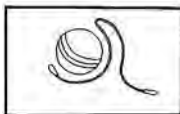

- როგორ ფრთხილებს შეშინებული ქათამი? როგორ ყეფს შეშინებული ძაღლი? მიბაძეთ შეშინებულ ცხოველს და ფრინველს.
- მოძრავი თამაში „ქორი და წიწილები“. ერთი ბავშვი არის ქორი, ერთი კრუხი და დანარჩენები წიწილები, ქორი ცდილობს დაიჭიროს წიწილა, წიწილები დარბიან, ქორი კრუხთან მისულ წიწილას ვერ იჭერს.

## სამაგიდო/მათემატიკა

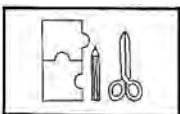

- ცხრილი: ვის რისი ეშინია?
- ათამაშეთ ემოციების ლოტო (იხ. დანართი).

## დრამატული



- მიეცით ბავშვს სცენარი, სადაც მას რალაცის ეშინია. ჰკითხეთ: ეს შიში საფუძვლიანია თუ უსაფუძვლო? როგორია ეს შიში: რაიმე საფრთხისგან გვიცავს, თუ ხელს გვიშლის გართობაში?

- (სცენარის ვარიანტი) მეგობრები სთხოვენ ბავშვს, ველოსიპედით გაისეირნოს დატვირთულ ავტომაგისტრალზე, ბავშვს კი ამის ეშინია. ეს სრულიად გამართლებული შიშია, რომელიც სიცოცხლეს გვინარჩუნებს.
- (სცენარი მეორე) ბავშვს საწოლის ქვეშ დამალული „მონსტრის“ ეშინია, ასეთი შიში სრულიად უსაფუძვლოა და ხელს უშლის ბავშვს მშვიდ ძილში. შიშის დაძლევის სხვადასხვა ხერხი მოიფიქრეთ: სინათლის დატოვება, მუსიკის მოსმენა, საწოლის ქვეშ სივრცის დათვალიერება და დარწმუნება, რომ იქ არაფერია.

### კონსტრუქციული

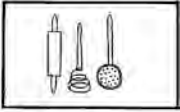

- სთხოვეთ ბავშვებს, აავონ „საშიში არსებების კოშკი“. მოიფიქრონ, რა შეიძლება გამოიყენონ კუბებთან ერთად.

### წიგნიერება



- „პატარა წითელი ავტობუსი, სიბნელის რომ ეშინოდა“ წაკითხვა და მუყაოს ყუთის გამოყენებით მშისარა ავტობუსის დამზადება.
- სთხოვეთ ბავშვებს, მუყაოს ყუთს დაახატონ ფანჯრები და გამოჭრან თქვენი დახმარებით. გამოაჭრევიანეთ მუყაოს პატარა წრეები და დააწებეთ ბორბლების ადგილას. სთხოვეთ ბავშვებს, შეღებონ ავტობუსი წითელი გუაშით.
- უყურეთ ფილმს: „ჯადოქარი ზურმუხტის ქალაქიდან“ და ისაუბრეთ, როგორ დაძლია ამ ფილმში ლომმა საკუთარი შიში.

### სადამოს წრე

- რა ისწავლეს დღის მანძილზე ყველაზე საინტერესო?
- თუ შეუძლიათ მიეხმარონ სხვას (უმცროს და-ძმას, მეგობარს) შიშის დაძლევაში?

## 5. ემოციების ამოცნობა

### დილის წრე



- ბავშვებს ყურადღება უნდა გაუმახვილოთ ფიზიკურ მინიშნებებზე, რომლებიც სხვადასხვა ემოციურ მდგომარეობას გამოხატავს. გამოიცანით ბავშვების ემოციები და ყურადღება გაუმახვილეთ მათ სახის გამომეტყველებაზე – წარბებზე, თვალებზე, პირზე. ეს თამაში წინასწარი დაგეგმვის გარეშე, დღის განმავლობაში სხვადასხვა აქტივობის ან საქმიანობის დროს შეგიძლიათ ითამაშოთ.
- აღმზრდელი ხუჭავს თვალებს და თოჯინა, ან სხვა უფროსი ამბობს „ოოოჰჰჰ, ვერ შევიკარი თასმები“ აღმზრდელი ასახელებს ემოციას, იგი ამბობს: „თოჯინას ეწყინა, თასმები რომ ვერ შეიკრა.“ შემდეგ ბავშვებიც ხუჭავენ თვალებს და უსმენენ მასწავლებლის სხვადასხვა ინტონაციით გამოთქმულ ფრაზებს; ბავშვებმა უნდა გამოიცნონ, რა ემოციას გამოხატავს აღმზრდელი.
- ბავშვებმა სახის გამომეტყველებითა და სხეულის ენის საშუალებით უნდა გამოიცნონ რა ემოციას გამოხატავს სხვა ბავშვი ან უფროსი.

### ხელოვნება

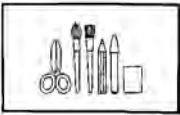

- დაურიგეთ თითოეულ ბავშვს რამოდენიმე იასამნისფერი და მწვანე ქალაქის. სთხოვეთ, დაახატონ სხვადასხვა ემოციები: სიხარული, გაბრაზება, გაოცება, მოწყენა და ა.შ. შემდეგ დააწებებინეთ ეს ემოციები ერთად ფურცელზე.

### მოძრაობა

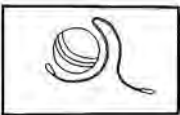

- ქუდის გადაცემა. ჟურნალებიდან ამოჭრილი სხვადასხვა ემოციების გამომხატველი სახეები ჩაყარეთ ქუდში, ან დიდ კონვერტში. მუსიკის ფონზე ქუდი გადასცენ გვერდით მჯდომს. ვისზეც მუსიკა გაჩერდება, ის ბავშვი, იღებს სურათს, ასახელებს ემოციას და გამოსახავს. ასევე, აღწერს სიტუაციას, როდესაც ასეთ ემოციას განიცდის.
- ემოციებზე ნადირობა „მეძებარი ძაღლი“. ოთახში მიმოაბნით (ან დამალეთ) „ემოციების სახეები“. ბავშვები ეძებენ სხვადასხვა ემოციებს. ვინც რას იპოვის, იმას ასახელებს. მრავალფეროვნებისთვის ბავშვებს შეუძლიათ ნაპოვნი სახეები გადახატონ.
- მოძრაობა და ემოციები. სთხოვეთ ბავშვებს, იმოძრაონ და თან შეცვალონ მოძრაობის ინტენსივობა, მაგ. ფართოდ და ვიწროდ სიარული, მალლა და დაბლა, ძლიერად და ნაზად. ხელების, ფეხების მოძრაობით, ფეხისწვერებით, ტანის მოხრით, გამართვით. სთხოვეთ ბავშვებს, შეცვალონ სიარულის ტემპი – სწრაფი ან ნელი. ასევე სთხოვეთ, შეცვალონ მოძრაობის სიმძიმე. მაგ. გაბრაზებული მასწავლებელი შეიძლება მძიმედ დადიოდეს, ხოლო ბალერინა მსუბუქად. სთხოვეთ, შეცვალონ მოძრაობის მიმართულება. მიზანმიმართული სიარული ან უმიზნოდ ხეტიალი (ან მაგ. ბედნიერი, ამაყი ადამიანი თავაწეული დადის, დაღონებული, ჩაფიქრებული კი ძირს იყურება). ასევე

შეცვალონ მოძრაობისას კუნთის დაძაბულობა. კუნთები შეიძლება იყოს მოშვებული, მოდუნებული ან დაძაბული, დაჭიმული.

## სამაგიდო

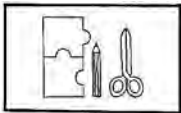

- *ემოციების დაჯგუფება.* ამოხეჭდეთ გარკვეული რაოდენობით ემოციის სახეები (დანართი 10.1.2) და ამოჭერით. სთხოვეთ ბავშვებს, დააჯგუფონ ემოციები.
- *სახის ცვლილებები.* მუყაოს ფურცელზე ხატავენ სახეს. პირი და წარბები დრეკადი მასალისგან (მაგ. ცომი, პლასტელინი, ჩიბუხის საწმენდი, თასმა) კეთდება და უმაგრდება სახეს. ბავშვებს შეუძლიათ, პირისა და წარბების მოხაზულობის შეცვლით შეცვალონ ემოციის გამონახულება. ბავშვები აქაც ახდენენ ემოციის სახელდებას. აფერადებენ დანარჩენ სახეს.
- *ემოციების ფაზლი.* პიქტოგრამის სახით ერთი ზომის ორ ფურცელზე დახატულია ორი ძირითადი ემოცია, მაგ. სინარული და ბრაზი, ან გაოცება და მოწყენილობა (სასურველია, ყველა ბავშვს დაურიგდეს ეს ორი ფურცელი). ფურცლები იჭრება შუაზე და ერთმანეთში ირევა. „სინარულმა და გაბრაზებამ ერთად გადაიღეს სურათი. მოვიდა ერთი აბეზარი, დაჭრა სურათები და გაიქცა. რა ვქნათ? მათ მოსვლამდე ეს სურათები უნდა დავაწებოთ.“ ბავშვებმა უნდა ააწყონ სახეები (იხ. დანართი 10.1.0).

## კონსტრუქციული

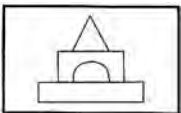

- მოიმარაგეთ სარკისებურზედაპირიანი პრიალა ქაღალდები. სთხოვეთ ბავშვებს, გამოჭრან და დააწებონ კუბებს პრიალა ქაღალდები მშრალი წებოს მეშვეობით, შემდეგ კი ააშენონ „ჯადოსნური ქალაქი“ ამ კუბებით.

## დრამატული



- მოიმარაგეთ ილუზიონისტის ატრიბუტები: შავი შლაპა, ფერადი ცხვირსახოცები, კარტები, ჯოხი, სხვადასხვა ზომის ყუთები. აჩვენეთ ბავშვებს ილუზიონისტის ვიდეო ჩანაწერი, წახალისეთ, გააოცონ ერთმანეთი.

## მეცნიერება



- დაათვალიერებინეთ წინასწარ მომზადებული, გაოცებული ადამიანების ფოტოები. ერთად შეეცადეთ მიბაძოთ გაოცებულ ადამიანს მიმიკით.
- მოიწვიეთ ადამიანი, რომელიც შეიძლება მარტივი ფოკუსების ჩატარებას ბავშვებისათვის. სასურველია, გამოწყობილი იყოს შესაბამისად.

## წიგნიერება/მეტყველება



- გამოიყენეთ საბავშვო ლიტერატურა. წაიკითხეთ მოთხრობა. ამოირჩიეთ ერთი სიტუაცია და სთხოვეთ ბავშვებს გამოიცნონ გმირის რეაქციები და განცდები. იხ. დანართი. „პეპი საყიდლებზე მიდის“.
- **სარკეები.** წრეში ყოფნისას ბავშვებს ურიგდებათ პატარა სარკეები. აღმზრდელი კითხულობს მოთხრობას, სადაც ბევრი ემოციაა დასახელებული. ბავშვები ნახსენებ ემოციას მიმიკებით გამოსახავენ და აკვირდებიან საკუთარ სახეს სარკეში. იხ. დანართი. „პეპიმ ორი ბიჭუნა გადაარჩინა“.
- **ემოციების კამათელი.** გააკეთეთ ემოციების კამათელი. დიდი ყუთის გვერდებზე მიაწებეთ სხვადასხვა ემოციების გამომსახველი სახეები (იხ. დანართი 10.1.0). კამათლის გაგორების შემდეგ რომელი სახეც დაჯდება, ბავშვებმა უნდა დაასახელონ და მოყვნენ როდის გრძნობდნენ თავს ასე.

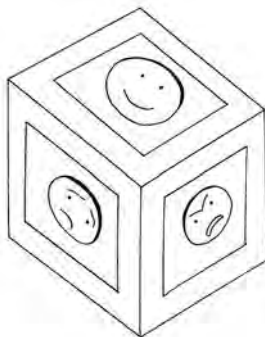

## სადამოს წრე

- რა მოეწონათ ამ კვირაში
- რა ისწავლეს ახალი?
- როგორ შეძლებენ ნასწავლის გამოყენებას?

# ჯანსაღი კვება (5 დღე)

1. ჯანსაღი საკვები (2 დღე)
2. ხილი და ბოსტნეული (3 დღე)
3. მე ვჭამ ცისარტყელას

## 1. ჯანსაღი საკვები

### დილის წრე:



- ჰკითხეთ ბავშვებს, რატომ ვიკვებებით? სავარაუდო პასუხები გავიზარდოთ, მივიღოთ თამაშისთვის საჭირო ენერჯია. ის ასევე გვეხმარება, რომ ვიყოთ ჯანმრთელები და ძლიერები.
- ჰკითხეთ ბავშვებს, არის თუ არა სულერთი როგორ საკვებს ვჭამთ. როგორი უნდა იყოს ჩვენი ჯანმრთელობისთვის სასარგებლო საკვები?
- უთხარით ბავშვებს, რომ ძალიან მნიშვნელოვანია, მრავალფეროვანი კვება. რომ დღის განმავლობაში უნდა ვჭამდეთ მარცვლეულს, ხორცს ან მის შემცვლელ პროდუქტს, რძის ნაწარმს, ხილს, ბოსტნეულს.
- აჩვენეთ ჯანსაღი კვების პირამიდა (დანართი 11.1.1). დაალაგებინეთ საკვები ბარათები ჯგუფების მიხედვით: მარცვლეული, ხილი, ბოსტნეული, ხორცის პროდუქტი, რძის ნაწარმი. (დანართი 11.1.2).

### ხელოვნება

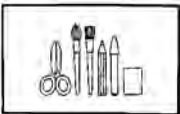

- გააკეთებინეთ ბავშვებს კოლაჟი ლობიოს მარცვლების, შეღებილი მაკარონების, დამტვრეული კვერცხის ნაჭუჭების მეშვეობით.
- სიმინდის მარცვლებით ხატვა. ფართეთავიან პლასტიკის ბოთლში (მაგ. იოგურტის) ჩადეთ თეთრი ქაღალდი (წვრილად დახვეული, რომელიც შემდეგ გაიშლება). ჩააყრევინეთ ბავშვებს სიმინდის მარცვლები, ჩადეთ ცოტაოდენი ყვითელი ან სტაფილოსფერი თითის საღებავი, დაახურეთ და შეანჯღრევინეთ. ბოლოს ამოიღეთ ფურცელი და გააშრეთ. როგორი ნაკვალევი დატოვა სიმინდმა?
- წინასწარ გამოჭერით მუყაოსგან მრგვალი თეფშის ზომის ფორმა და სხვადასხვა ინგრედიენტები ფერადი ქაღალდისგან: პამიდორი, სოკო, წიწაკა, ძეხვი, ყველი, კვერცხი და ა.შ. სთხოვეთ ბავშვებს, დააწებონ მუყაოზე თავიანთი საყვარელი ინგრედიენტები და გაკეთონ პიცა. (დანართი 11.1.3).
- ფერადი ქაღალდების, მუყაოს, მაუდისა და სხვა მასალის გამოყენებით დაამზადეთ სხვადასხვა მზა კერძები, რომლებსაც შემდეგ გამოიყენებთ დრამატულ ცენტრებში სათამაშოდ. მაგ. ფერადი, თეთრი და ყვითელი ქაღალდის აპლიკაციით შეიძლება დამზადდეს ერბოკვერცხი, თეთრი მაუდის წვრილად დაჭრით – მაკარონი, მწვანე კრეპის ქაღალდით – სალათა, მაუდის ძეხვისა და ყველის ნაჭრები და ა.შ.

## მოდრაობა



- ნაყინით თევზაობა. ხის კოვზს მიაბით დაახლოებით 0,5 მეტრი სიგრძის ძაფი/თოკი, ძაფის ბოლოზე მაგნიტი დაამაგრეთ. მუყაოსგან 6 პატარა რგოლი გამოჭერით. დანომრეთ ისინი 1-დან 6-მდე. თითოეულ მათგანზე მიამაგრეთ რკინის მცირე ზომის „სკრეპი“ დაალაგეთ რგოლები იატაკზე, არეულად. ბავშვებმა „ანკესით“ უნდა შეძლონ რგოლების დაჭერა. სასურველია რომელიმე კონკრეტული ფერის ან ციფრის მიხედვით.
- ათამაშეთ ბავშვები ცომის გასაბრტყელებლით. (ამისთვის შეგიძლიათ როგორც ნამდვილი – კულინარიული, ასევე სათამაშო ცომები გამოიყენოთ).

## სამაგიდო

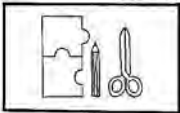

- სამუშაო ფურცლები – იპოვე განსხვავებები. (იხ. დანართი 11.1.4).
- დაყავით ერთჯერადი თეფში 5 ნაწილად, ბავშვებმა უნდა დააწებონ ცალკეულ დანაყოფზე ცალკეული ჯგუფის საკვების სურათი (ეს სურათები შეგიძლიათ წინასწარ ამოჭრათ ჟურნალებიდან).
- დააჯგუფებინეთ ბავშვებს საკვების ბარათები სხვადასხვა ნიშნის მიხედვით: მაგ: მიყვარს – არ მიყვარს, ფერი, სასარგებლო ა. შ. (დანართი 11.1.2.)
- ნაყინი საკუთარი თითებით. მცირე ზომის ჯამში, ან რაიმე პატარა კონტეინერში საღებავი მოათავსეთ. ბავშვებს წინასწარ აჩვენეთ, თუ როგორ უნდა დაისველონ თითები იმისთვის, რომ ფურცელზე ანაბეჭდები გააკეთონ. მას შემდეგ, რაც ანაბეჭდი გაშრება, ქვეშ სამკუთხედი მიახატინეთ, ან წინასწარ გამოჭრილი ყავისფერი სამკუთხედები დააწებეთ.
- მეორე ვარიანტი – ნაყინის კონუსები. ქალაქისგან წინასწარ გამოჭერით სამკუთხედის და წრის ფორმის დეტალები. ახალ ფურცელზე ბავშვებს დააწებებინეთ აღნიშნული დეტალები ისე, რომ ნაყინის ფორმის აპლიკაცია გამოვიდეს.
- საყვარელი ხილის კოლაჟი. საკვები პროდუქტის ეტიკეტებიდან ბავშვებს ამოაჭრე-ვინეთ მათი საყვარელი საჭმლის სურათები, შემდეგ კი შეუძლიათ დააწებონ ისინი ერთჯერად თეფშებზე.
- მაკარონის გირლანდა. შეაღებინეთ ბავშვებს მაკარონები და სთხოვეთ, აასხან გრძელ ძაფებზე.
- სიმინდის კოლაჟი. დაგჭირდებათ სიმინდის მარცვლები. ფურცელზე დახატეთ სიმინდის კონტური. წაუსვით წებო კონტურის შიგნით და ბავშვებს დააკრევივინეთ მასში სიმინდის მარცვლები.
- მათემატიკა – ნაყინის ცხრილი. ჰკითხეთ ბავშვებს, რომელი ნაყინი (მაგ: ვანილის შოკოლადის, მარწყვის...) უყვართ ყველაზე მეტად? პასუხები წინასწარ შედგენილ ცხრილში ჩაწერეთ.
- მათემატიკა – ყვითელი ძაფი დაჭერით სხვადასხვა სიგრძის სპაგეტებად 5 სმ-დან 20 სმ-მდე. სთხოვეთ ბავშვებს, დაალაგონ ზრდის მიხედვით.
- მათემატიკა – უნდა დავთვალოთ ლობიოს მარცვლები: ამისთვის დაგჭირდებათ



(პატარა კექსის ფორმა). ასევე: პატარა საკანცელარიო ფურცლები, სკოჩი, კალამი. დანომრეთ ფურცლები 1-დან 6-მდე (მარტივი ვარიანტი: სხვადასხვა რაოდენობის წერტილები). ჩადეთ დანომრილი ფურცლები აღნიშნული ფორმის ცალკეულ დანაყოფში. სთხოვეთ ბავშვს, რომ მოათავსოს ყოველ დანაყოფში შესაბამისი რაოდენობის ლობიოს მარცვალი.

- **მათემატიკა – რამდენია ერთი მუჭა?** მუჭით შეაგროვებინეთ ბავშვს სიმინდის ან ბატიბუტის მარცვლები. დაითვალეთ, რამდენი მარცვალი ჩაეთია 1 მუჭში. ფურცელზე შემონახეთ ბავშვის ხელის კონტური. დააწერეთ მისი სახელი და შიგ ჩაწერეთ დათვლილი მარცვლების რაოდენობა. ბოლოს ბავშვი თავად აწებებს მარცვლებს ხელის კონტურზე.
- **მენსიერება. საკვების დამახსოვრება:** დაალაგეთ 4 ან 5 სხვადასხვა დასახელების საკვები პროდუქტი ლანგარზე. ბავშვი უყურებს ამ ლანგარს 10 წამის განმავლობაში, შემდეგ ხუჭავს თვალებს და თქვენ იღებთ ლანგარიდან 1 რომელიმე პროდუქტს. ბავშვმა უნდა გამოიცნოს, რა აღარ დევს ლანგარზე?
- **წერა. სამუშაო ფურცელი:** დაუხატე ფაფას ორთქლი. (დანართი 11.1.5)
- **წერა. სამუშაო ფურცელი:** მოურიე ფაფას (დანართი. 11.1.6)

### სენსორული



- **რისი სუნი აქვს?** ამოირჩიეთ 4 განსხვავებული სუნის მქონე საკვები პროდუქტი. ბავშვს თვალი აუხვიეთ და ცხვირთან ახლოს მიუტანეთ რომელიმე მათგანი, უნდა გამოიცნოს რომელი საკვებია.
- სიმინდის მარცვლები, მაკარონი, ქვიშით თამაშის დროსაც შეგიძლიათ გამოიყენოთ. მოამარაგეთ ბავშვები საზომი ჭიქებით და სხვადასხვა სახის სათამაშოები.

### დრამატული



- **რძე და ნამცხვრები**, ძილის წინ წასაკითხი ზღაპრის წიგნი, იავნანას დისკი, დასარწევი საწოლი, ბაია-თოჯინა. წარმოიდგინონ ბავშვებმა, რომ პატარას აჭმევენ.
- თამაში ჯამ-ჭურჭლით და მარცვლეულით: ბრინჯი, ლობიო.
- **რესტორანი ან კაფე.** ჯგუფის ერთი კუთხე მოაწყვეთ კაფესავით. დადგით პატარა მაგიდები, და იქვე სამზარეულოც. მოიმარაგეთ ჭურჭელი და სათამაშო საჭმელები. ზოგი ბავშვი იქნება მზარეული, ზოგი – მიმტანი, ზოგი – სტუმარი. თქვენც ჩაერთეთ თამაშში და წახალისეთ ბავშვები დაამზადონ, შეუკვეთონ მიიტანონ და მიირთვან საჭმელი.

### წიგნიერება



- წაუკითხეთ „გაუგონარი წვიმა“. ჰკითხეთ, მათი აზრით, კანფეტები სასარგებლოა თუ მავნე? (არ არის სასარგებლო ბევრი კანფეტის ჭამა, ტკბილის ჭამის შემდეგ აუცილებლად კბილები უნდა გავიხეხოთ) მათ

თუ უგრძნიათ სიგრილე პიტნის კანფეტისგან, კევისგან? კანფეტების გარდა რა არის ტკბილი? თაფლი, ხილი. აუხსენით, რომ რაც ბუნებრივად ტკბილია, სასარგებლოა, რასაც შაქრით ატკბობენ – არა.

- წაუკითხეთ: „ათი თითი“, „ფაფა“, „თინიკოს“ გაარკვიეთ, სასარგებლოა თუ არა ხაჭაპური, ქადა? რა პროდუქტებისგან შედგება? ფქვილი რისგან კეთდება, ყველი? რატომ არის სასარგებლო ფაფა? აძლიერებს. რისი ფაფა იციან? რისი მარცვლები უნახავთ?

## კულინარია

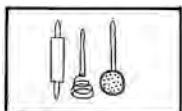

- სთხოვეთ ბავშვებს კარაქი (ან ჯემი,) პურის ნაჭერს გადაუსვან.

## სადამოს წრე

- ჰკითხეთ, რა გაიგეს ჯანსაღი კვების შესახებ?
- რომელი სასარგებლო საჭმელები გიყვართ?

## 2. ხილი და ბოსტნეული

### დილის წრე



- ხილის ფორმის დასაჯდომები. წინასწარ ამოჭერით ხილის ფორმის დიდი ზომის ნახატები. და გაუკეთეთ ლამინირება. ეს დეტალები შეგიძლიათ გამოიყენოთ ბავშვების დასაჯდომად კითხვის ან წრიული აქტივობების დროს.
- ისაუბრეთ, რა მნიშვნელობა აქვს ხილს და ბოსტნეულს ბავშვის ჯანმრთელობისთვის. უთხარით, რა განსხვავებაა ხილსა და ბოსტნეულს შორის. სთხოვეთ, ჩამოთვალონ ხილი, ბოსტნეული.
- აჩვენეთ ხილისა და ბოსტნეულის ბარათები (დანართი 11.1.7). სთხოვეთ, აღწერონ დიდია თუ პატარა, ხილია თუ ბოსტნეული, რა ფერია, როგორი აქვს ზედაპირი, როგორი გემო აქვს, როგორია პირში (წვნიანი, ხრაშუნა რბილი, მაგარი).

### ხელოვნება



- თითებით დახატული საზამთრო: დაურიგეთ ბავშვებს შავი არატოქსიკური საღებავი და საზამთროს ფორმის წითელი ფურცლები. აჩვენეთ ბავშვებს, როგორ უნდა გააკეთონ თითების ანაბეჭდები მხოლოდ ერთი თითის გამოყენებით. ეს ანაბეჭდები საზამთროს კურკები იქნება.
- ყურძენი თითების ანაბეჭდებით. დაურიგეთ ბავშვებს მწვანე და იასამნისფერი ხელის საღებავები. აჩვენეთ, როგორ უნდა გააკეთონ ფურცელზე ანაბეჭდები ერთი თითის გამოყენებით ისე, რომ ყურძნის მტევანი მიიღონ. ბოლოს კი მუქი მარკერით ყუნწი უნდა მიახატონ.
- კურკებისგან დამზადებული ჩხარუნა. დაგჭირდებათ 2 ცალი ერთჯერადი თეფში. (სა-

სურველია მყარი მასალისგან დამზადებული,). დაყარეთ ერთ-ერთ თეფშზე კურკები. დაახურეთ ზედ მეორე თეფში და დააკარით ერთმანეთზე სკოჩით. გააფორმებინეთ ეს კონსტრუქცია ბავშვებს მარკერით, ბაფთებით; ან მუყაოსგან გამოჭრილი დეტალებით მოართვევინეთ. გაშრობის შემდეგ თქვენი ჩხარუნა მზადაა, შეგიძლიათ აჩხარუნოთ მუსიკის თანხლებით.

- დაურიგეთ ბავშვებს სხვადასხვა ფერის პლასტელინი და სთხოვეთ, მისცენ სხვადასხვა ხილისა და ბოსტნეულის ფორმები, ვაშლი, ბანანი, ბალი, კარტოფილი, სტაფილო.
- გამოჭერით პატარა სიმინდის ფორმის მუყაო, დაურიგეთ ბავშვებს ნაყინის ჩხირებთან ერთად და სთხოვეთ, დააწებონ ფორმა ჩხირზე. მუყაოზე კი დააწებონ ბატიბუტები.



- გოგრის ყუნწის ადგილი ფრთხილად ამოაჭერით და სთხოვეთ, რიგრიგობით ამოაცალონ თესლი კოვზის მეშვეობით. ბავშვებმა მოხაზონ თვალების, ცხვირისა და პირის კონტურები საწერი კალმით. ამოაჭერით მოხაზული ადგილები. ბავშვებმა უნდა გააფორმონ გოგრის კაცუნა ქუდითა და სხვა აქსესუარებით.
- გოგრის თესლი გააშრეთ და შეღებეთ სხვადასხვა ფერებით.
- შეღებილი გოგრის თესლისგან შეგიძლიათ ბავშვებს დაამზადებინოთ სხვადასხვა კომპოზიციები.
- გააფორმეთ ხილისა და ბოსტნეულის ნახატები.

## მოდრაობა

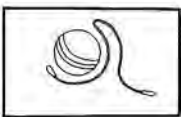

- ავიწიოთ და მივწვდეთ ვაშლის ხეს (აწვევა, ფეხის წვერებზე). ორი ვაშლი მიღიმის (ხელებით ვაშლის ფორმის შემოვლება), დავფერთხოთ ხე, რაც შეგვიძლია ძლიერად (ხელებით და ტანით იმიტაცია), ვაშლი ძირს დაცვივდა (ხელების აწვევა და ჩამოყრა), შევჭამოთ ვაშლი (ჭამის იმიტაცია), მმმმმ, რა გემრიელი იყო (მუცელზე წრიული მოძრაობა).
- ხილზე ხტუნვა. იატაკზე მუყაოს ქაღალდისგან გამოჭრილი ხილის ფორმები დააღაგეთ და დაამაგრეთ სკოჩით. ბავშვებს შეუძლიათ იხტუნონ ერთი ხილიდან მეორეზე და დაიძახონ ხილის სახელი.
- დაასახელთ რამე ხილი, მაგ მსხალი; თქვით „მმმ, გემრიელი მსხალია“ (მუცელზე მოისვით ხელი); „ფორთოხალი იზრდება მაღლა, ხეზე“ (აიწიეთ ფეხის წვერებზე, უნდა მისწვდეთ ფორთოხალს. კიტრი იმალება – დახრა და ხელით მოძებნა). იგივე გააკეთეთ სხვა ხილზე და ბოსტნეულზე.
- მოძრავი თამაში: მიგორავს ვაშლი (მასწავლებლის მოწოდებაზე ბავშვები კოტრი-

ალობენ).

## სამაგიდო

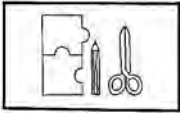

- ხილის მძივები. დაურიგეთ ბავშვებს სხვადასხვა ხილის ფორმის ფურცლები. გახვრიტეთ ეს ფურცლები ისე, რომ ბავშვმა შეძლოს მათი აცმა ძაფზე.
- ამოაჭრევიანეთ ბავშვებს ჟურნალებიდან და მაღაზიების ეტიკეტებიდან ხილის სურათები. დაასათაურეთ მათი ფურცლები: „მე მიყვარს ეს ხილი“ ბავშვმა კი უნდა დააწებოს ფურცელზე მისი საყვარელი ხილის სურათი.
- თასმების გაყრა. ფერადი მუყაოს ქაღალდისგან რომელიმე ხილის ან ბოსტნეულის ფორმა ამოჭრით, ირგლივ კიდეებზე ნახვრეტები გაუკეთეთ. ბავშვებს დაურიგეთ თასმები ან საქსოვი ძაფები, იმისთვის რომ შეძლონ მათი გაყრა წინასწარ გამზადებულ ნახვრეტებში.
- მუყაოს ხილი. დანართის მიხედვით გამოჭრით სხვადასხვა ხილი მუყაოს დიდი ქაღალდებისგან. შეაღებინეთ თითების საღებავებით. როცა გაშრება, გამოიყენეთ მოტორული აქტივობისთვის „ხილზე ხტუნვა“.
- სამუშაო ფურცელი: ვაშლი ხიდან ვარდება. (დანართი 11.1.8)
- სამუშაო ფურცელი: დაუხატე ვაშლის ხეს ვაშლები. (დანართი 11.1.9.)
- სამუშაო ფურცელი: ჭიაყელას გზა. (დანართი 11.1.10)
- სამუშაო ფურცელი: დაუხატე გოგრას თვალეები და პირი. (დანართი 11.1.11.)
- სამუშაო ფურცელი: დააჯგუფე გოგრები ზომის მიხედვით (დიდი, პატარა, საშუალო). (დანართი 11.1.12.)
- დაახარისხეთ წითელი, მწვანე და ყვითელი ვაშლის ფორმები.
- სამუშაო ფურცელი – გააფერადე სტაფილოს კონტური და დაუხატე სტაფილოს ფოთლები (დანართი 11.1.13.)
- სამუშაო ფურცელი: რისგან მზადდება სუპი. (დანართი 11.1.14.)
- მათემატიკა. ხილის კურკების რაოდენობის ცხრილი. შეადგინეთ ცხრილი, იმისთვის, რომ ჩამოწეროთ სხვადასხვა სახეობის ხილში არსებული კურკების რაოდენობა. სანამ დათვლას დაიწყებთ, ჰკითხეთ ბავშვებს, მათი აზრით, რომელ ხილს ექნება ყველაზე მეტი კურკა? ყველაზე ნაკლები?

## სენსორული



- ტომარაში ჩადეთ ერთი ან ორი ხილი/ბოსტნეული. ბავშვებმა სათითაოდ ჩაყონ ხელი და აღწერონ შეგრძნებები (რბილი, მაგარი, უხეში, გლუვი, მრგვალი და ა.შ.). შემდეგ გამოიციონ რა ხილი/ბოსტნეულია ტომარაში.

## დრამატული



- მოიმარაგეთ სხვადასხვა ბოსტნეული: კომბოსტო, სტაფილო, კარტოფილი, მწვანილი. შესთავაზეთ ბავშვებს, დაამზადონ ბოსტნეულის სუპი თოჯინასათვის. შეძლებისდაგვარად უნდა დაანაწევრონ და დაფლითონ ბოსტნეული, დაასხან წყალი და შეკმაზონ მარილით. ჩამჩით გაანაწილონ სათამაშო თეფშებზე და აჭამონ თოჯინებს.

## ნიგნიერება



- წაუკითხეთ “ჩიპოლინო” სად ცხოვრობდა ხახვების ოჯახი? რატომ აეწვა თვალეები პამიდორას, ვინ იყვნენ ბოროტები, თუ შეეფერება ლიმონს ასეთი ბოროტი როლი? მაგრამ ძალიან სასარგებლო როა, ჩაის რომ ძალიან უხდება? თუ უყვართ გოგრა? ააშენონ კუბებით იმხელა სახლი, რამხელაც, მათი აზრით, გოგრას ჰქონდა. გრაფინია აღუბლები რომ კეთილები გახდნენ, რა უნდა ვქნათ? შაქარი უნდა დავაყაროთ. რომელი პერსონაჟი მოეწონათ ყველაზე მეტად, რომელი – არა, რატომ? ამ ზღაპრის ხილ-ბოსტნეულიდან ყველაზე მეტად რომელი უყვართ?
- წაუკითხეთ: „კაკალი“, „ბროწეული“, ტყუპები“, „ბებომ გოგრა შემიწვა“, „რამ გაზარდა“

## მეცნიერება



- კარტოფილის კაცი. კარტოფილი ჩადეთ წყლიან ჭიქაში ისე, რომ ნახევარი იყოს წყალში. მანამდე დააწებეთ „მოძრავი თვალეები“ (თვალე-ბად შეგიძლიათ ჭიკარტიც გამოიყენოთ. იყავით ყურადღებით!), პირი და ცხვირი. პერიოდულად შეუფსეთ წყალი. დროთა განმავლობაში დააკვირდით, როგორ გაეზრდება თმები.
- ბავშვების თვალწინ გახეხეთ ვაშლი სახეხზე ან გააკეთეთ წვენი წვენსაწურის მეშვეობით. სთხოვეთ ბავშვებს, დააკვირდნენ როგორ შეიცვლის ფერს ვაშლი.
- სანამ გოგრის თესლი სველია, სთხოვეთ ბავშვებს შეეხონ და ხელით მოსინჯონ, როგორი ფაქტურა აქვს. გაშრობის შემდეგ ისევ მოკიდონ ხელი და ნახონ განსხვავება.
- შეისწავლეთ ხილის კურკები გამადიდებელი შუშის დახმარებით. დაათვალიერეთ განსხვავებული ტექსტურის მქონე ხილის და ბოსტნეულის ნიმუშები.
- დაახარისხებინეთ ბავშვებს ერთნაირი კურკები სხვადასხვა პატარა განყოფილებიან ყუთში, რომელიც შეგიძლიათ თქვენ თვითონ დაამზადოთ მუყაოსაგან.

## სადამოს წრე

- ჰკითხეთ, რა გაიგეს ახალი ხილის და ბოსტნეულის შესახებ?
- ხილთან და ბოსტნეულთან დაკავშირებული რომელი საქმიანობა მოეწონათ ყველაზე მეტად?

### 3. მე ვჭამ ცისარტყელას

#### დილის წრე



- მოიმარაგეთ ჟურნალები საკვების სურათებით, ასევე დიდი ზომის ცისარტყელას ნახატი. ცისარტყელას ყოველი (ფერისთვის) ზოლისთვის ბავშვებს შესაბამისი ფერის საკვები მოაძებნინეთ. ეცადეთ, ბავშვებს რაც შეიძლება სასარგებლო საკვები შეარჩევინოთ, როგორცაა: ყურძენი, ყვავილოვანი კომბოსტო.
- უთხარით, რომ სხვადასხვა ხილისა და ბოსტნეულის ჭამა ჯანმრთელობისთვის ძალიან მნიშვნელოვანია, რადგან ისინი სხვადასხვა ვიტამინებს (ჩვენი ჯანმრთელობისთვის აუცილებელ ნივთიერებებს) შეიცავს.
- იმისათვის რომ მრავალფეროვნად იკვებონ, ეცადონ სხვადასხვა ფერის ხილი და ბოსტნეული აირჩიონ საკვებად. მაგ. სამ ბანანზე უკეთესია, ერთი ბანანის, ერთი ვაშლის და ერთი კივის ჭამა.
- დააჯგუფეთ ხილი და ბოსტნეული. დაგჭირდებათ პოსტერის დაფა. ძველი ჟურნალები, მაკრატელი, და წებო. დაასახელეთ რომელიმე ფერი, შემდეგ კი ბავშვებს სთხოვეთ, დაასახელონ ამ კონკრეტული ფერის ხილი, ან ბოსტნეული. შეგიძლიათ ყოველი მოცემული ფერის ქვეშ დაფაზე მიაკრათ შესაბამისი ფერის ხილისა და ბოსტნეულის სურათები. მაგ: კითხვა: რამდენი მწვანე ხილი და ბოსტნეული შეგიძლიათ ჩამომითვალოთ? ასე გაიმეორეთ სხვა ფერებისთვისაც: წითელი, ყვითელი, სტაფილოსფერი, თეთრი, ლურჯი, იასამნისფერი. ყველაზე ბევრი რომელი ფერის ხილი და ბოსტნეული დავასახელებთ? (მწვანე: მწვანე ვაშლი, კივი, ლობიო (მწვანე), ბარდა, მწვანე ყურძენი, კიტრი, სალათის ფოთოლი, ისპანახი, მწვანე ხახვი, ლეღვი, ბულგარული წიწაკა. ყვითელი: მსხალი, ვაშლი, ლიმონი, ბანანი, ნესვი, ყვითელი ბულგარული წიწაკა, სიმინდი. სტაფილოსფერი: ფორთოხალი, მანდარინი, გარგარი, ატამი, სტაფილო, გოგრა. იასამნისფერი/ლურჯი: შავი ყურძენი, ქლიავი, მაცვალი, მოცხარი, შინდი, ჭარხალი, ბადრიჯანი, მელნისფერი კომბოსტო, ლობიო, ქიშმიში. წითელი: ვაშლი, მარწყვი, ჟოლო, ალუბალი, წიწაკა, პომიდორი, საზამთრო, ბოლოკი, თეთრი: ხახვი, ნიორი, სოკო, კარტოფილი, თალგამი, ყვავილოვანი კომბოსტო.)

#### ხელოვნება



- *კურკების კოლაჟი.* დაურიგეთ ბავშვებს სხვადასხვა სახეობის ხილის კურკები და წებოს მეშვეობით დააკვრევიანეთ ფურცელზე.
- *მე ვჭამ ცისარტყელას.* დაურიგეთ ბავშვებს ერთჯერდი თეთრი თეფშები, სხვადასხვა პატარა ზომის ან დაჭრილი ხილი და ბოსტნეული. ბავშვებმა ბოსტნეული უნდა ამოავლონ შესაბამისი ფერის საღებავში და ანაბეჭდები დატოვონ თეფშებზე.

## მოდრაობა

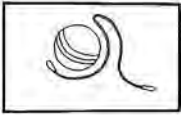

- თამაში „ცხელი კარტოფილი“ (ამ თამაშისთვის გამოიყენეთ რბილი ბურთი). დასხით ბავშვები წრიულად. ბავშვებმა სწრაფად უნდა გადასცენ ბურთი გვერდით მჯდომს. ვისაც ბურთი ხელში შერჩება აღმზრდელის დაძახებაზე „სდექ“ ის ტოვებს თამაშს.

## სამაგიდო/მათემატიკა

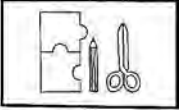

- საყვარელი ხილი. შეადგინეთ ცხრილი: „ჩემი საყვარელი ხილი“.

## სენსორული



- რისი გემო აქვს? შეარჩიეთ 4 სხვადასხვა დასახელების ხილი. თვალახვეულ ბავშვს გაასინჯეთ რომელიმე მათგანი და ჰკითხეთ, თუ შეუძლია ამოიცნოს რომელი ხილი იყო? (ყურადღება: ზოგიერთ ბავშვს შესაძლებელია ჰქონდეს ალერგია ამა თუ იმ საკვებზე, ან ჯანმრთელობის მდგომარეობის გამო (მაგ. შაქრიანი დიაბეტი) შეზღუდული ჰქონდეს რომელიმე საკვების მიღება. ამიტომ წინასწარ დააზუსტეთ ამგვარი დეტალები. ნუ გამოიყენებთ ამ აქტივობაში ისეთ პროდუქტებს, როგორიცაა: მიწის თხილი, მარწყვი და ხორცის პროდუქტები).

## წიგნიერება



- წაუკითხეთ „ციალას წერილი“ აუხსენით ჩირი და ჩამიჩი. რას ფიქრობენ, სად ცხოვრობს ციალას ბებია? მათ თუ ჰყავთ ვინმე სოფელში? რატომ სთხოვს სოფელს ბებიას ხილს? ქალაქელმა ბებიათ საიდან უნდა მოიტანოს საკვები პროდუქტები, სოფელელმა? რა ფერის არის ლექსში ნახსენები საჭმელები?

## საღამოს წრე

- რა გაიგეს საჭმლისა და ფერების ერთობაზე?
- რატომ უნდა მიიღონ სხვადასხვა ფერის საჭმელი?
- თავად რომელი ფერის საჭმელს ანიჭებენ უპირატესობას?

# გამთარი და შობა-ახალი წელი (7 დღე)

1. გამთარი
2. შობა-ახალი წელი
3. საახალწო ნაძვის ხე და სათამაშოები
4. თოვლის ბაბუა
5. საახალწლო საჩუქრები
6. საახალწლო დეკორაციები

## 1. გამთარი

### დილის წრე



- ყავისფერი ქალაქისგან წინასწარ გამოჭერით ხის ტანი (ვარჯი) და ტოტები, ჩამოკიდეთ კედელზე.
- შიშველი ხის დანახვისას, შესაძლებელია, ამოიცნო წელიწადის დრო ?
- ისაუბრეთ გამთარზე. გამთარში ამინდი უფრო ცივი ხდება და ხეები უფოთლოდ რჩება. შეუძლიათ ბავშვებს გამთარის სხვა ნიშნები გაიხსენონ? ჩამოწერეთ ყველაფერი, რაც გამთარის შესახებ იციან. გამთარის გასართობები, დღესასწაულები, საკვები და სხვა.
- უთხარით ბავშვებს, რომ დღევანდელი დღის თემა გამთარია.

### ხელოვნება



- მოიმარაგეთ გამხმარი ხის ტოტები და ბამბა. წაახალისეთ ბავშვები დააწებონ ბამბა ტოტებს და შექმნან თოვლის იმიტაცია. დამზადებული ტოტები ჩაამაგრეთ ქოთანში ან სხვა ჭურჭელში.
- ქალაქის ხელსახოცებისაგან ან თეთრი ქალაქისაგან დაამზადებინეთ ბავშვებს ფიფქები და ლოლოები შაბლონის მიხედვით (დანართი 12.1.1) და დაამაგრეთ ფანჯრებზე.

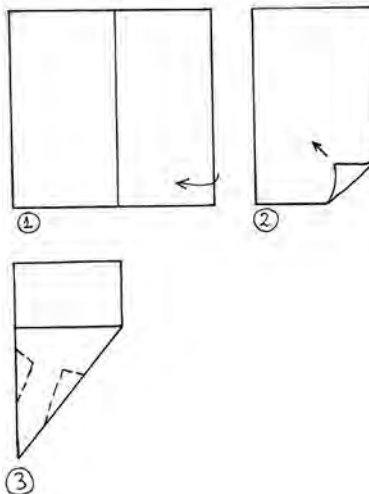



## მუსიკა და მოძრაობა

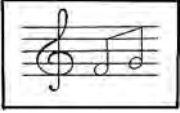

- ათამაშეთ ბავშვებს გაშეშობანა.

## სამაგიდო

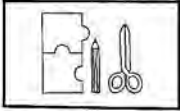

- **თასმების გაყრა.** გამოჭერით მუყაოსგან ფიფქები, ან თოვლის კაცები. დახვრიტეთ და სთხოვეთ ბავშვებს, გაუყარონ თასმები.
- ძველი ჟურნალ-გაზეთებიდან ამოჭერით (ან ამოაჭრევინეთ ბავშვებს) სხვადასხვა ამინდების ამსახველი ფოტოები, ან ნახატები. დაასახელებინეთ ბავშვებს, რომელია თბილი ამინდი და რომელი ცივი.
- **მათემატიკა.** სხვადასხვა ზომის ხელთათმანები (დანართი 12.1.2) დაალაგეთ ზრდის მიხედვით.
- გამოჭერით მუყაოს ნაჭრისგან ფიფქები (რაც უფრო უხეში, ნაკლებად გლუვი ზედაპირი ექნება, მით უფრო კარგია). დაადეთ ფიფქს ქალაღი. სთხოვეთ ბავშვებს, გადაუსვან ცისფერი პასტელი. ქალაღზე ფიფქი დაიხატება.
- დაურიგეთ ბავშვებს სათამაშო „ჩამაცვი ტანსაცმელი“ (დანართი 2.2.2) და სთხოვეთ, ზამთრის აქტივობებისთვის გამოაწყონ.
- თოვლის ბაბუის ასაწყობად დაურიგეთ ბავშვებს თექისგან გამოჭრილი სხვადასხვა ზომის თეთრი წრეები, ქუდები, შარფები და სხვა საჭირო საგნები.

## სენსორული

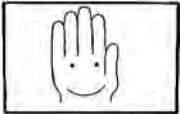

- თუ საშუალება არსებობს, დაასხით საპარსი კრემი (იყიდება საბავშვო საპარსი კრემებიც, თუმცა დიდებისაც უსაფრთხოა სათამაშოდ) ან ხელოვნური თოვლი მაგიდაზე და წაახალისეთ ბავშვები, თითებით თოვლიანი სცენა შექმნან.
- ზამთრის სენსორული მაგიდა. ჯამში მოათავსეთ შემდეგი მასალები: კარტოფილის ფქვილი, ბამბები, საპარსი ქაფი, ბრჭყვიალები, ხელოვნური თოვლი. ატარებინეთ მანქანები ან მიეცით საზომი ჭიქები და კოვზები და ათამაშეთ.
- მოათავსეთ ჯამში თეთრი ფურცლები. სთხოვეთ ბავშვებს, დააქუცმაცონ და დახიონ წვრილად. (დამალეთ სახვადასხვა პატარა საგნები ამ ფურცლებში). სთხოვეთ, იპოვნონ ეს საგნები.
- ჩაყარეთ ჯამში წიწვოვანი მცენარის ფოთლები (სხვადასხვა ფორმის). მოსინჯონ ხელით. დაასხით სპრეიანი ხელოვნური თოვლი.

## წიგნიერება



- შეეცადეთ ბავშვებთან ერთად თავი მოუყაროთ იმ სიტყვებს, რომლებიც მხოლოდ ზამთართან ასოცირდება. მერე სთხოვეთ, თითოეულმა ხუთ-ხუთი მინუტ ჩამოთვალოს.
- წაუკითხეთ ლექსები დანართიდან.

## მეცნიერება



- ერთ ბოთლში აურიეთ ერთი ჭიქა მანანის ბურღული, ორი სუფრის კოვზი ვერცხლისფერი და თეთრი ბრჭყვიალები და 350 გრამი წყალი. მეორე ბოთლში აურიეთ ერთი ჭიქა სარეცხი საშუალება და წყალი. სთხოვეთ ბავშვებს, აანჯღრიონ ბოთლები და დააკვირდნენ. რომელი უფრო ჰგავს თოვლს?
- სთხოვეთ ბავშვებს, შინიდან თავიანთი ხელთათმანები მოიტანონ (ყოველი შემთხვევისთვის იქონიეთ მეტობით). ისაუბრეთ იმის შესახებ, თუ რაში ვიყენებთ მათ. ხელებს სიცივისგან ვიცავთ. აჩვენეთ ბავშვებს გაბჭურის ხელთათმანი, ისაუბრეთ მათ დანიშნულებაზე – ხელებს ცხელი საგნებისგან ვიცავთ. ჰკითხეთ ბავშვებს, შეუძლიათ გაბჭურის ხელთათმანებს სიცივისგან დაცვა? მიეცით თითოეულ ბავშვს გაბჭურის ხელთათმანი, ყინული და ხელსახოცი. სთხოვეთ, ერთ ხელზე ხელთათმანი ჩამოიცივან და სცადონ, იმდენ ხანს დაიჭირონ ყინული თითოეული ხელით, რამდენ ხანსაც კომფორტული იქნება, შემდეგ ხელსახოცზე დადონ. რა დაკვირვება გააკეთეს? შეუძლია გაბჭურის ხელთათმანს სიცივისგან დაცვა?
- ბავშვების თვალწინ ძველი ნაქსოვი ხელთათმანი დაარღვიეთ. ბავშვებმა ნახონ, რომ ის ერთი გრძელი ძაფისგან შედგება. მიეცით თითოეულ ბავშვს 20 სანტიმეტრის სიგრძის ძაფი და სთხოვეთ, დაშალონ. ისინი აღმოაჩენენ, რომ ძაფი შედგება უფრო წვრილი, მჭიდროდ დაგრეხილი ძაფებისგან. რაც უფრო მეტი ფენა ძაფია, მით უფრო თბილი გამოვა ამ ძაფისგან ნაქსოვი ხელთათმანი.
- შავი ქალაქი შედეთ საყინულეში და გააჩერეთ. მოაგროვეთ ფხვიერი ყინული ქალაქზე და ბავშვებს აჩვენეთ. გამოიკვლიონ გამადიდებელი შუშით.

## სადამოს წრე

ჰკითხეთ ბავშვებს:

- რა მოგწონს ზამთარში? რატომ?
- რა ისწავლე ახალი ზამთრის შესახებ?
- რითი განსხვავდება ზამთარი შემოდგომისგან?

## 2. შობა-ახალი წელი

### დილის წრე



- იმღერეთ საშობაო სიმღერა
- გააარკვიეთ, რა იციან ბავშვებმა შობის შესახებ. წაახალისეთ ისინი, ისაუბრონ შობაზე.
- ისაუბრეთ შობის და ახალი წლის შესახებ (წიგნიერების დანართი)
- უთხარით ბავშვებს, რომ დღევანდელი დღის თემა შობა-ახალი წელია.
- სთხოვეთ ბავშვებს, მოიფიქრონ, რა უნდათ შემდეგი წლისთვის. ბავშვებმა თავიანთი სურვილები დაასახელონ. ჩამოწერეთ სურვილების სია და შეინახეთ კონვერტში. წლის

ბოლოს ბავშვებთან ერთად „წინა წლის“ სურვილები გადაიკითხეთ.

- ვარიაცია: სთხოვეთ ბავშვებს, მოიფიქრონ თუ რისი სწავლა უნდათ შემდეგ წელს.

## ხელოვნება

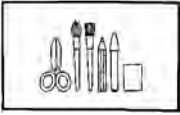

- სადღესასწაულო ქუდი. მოიმარაგეთ ერთჯერადი ქაღალდის ან პლასტმასის ჭიქები. დაურიგეთ ბავშვებს. სთხოვეთ, ამოაბრუნონ და გააფორმონ სხვადასხვა მასალის მიწებებით, მაგალითად, შესაფუთი ქაღალდის ნაგლეჯები, სტიკერები, ბუმბულები, ლენტები და სხვა. დაურიგეთ ბამბის ბურთულები, რომ „ქუდის“ ბოლოს მიაწებონ. განვრიტეთ ჭიქები ორ მხარეს და გაუყარეთ თოკი ისე, რომ მათი თავზე დახურება შესაძლებელი გახდეს.
- მოამზადეთ თეთრი პუფის საღებავი (თანაბარი რაოდენობის წყალი, მარილი და ფქვილი აურიეთ ერთმანეთში. ფერადი საღებავის მისაღებად დაუმატეთ კულინარიული საღებავები. საღებავი ფაფუკია) და შავი ფურცელი. სთხოვეთ ბავშვებს, დათოვლილი ნახატი დახატონ.
- ხელის ანაბეჭდის ნაძვის ხე. მოიმარაგეთ თეთრი ფურცლები და მწვანე საღებავი. სთხოვეთ ბავშვებს, შეიღებონ ხელი მწვანედ და ფურცლის ზედა ნაპირში ერთი ანაბეჭდი ისე დასვან, რომ თითები ქვევით იყოს. შემდეგ გააკეთონ ორი ანაბეჭდი, უფრო ქვევით – სამი ანაბეჭდი და ასე შემდეგ სანამ ფურცელზე ადგილი გეყოფათ. ხელის ანაბეჭდებით მიიღებთ ნაძვის ხეს.

## მუსიკა და მოძრაობა



- ითამაშეთ მუსიკალური „დაიმაღლე და იპოვე“ დამალეთ საშობაო მუსიკალური სათამაშო ოთახში და სთხოვეთ ბავშვებს, იპოვნონ.
- წინასწარ გამოჭერით მუყაოს ქაღალდისგან დიდი ზომის ზარი და მასზე ზანზალაკები მიამაგრეთ. ჩამოკიდეთ მიღებული ზარი ოთახში.

სთხოვეთ ბავშვებს, განსაზღვრული ადგილიდან ზარს ბურთები ესროლონ და სცადონ მისი ახმაურება.

## სამაგიდო

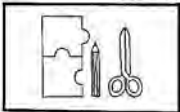

- წინასწარ გამოჭერით თექის ნაძვის ხეები და სათამაშოები. დაურიგეთ ბავშვებს და სთხოვეთ ნაძვის ხის მორთვა. გამოიყენეთ კამათელი. ბავშვებმა იმდენი სათამაშოთი უნდა მორთონ, რამდენი რიცხვიც დაუჯდებათ.

## სენსორული



- ზანზალაკების ნახატი. თეთრი ფურცელი მოათავსეთ ყუთის სახურავში (მაგალითად, ფეხსაცმლის ყუთის სახურავი). წითელი და მწვანე საღებავები მოათავსეთ ცალ-ცალკე თასებში და ამ თასებში ჩაყარეთ ზანზალაკები. სთხოვეთ ბავშვებს, კოვზის გამოყენებით ამოიღონ ზანზალაკები საღებავიდან და ჩადონ ყუთის სახურავში. გაანჯღრიონ. ზანზალაკები თან

ნმას გამოსცემენ და თან საახალწლო ნახატს შექმნიან.

### ნიგნიერება/მეტყველება



- აუხსენით, რა არის ალილო. ჰკითხეთ, თუ უნახავთ მეალილოები?
- წაუკითხეთ ლექსები დანართიდან.
- წაახალისეთ ბავშვები, თოვლის ბაბუისთვის გასაგზავნი წერილი გიკარნახონ. მოამზადეთ წერილები ჩრდილოეთ პოლუსში გასაგზავნად (ბავშვებმა გააფორმონ).

### სადამოს წრე

- ჰკითხეთ, რა გაიგეს ახალი შობა-ახალი წლის შესახებ?
- მასწავლებლის რომელი მითითება შეასრულეს ყველაზე უფრო სიამოვნებით?

## 3. საახალწლო ნაძვის ხე და სათამაშოები

### დილის წრე



- ჰკითხეთ ბავშვებს, რითი გამოირჩევა ახალი წელი სხვა დღესასწაულებისგან?
- რა უყვართ ყველაზე ძალიან ამ დღესასწაულში?
- როგორ ემზადებიან ახალი წლისთვის?

### ხელოვნება



- ჩიჩილაკის დამზადება ქალაქის ბურბუშელით. ყვითელი ან სხვა ფერის ქალაქი დაჭერით წვრილ ზოლებად. მაკრატლით ან ფანქრით დაახვიეთ ზოლები. ცალკე ფურცლის დახვევით გააკეთეთ ჩიჩილაკის ღერძი და მასზე თანმიმდევრობით, ქვევიდან ზევით, მიაწებეთ ქალაქის ბურბუშელები.
- მოახატინეთ ბავშვებს პატარა ბურთები გუაშის საღებავითა და გააფორმეთ ბრჭყვი-ალა წებოთი.
- მაუდის ქსოვილზე ბავშვებს შემოახაზინეთ და გამოაჭრევინეთ წრეები. გააფორმებინეთ ლილები, ლენტებისა და მაქმანების გამოყენებით. გაუკეთეთ სკრეპის საკიდები.
- ამოაჭრევინეთ ბავშვებს მუყაოსგან ფორმები: წრე, გული, ვარსკვლავი – შაბლონის მიხედვით. ფოლგის ქალაქდზე პასტით დაახატინეთ ბავშვებს მარტივი ორნამენტები. შემოახვიონ ფოლგა მუყაოს ფორმას, დაუმაგრეთ სკრეპის საკიდები.

### მოძრაობა

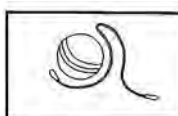

- ჩართეთ ინგლისური საშობაო სიმღერა „ჟინგლე ბელლს“, დაურიგეთ ბავშვებს პატარა ზარები და უთხარით, იცეკვონ.

## სამაგიდო

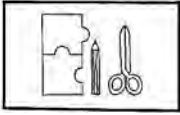

- ამოჭერი სხვადასხვა ფორმის ნაძვის ხის სათამაშოები და დააწებეთ შესაბამის ადგილას. (იხ. დანართი 12.1.3)
- რამდენი სათამაშოა ნაძვის ხეზე? (იხ. დანართი 12.1.4)

## დრამატული



- მოაწყვეთ საახალწლო ბაზრობა. გაანაწილეთ როლები (მყიდველი, გამყიდველი). მოაწყვეთ ხელოვნების ცენტრში დამზადებული სათამაშოების გამოფენა-გაყიდვა.

## ნიგნიერება/მეტყველება



- ესაუბრეთ, საახალწლო ლექსიკაზე. ათამაშეთ სიტყვებით. ერთი ბავშვი ჩაიფიქრებს ახალ წელთან დაკავშირებულ სიტყვას. ეტყვის მეორე გუნდის წევრს. მეორე ცდილობს ერთი მინიშნებით აუხსნას თავის გუნდელს. მაგ. ჩაფიქრებულია: „ნაძვის ხის სათამაშო“. მინიშნება – „მას ნაძვის ხეზე კიდებენ.“
- წაუკითხეთ ლექსები დანართიდან.

## კულინარია

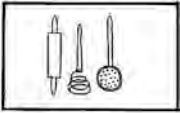

- მოიმარაგეთ (ბავშვებთან ერთად დაამზადეთ) მაგარი ცომი და ცომის საჭრელი საახალწლო ფორმები. გააბრტყელეთ ცომი და მიეციტ საშუალება ბავშვებს, ფორმები გამოჭრან. თუ გაქვთ შაქრის ჭიქურა, წაახალისეთ ბავშვები მორთონ გამომცხვარი პატარა ნამცხვრები.

## სადამოს წრე

- რა გაიგეს ახალი ნაძვის ხისა და ჩიჩილაკის შესახებ?
- ისაუბრონ, როგორი ნაძვის ხე უნდათ, რა სიმაღლის, რა ფერის, როგორი განათებით?

## 4. თოვლის ბაბუა

### დილის წრე



- ჰკითხეთ ბავშვებს, რა სურვილები უნდა მისწერონ თოვლის ბაბუას. ჩამოწერეთ ყველას სურვილი.
- წაუკითხეთ ლექსები თოვლის ბაბუაზე.
- უთხარით, რომ დღევანდელი დღის თემა თოვლის ბაბუაა.

### ხელოვნება



- ბავშვების სურვილები ქალაქდზე დაწერეთ და სთხოვეთ, გააფორმონ შესაბამისი ნახატებით. დაამზადებინეთ ბავშვებს ქალაქის კონვერტები. დააწერეთ მისამართები ბავშვების კარნახით.

- ორი ან სამი ერთჯერადი თეთრი თეფში დაამაგრეთ ერთმანეთზე, რომ მიიღოთ თოვლის ბაბუის სხეული. ფერადი ქალღმერთისაგან ან ქსოვილებისაგან გამოჭერით სხვადასხვა დეტალები, თვალეები, ცხვირ-პირი, კაშნე, ხელები, ჩექმები, ღილები და ა.შ. სთხოვეთ ბავშვებს, გაანაწილონ დეტალები და დააწებონ თეფშებზე.
- თოვლის კაცუნას ხატვა – დაურიგეთ ბავშვებს მუქი ფერის ქალღმერთი და თეთრი გუაში, სთხოვეთ, დახატონ თოვლი და თოვლის კაცუნა.

### მოდრაობა

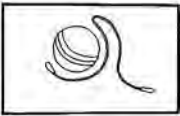

- თავისუფალი ცეკვა. ჩართეთ რითმული მუსიკა და ბავშვებს სთხოვეთ, იცეკვონ, რაც უნდათ და როგორც უნდათ. (ინსტრუქციების და მითითებების გარეშე.)

### სამაგიდო

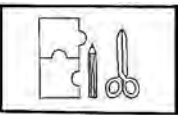

- გამოჭერი და ჩააცვი თოვლის კაცს (იხ. დანართი 12.1.5.)
- თოვლის კაცის ლაბირინთი (იხ. დანართი 12.1.6.)
- მარილიანი ცომის თოვლის ბაბუა. წინასწარ მოამზადეთ მარილიანი ცომი, გაუნაწილეთ ბავშვებს და სთხოვეთ, ჯერ დაამრგვალონ პატარა გუნდები და შემდეგ ერთმანეთზე დამაგრებით მიიღონ თოვლის კაცუნები.

### წიგნიერება/მეტყველება



- იქონიეთ ქართველი თოვლის ბაბუის და სანტა კლაუსის მოზრდილი ფოტოები. აჩვენეთ ბავშვებს. სთხოვეთ და მიეხმარეთ, აღწერონ მათი გარეგნობა. რა აქვთ საერთო და რა განსხვავებული? ყურადღება გაამახვილეთ სიტყვებზე: „ჩონა“, „ქურქი“, „ხურჯინი“, „გუდა“, „მარხილი“, „ტომარა“

### სადამოს წრე

- რა გაიგეს ახალი თოვლის პაპის შესახებ?
- ჰკითხეთ, დღის განმავლობაში მასწავლებლის რომელი მითითება შეასრულეს ყველაზე უფრო გატაცებით?

## 5. საახალწლო და საშობაო საჩუქრები

### დილის წრე



- სთხოვეთ ბავშვებს, გაიხსენონ ყველაზე დასამახსოვრებელი საახალწლო საჩუქარი. თქვენც მოუყევით თქვენი გამოცდილებისა და შთაბეჭდილებების შესახებ.
- რას ისურვებენ, რომ აჩუქონ ოჯახის წევრებს და მეგობრებს.
- უთხარით, რომ დღევანდელი დღის თემა საახალწლო და საშობაო საჩუქრებია.

## ხელოვნება



- დეკორატიული ფორმების: ფიფქის, გულის, წრეების, ვარსკვლავების ანაბეჭდების დახმარებით გააფორმეთ კედელზე გასაკრავი ქალაქი და გამოიყენეთ საჩუქრების შესაფუთად.
- სთხოვეთ ბავშვებს, დაახვიონ და დააწებონ მუყაო ან წინასწარ მომარაგეთ ტუალეტის რულონის ცარიელი მუყაო და შეახვევინეთ ის ფერადი კრეპის ან ჟატის ქალაქში. შეკარით ორივე მხრიდან და დაამზადეთ დიდი ზომის კანფეტის იმიტაცია.

## დრამატული



- მაღაზიობანა. ბავშვებმა მაღაზიაში უნდა შეარჩიონ საახალწლო საჩუქრები ახლობლებისთვის, ზოგი გამყიდველია, ზოგი მყიდველი. გამოიყენეთ მუყაოს ყუთები და შესაფუთი ქალაქი. შეაფუთინეთ და გააფორმებინეთ მუყაოს ყუთები საახალწლო საჩუქრების ჩასაწყობად.

## წიგნიერება/მეტყველება



- სთხოვეთ, გიკარნახონ საახალწლო მისალოცის ტექსტი ოჯახის წევრებისთვის. ჩაიწერეთ, მეორე მხრიდან დაახატინეთ ნახატი და მიეცით, შეინახონ საახალწლოდ.
- წაუკითხეთ ლექსები დანართიდან.

## კულინარია

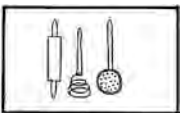

- დაეხმარეთ ბავშვებს ფხვიერი ნამცხვრის ცომის დამზადებაში, გამოაჭრევიანეთ საახალწლო ფორმებით, გამოაცხვეთ და გაფორმებინეთ სხვადასხვა ფერის მინანქრით.

## სადამოს წრე

- მოაყოლეთ, როგორ მოუტანა თოვლის პაპამ წინა წელს საჩუქარი, სად დახვდათ, ნაძვის ხესთან თუ საწოლთან; დილით ნახეს თუ ღამით? მოეწონათ თუ არა?

## 6. საახალწლო დეკორაციები

### დილის წრე



- ჰკითხეთ ბავშვებს, მორთეს თუ არა საახალწლოდ სახლები და ოთახები.
- დაათვალიერებინეთ ჟურნალებიდან სურათები და აჩვენეთ, როგორ რთავენ საახალწლოდ ოთახებს. ჰკითხეთ, ვის რა მოსწონს, ასაუბრეთ და ააღწერინეთ სურათები.
- უთხარით, რომ დღევანდელი დღის თემა საახალწლო დეკორაციებია.

## ხელოვნება



- ფერად ქაღალდებზე დაახატინეთ გუაშით სხვადასხვა ფერის ზოლები, კოპლები, ფიფქები ან რაიმე სხვა ორნამენტი, გაშრობის შემდეგ, დააჭრევინეთ წვრილ ზოლებად და დაამზადეთ ჯაჭვები.
- ფერადი მუყაოსაგან წინასწარ გამოჭერით და შეკარით კონუსის ქუდები, მოიმარაგეთ ფერადი ქაღალდები, წვიმები და გირლანდები, სთხოვეთ ბავშვებს, აპლიკაციებით გააფორმონ საკუთარი გემოვნებით.
- საახალწლო ფერია. მოიმარაგეთ ყავის ფილტრები ან გამოჭერით (ქაღალდი კონუსის ფორმაზე), კრეპის ან ჟატის ქაღალდი, ბამბა და ოქროსფერი ლენტი. ყავის ფილტრის შუაში ჩადეთ ცოტა ბამბა და შემოახვიეთ თეთრი კრეპის ქაღალდი, მოუკარით თავი ლენტით და გაუკეთეთ ბაფთა.
- მოძრავი საშობაო ფარნები. დაურვიეთ ბავშვებს შაბლონი (დანართი 12.1.7) და სთხოვეთ, დაჭრან ქაღალდი ზოლებზე, გაშალონ, დააწებონ და გაუკეთონ საკიდი. შეაღებინეთ ბავშვებს ფარნები გუაშებით და გააფორმეთ ბრჭყვიალა წებოთი, აასხით თოკზე და გააფორმეთ ოთახი.
- გირლანდები: ფერადი კრეპის ქაღალდისაგან დაამზადებინეთ ბავშვებს პომპონები (იხ. განმარტებებში) და ააცვით თოკზე.

## მოძრაობა

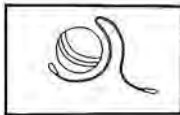

- მოქმედებითი ზღაპარი - „გამოვაცხოთ ნამცხვარი“. გაითამაშეთ ზღაპარი, თან წაახალისეთ ბავშვები გაიმეორონ თქვენი მოქმედებები. ვის უნდა გამოაცხოს ნამცხვარი? ყველა მცხობელი ახლოს მომიჯდეს. მოდი, ვნახოთ. ე.ი. გვჭირდება მიქსერი, ორი თასი, საზომი ჭიქა და კოვზები, ასევე ნამცხვრის ფორმა. (გაითამაშეთ თითქოს ან ნივთებს თაროებიდან იღებთ.) ახლა კი მგონი მზად ვართ. პირველ რიგში კარაქი და შაქარი მოვათავსოთ თასში. (გაითამაშეთ, თითქოს ორივე მოათავსეთ თასში.) ახლა მიქსერი გვჭირდება. (გაითამაშეთ, თითქოს გადაატარეთ მიქსერი თასს და გამოეციტ ბზუილის ხმა.) შენედეთ, რა ერთგვაროვანია ათქვეფილი მასა. მოდი, კვერცხები ჩავამატოთ. (დაითვალეთ და თასში თითქოს ოთხი კვერცხი ჩატეხეთ.) ისევ ავურიოთ. (გაითამაშეთ, თითქოს მოურიეთ მიქსერით და იბზუილეთ.) რა კარგად გამოიყურება. ახლა კი უნდა ჩავამატოთ ფქვილი. (გაითამაშეთ, თითქოს არწყეთ ორი სავსე ჭიქა ფქვილი და ჩაყარეთ თასში.) მხოლოდ ერთი ინგრედიენტი დაგვრჩა – ერთი ჩაის კოვზი ვანილი. (გაითამაშეთ, თითქოს აიღეთ ჩაის კოვზით ვანილი.) ბოლო მორევა (აურიეთ.), ახლა კი მზად ვართ მიღებული მასა ფორმაში ჩავასხათ. (ჩაასხით.) შევდგათ ჩვენი ფორმა გაბქურაში. (გაითამაშეთ, თითქოს გამოაღეთ გაბქურის კარი, ჭრიალის ხმის გამოცემით, შედგით ნამცხვარი და მიხურეთ კარი.) ახლა ჩვენი ნამცხვარი ცხვება. (ათამაშეთ თითები მაგიდაზე, თითქოს ელოდებით.) ვინ გრძნობს გემრიელ სუნს? (ჩაისუნთქეთ.) რა მადის აღმძვრელი სუნია! კარგით! მგონი დროა, ჩვენი ნამცხვარი გაბქურიდან გამოვიღოთ. (გაითამაშეთ, თითქოს გამოიღეთ ნამცხვარი და დასუნეთ.) ვის უნდა ნამცხვარი?



## სამაგიდო

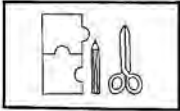

- ლამინირება გაუკეთეთ საახალწლო ნამცხვრების გამოსახულებებს. სთხოვეთ ბავშვებს, შეუსაბამონ ნამცხვრები ფორმებს (იხ. დანართი 12.1.8)
- დაალაგე სურათები თანმიმდევრულად (იხ. დანართი 12.1.9)

## წიგნიერება



- წაუკითხეთ ნაწყვეტი „პეპი გრძელიწინდადან“

## სადამოს წრე

- შეაჯამეთ, რა ისწავლეს შობა-ახალ წელზე.
- რა მოეწონათ ყველაზე მეტად?
- რას გამოიყენებენ სახლში საახალწლო სამზადისისას?

## პირველი კვირა ბაღში (საერთოა 3-4 წლიანებთან,( 5 დღე))

1. მე და ჩემი სხეული (8 დღე)
2. ოჯახი და მეგობრები (6 დღე)
3. შემოდგომა და რთველი (2 დღე)
4. ფერები ჩემს გარშემო (5 დღე)
5. ცირკი (5 დღე)
6. ფორმები ჩემს გარშემო (4 დღე)
7. შეგრძნებები (5 დღე)
8. საპირისპირო მნიშვნელობის სიტყვები (9 დღე)
9. დინოზავრები (3 დღე)
10. ემოციები (5 დღე) (საერთოა 3-4 წლიანებთან)
11. ჯანსაღი კვება (9 დღე)
12. ზამთარი და შობა ახალი წელი (7 დღე)

## მე და ჩემი სხეული (8 დღე)

1. სხეული და მისი ნაწილები (2 დღე)
2. სახე და სახის ნაკვთები
3. ჩონჩხი და კუნთი
4. გული და სისხლი
5. ფილტვები და სუნთქვა
6. კუჭი და საკვები
7. ტვინი და ჭკუა

### 1. სხეული და მისი ნაწილები (2 დღე)

#### დილის წრე



- ჩამოათვლევინეთ ბავშვებს სხეულის ნაწილები.
- ჰკითხეთ, რისთვის გვჭირდება ხელები/მტევნები? (საგნების ასაღებად)
- მკლავები? (ბალანსისთვის) ფეხები? (სიარული, სირბილი) ტერფები? (მისი საშუალებით ვდგავართ)
- თვალსაჩინოებისთვის იქონიეთ ცხოველების სურათები. სთხოვეთ, შეადარონ დათვის, თევზს, ჩიტს, ბუზს. რა მსგავსება და განსხვავებაა? რა განასხვავებს ადამიანს დანარჩენი სამყაროსგან? გააკეთეთ აქცენტი იმაზე, რომ ადამიანი გამართულია. უთხარით, რომ ადამიანები შიგნიდანაც განსხვავდებიან დანარჩენი არსებებისგან. ამიტომ ისინი სხვანაირ ხმებს გამოსცემენ. უთხარით, რომ მეტყველებაში რამდენიმე ორგანო

ღებულობს მონაწილეობას, რომ ის ჩასაბერი ინსტრუმენტივითაა. ფილტვებიდან ჰაერი უბერავს და უკრავს. თუ ხელმისაწვდომია, ჩააბერინეთ სალამურზე, საყვირზე, უბრალო სასტვენზე. ისინი სხვადასხვანაირ ხმას გამოსცემს. გაახსენეთ ჩიტის, ძროხის, სპილოს ხმა. შეადარონ თავიანთ სიმღერას, ლაპარაკს. უთხარით, რომ ინფორმაციას სხვა არსებებიც ცვლიან, მაგრამ ლაპარაკი მარტო ადამიანს შეუძლია, იმიტომ, რომ მას შიგნით და გარეთაც ყველასგან განსხვავებული სამეტყველო აპარატი (საკრავი) აქვს. ესაუბრეთ მეტყველების უპირატესობაზე.

- ხელები და ფეხები. ჰკითხეთ და ჩამოწერეთ რისთვის არის ხელები (ხატვა, ჭამა, მისალმება, იხილეთ დანართში სხვადასხვა აქტივობების ბარათები) და რისთვის არ არის ხელები (დარტყმა, ჩქმეტა, ხელისკვრა). იგივე გააკეთეთ ფეხებზეც (არის სიარულისთვის, არის ეზოში სირბილისთვის; არ არის დარტყმისთვის).

### ხელოვნება

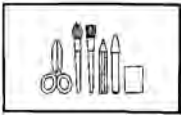

- წიგნის დამზადება – მე და ჩემი სხეული. სთხოვეთ ბავშვებს, დახატონ ადამიანის სხეულის სხვადასხვა ნაწილები ცალ-ცალკე ფურცლებზე და სთხოვეთ, გაუკეთონ კომენტარი თავიანთ ნახატებს, თქვენ კი ჩაიწერეთ ეს კომენტარები, დააწებეთ ნახატები ფერად ფურცლებზე და დაურთეთ კომენტარებიც, აკინძეთ ეს ფურცლები. შედარებით სქელი ფურცლისგან დაამზადეთ ყდა, რომელსაც აგრეთვე გააფორმებთ და გაუკეთებთ სათაურს „მე და ჩემი სხეული“.
- კოლაჟი – სასაცილო კაცუნები. ბავშვებს უურნალ-გაზეთებიდან ამოაჭრევიანეთ ადამიანის სხეულის ნაწილები, სთხოვეთ, შექმნან სასაცილო პერსონაჟები და დააწებონ ფურცელზე.
- ადამიანის ორგანიზმის ქალაქის მოდელის დამზადება პაპიე-მაშეს გამოყენებით. გაბერეთ ორი ოვალური ბუშტი თავისთვის და ტანისთვის და ოთხი გრძელი ბუშტი კიდურებისთვის. წინასწარ მოამზადეთ სახამებელი, ჩაყარეთ მზა სახამებელში წვრილად დახეული გაზეთი. სახამებლით გაჟღენთილი გაზეთით დაფარეთ ბუშტები, გააშრეთ და ასევე გაზეთის საშუალებით დააწებეთ ერთმანეთზე ისე, რომ მიიღოთ ადამიანის სხეული. შეღებეთ კანისფრად და დაუხატეთ სახის ნაკვთები. შეგიძლიათ მოარგოთ ტანსაცმელი.
- მარიონეტების დამზადება. მოიმარაგეთ თიხა და გამოაძერწინეთ ბავშვებს მარიონეტი თოჯინების სხეულის ნაწილები: თავი, ტანი, ხელები, ფეხები. კიდურების გამოძერწვისას ყურადღება გაამახვილებინეთ იმაზე, რომ ხელი და ფეხი შედგება სამი ნაწილისგან, გამოძერწეთ სამი ნაწილი და სახსრების მაგივრად გამოიყენეთ მავთული, რომელსაც ჩაამაგრებთ სველ თიხაში, დაელოდეთ გაშრობას. ასევე სველ თიხაში დაამაგრეთ მავთული მარიონეტის თოკების დასამაგრებლად.

### მოძრაობა

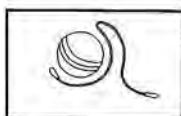

- იატაკიდან წინდებიანი ფეხებით სხვადასხვა ნივთების აღება და ყუთში ჩაყრა.
- ითამაშეთ „ტვისტერი“ (იხ. დანართი) მუშამბის (2მ/3მ) შიდა მხარეს

დააწებეთ 16 სამი ფერის (წითელი, ყვითელი, ლურჯი) წრე (იხ. ნიმუში); ყუთისგან გააკეთეთ კამათელი თითო გვერდზე დააწებეთ (წით. ხელი, ყვით. ხელი, ლურჯ. ხელი; წით. ფეხი, ყვით. ფეხი, ლურჯ. ფეხი); გააგორებთ კამათელს.

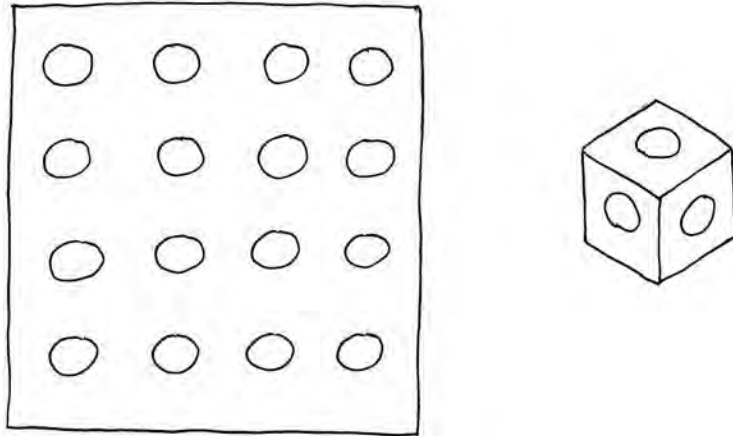

- მიზაძვა. ყველა იმეორებს მოძრაობებს და ხმებს, რომელსაც წარმოთქვამს უფროსი. ჯერ თქვენ თავად ასრულებთ სხვადასხვა მოძრაობებს და ასმენინებთ ხმებს, რომელსაც ამა თუ იმ მოძრაობის დროს გამოსცემთ. მოძრაობებს მანამ იმეორებთ, სანამ ყველა ბავშვი არ შეძლებს მათ შესრულებას. შემდეგ კი თავიდან დაიწყეთ.
- გავალვიძოთ სხეული. სთხოვეთ ბავშვებს ჩაკიდონ ერთმანეთს ხელები, გაიშაღეთ ფართო წრედ და ჩამოშვით ხელები. დაიწყეთ საკუთარი სხეულის გალვიძება ხელების მსუბუქი დატყაპუნებით 3-4-ჯერ სხეულის სხვადასხვა ნაწილზე, თან დაასახელოთ: გავალვიძოთ ფეხები/ტიერფები, მუხლები, ხელები, მხრები, მუცელი, თავი და ა.შ.. ყველანი იმეორებთ. შემდეგ შეგიძლიათ არ დაასახელოთ, მხოლოდ აჩვენოთ ბავშვებს, რომ მსუბუქად იტყაპუნებთ ხელს მუცელზე და მათ ერთად უნდა დაასახელონ სხეულის რომელ ნაწილს აღვიძებენ. შემდეგ შეგიძლიათ ხან ერთი მეზობლის მხარზე დაატყაპუნოთ ხელი, ხან მეორის.

### სამაგიდო

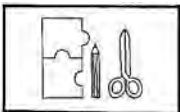

- ნატიფი მოტორიკა. თითებით ქსოვა. საქსოვი ძაფის ერთი ბოლო ისე გაკვანძეთ, რომ 20 თეთრიანის ზომის მარყუჭი გამოვიდეს, შემდეგ გააკეთეთ მეორე, იმავე ზომის მარყუჭი და გაუყარეთ პირველ მარყუჭში, ასე გააგრძელოთ, სანამ სასურველი სიგრძის ნაქსოვს არ მიიღებთ.

ბოლო მარყუჭი გაკვანძეთ და პირველ მარყუჭს მიაბით ისე, რომ სამაჯური, მძივი, ან ქამარი გამოგივიდეთ.

- ნატიფი მოტორიკა. დაურიგეთ ბავშვებს სამუშაო ფურცელი ადამიანის სხეული (იხ. დანართი 2.2.1). სთხოვეთ შეაერთონ წერტილები.
- მათემატიკა. სთხოვეთ ბავშვებს, დაითვალინ სხეულის რომელი ნაწილი აქვთ ორი (წყვილი) და რომელი ერთი. გააკეთეთ ცხრილი. (დანართი 2.1.7)
- დავითვალოთ ჩვენი სხეულის ნაწილები. აპოვნინეთ ბავშვებს საკუთარი სხეულის სხვადასხვა ნაწილი. დაათვლევინეთ სხეულის ამა თუ იმ ნაწილის რაოდენობა.

ეს ვარჯიში ჯგუფურად სრულდება: ჯგუფის ერთ-ერთი წევრი ირჩევს სხეულის რომელიმე ნაწილს და ხმამაღლა ასახელებს, ჯგუფის სხვა წევრები კი ითვლიან.

- ჰკითხეთ ბავშვებს, ოდესმე თუ გაუზომავთ სხეულის სიგრძე. როგორ გაზომეს?
- შესთავაზეთ გამოიყენონ სხეულის ნაწილები საზომ საშუალებებად; გაზომეთ მაგიდის სიგანე, სიმაღლე. კარების სიგანე ხელის მტევნით, თითებით (მაგ. მაგიდის სიგანეა 3 მტკაველი და სამი თითი). (მაგიდის სიგანე შეგიძლიათ ასევე გაზომოთ კვადრატებად დაჭრილი ფუცლებით. ბავშვმა უნდა დაითვალოს რამდენი კვადრატის სიგანეა მაგიდა).

## დრამატული



- *სავარჯიშო დარბაზი.* დაგჭირდებათ ლეიბი, სათამაშო სიმძიმეები: მაგ. დიდი ზომის ასაწყობი სათამაშოები. მუსიკა, იმისთვის, რომ შეიქმნას სავარჯიშო დარბაზთან მაქსიმალურად მიახლოებული გარემო. გააკეთებინეთ სხვადასხვა ვარჯიშები მაგ. წინ გადაკოტრიალება, ზურგზე ერთმანეთის მოკიდება და ა.შ.

## ნიგნიერება/მეტყველება



- წაუკითხეთ: „ჩხირები.“ შეეცადეთ, ერთად დახატოთ ისეთივე ბები, როგორიც ლექსის ლირიკულმა გმირმა.
- თოჯინის შემოსვა. დაურიგეთ ფურცლები, რომლებზეც გოგონას და ბიჭუნას გამოსახულებაა, ტანსაცმლის გარეშე, ბავშვმა თავად უნდა შეძლოს შესაბამისი ტანსაცმლის (გამოჭერით ქალაქისგან) ნახატზე მორგება, თან უნდა აუხსნათ, რა სახის ტანსაცმელი ტანის რომელი ნაწილის შესამოსად გამოიყენება. ყველა ნაწილი და ტანსაცმლის სახელი დაასახელებთ. (იხ. დანართი 2.2.2)
- *სიტყვიერება.* რა საგნებს აქვს „სხეულის ნაწილები“? მაგიდას – ფეხები; სკამს – თავი, ზურგი, ფეხი; ხახვს – თავი; ფეხსაცმელს – ენა; დანას, სავარცხელს – პირი; ჩანგალს – კბილები; დოქს – ყელი; ჭიქას – ფეხი; ფინჯანს – ყური; ველოსიპედს – თვალი; ცეცხლს – ენა.
- მოიმარაგეთ „სტიკერები.“ სთხოვეთ ბავშვებს, თქვენ მიერ დასახელებული სხეულის ნაწილი მორიგეობით აჩვენონ თოჯინაზე და დააწებონ სტიკერი. ამ თამაშში მონაწილეობა ყველა ბავშვმა უნდა მიიღოს (შეუძლიათ სტიკერი საკუთარ სხეულის ნაწილზეც დაიკრან თუ მოისურვებენ).
- ბავშვებთან ერთად დაათვალიერეთ ადამიანის სხეულისა და აგებულების ენციკლოპედია.

## მეცნიერება



- პატარებს თავიანთი ხელები გამადიდებელი შუშით დაათვალიერებინეთ. გააკეთებინეთ თითების ანაბეჭდები ფურცელზე და შემდეგ ისიც გამადიდებელი შუშით ანახეთ. აბა, თუ იპოვით 2 ზუსტად ერთნაირ თითების ანაბეჭდს?

## სადამოს წრე:

- დაუსვით ბავშვებს კითხვები, თუ რა გაიგეს (ისწავლეს) დღეს თავისი სხეულის შესახებ.
- რით ჰგავს და რით განსხვავდება ჩვენი სხეული ცხოველების ტანისგან?

## 2. სახე და სახის ნაკვთები

### დილის წრე



- წინასწარ მიამაგრეთ დაფაზე დიდი ზომის სახის ნახატი, ფოტო. სთხოვეთ ბავშვებს, ჩამოთვალონ ნაკვთები. რაც გამორჩებათ თქვენ დაუმატეთ. (თმა, შუბლი, წარბები, თვალები, წამწამები, ლოყები, ცხვირი, ტუჩები, ნიკაპი წვერ-ულვაში)
- როგორი შეიძლება იყოს წარბი: წვრილი, მსხვილი. აუხსენით რას ნიშნავს: წარბები შეყარა, წარბები აზიდა. ივარჯიშონ სარკესთან.
- წამწამები: ხშირი, გრძელი, აპრეზილი. ახსენით რას ნიშნავს: „გაოცებისგან წამწამებს აფახულებს“ გააკეთებინეთ სარკესთან.
- ცხვირი: ორი ნესტო. დაახასიათეთ ფორმის მიხედვით. ჰკითხეთ ვისა აქვს დინგი, დრუნჩი, ხორთუმი?
- პირი: შეიძლება იყოს დიდი, პატარა. რას ნიშნავს უპირო და პირიანი კაცი? რატომ დაარქვეს ასე. დაპირებას ადამიანი პირით იძლევა.
- ტუჩები: წითელი, მსხვილი, წვრილი, გაბუტული. გააკეთონ სარკესთან გაბუტული ტუჩები.
- კბილები: ქათქათა. სალი, ჭიანი, მეჩხერი, ჩაწიკწიკებული. რას ნიშნავს კბილების დაკრეჭა? გააკეთონ სარკესთან.
- ენა: როგორია ენა? სველი, გრძელი მოკლე. განუმარტეთ: ენაგრძელი, ენაჭარტალა, ენამოკლე.
- ლოყები: ლაჟღაჟა, ფერმკრთალი; ფუმფულა, მსუქანი, მრგვალი.
- დაახასიათეთ, როგორი შეიძლება იყოს შუბლი: მაღალი, დაბალი. აუხსენით რას ნიშნავს „შუბლი გახსნა“, „შუბლი შეიჭმუნა.“ შეეცადონ გააკეთონ სარკესთან.

### ხელოვნება



- ვხატავ მეგობარს. ბავშვებს ფურცლები და ფანქრები დაურიგეთ. დააწყვილეთ ისინი და სთხოვეთ, რომ მეგობრის სახე დახატოს. უთხარით, რომ განსაკუთრებული ყურადღება მიაქციონ თმების, თვალების, ტუჩის ფერს, ასევე თუ კი აქვთ ჭორფლებსაც. აქტივობის ბოლოს გააცვლევინეთ ფურცლები, რომ საბოლოოდ თითოეულ მათგანს საკუთარი სახის ნახატი ჰქონდეს.
- წიგნის დამზადება, „მხიარული სახეები“: სთხოვეთ ბავშვებს დახატონ სხვადასხვა მიმიკის მქონე სახეები, ან ფერადი ფურცლებისგან გამოაჭრევინეთ სახის ნაწილები და ააწყობინეთ სახეები, სთხოვეთ ბავშვებს, თითო პორტრეტს გაუკეთონ კომენტარი, თქვენ კი ჩაიწერეთ. დააწებეთ ნახატები და ტექსტები ფურცლებზე და აკინძეთ, წიგნს

გაუკეთეთ ყდა.

### სამაგიდო

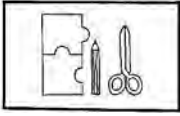

- დაურიგეთ ბავშვებს ფურცელზე დახატული სახის ნაკვეთები (თვალების, ცხვირი, პირი, ყურები, წარბები) გამოაჭრევინეთ, სთხოვეთ დააწებონ ნაწილები სახის ნიმუშზე როგორც მათ სურთ, ისე რომ სასაცელო სახეები გამოვიდეს. მიეცით ბავშვებს სრული თავისუფლება.

(დანართი 2.2.3.)

### დრამატული თამაში



- *საგრიმიოროში*. მიეცით ბავშვს საშუალება, რომ სახეზე რაიმე დაიხატოს. ამ აქტივობის დროს თქვენი დახმარება იქნება საჭირო. დაამზადეთ გრიმი (იხ. განმარტებებში). ბავშვს ამ დროს ყურადღება გაუმახვილეთ სახის სხვადასხვა ნაწილებზე: ლოყებზე, ნიკაპზე, შუბლზე, თვალებზე წარბებსა და ცხვირზე. მაგ. მოაწყვეთ ოთახის ერთი კუთხე, როგორც საგრიმიორო, დაკიდეთ რამოდენიმე სარკე. დაუდგით წინ სავარძლები, ზოგი ბავშვი მსახიობია, ზოგი გრიმიორი, შეგიძლიათ დაკიდოთ რამოდენიმე კოსტიუმი, ხოლო დამზადებული გრიმი დადგით მაგიდაზე, წაახალისეთ თამაში.

### წიგნიერება



- წიგნიერების დანართი და წაუკითხეთ: „ანო ბაიას თავგადასავალი“ პირველი ნაწილი. დახატონ თოჯინა.

### მეცნიერება



- *ანატომია სარკეში*. ბავშვმა საკუთარი სხეულის ნაწილები სარკეში ყურების დროს უნდა დაასახელოს. ასევე შეუძლია მიიღოს სახის სხვადასხვა გამომეტყველება. ამით უკეთ გაიგენს, თუ როგორ იცვლება სახის მიმიკა სხვადასხვა ემოციის დროს.

### სადამოს წრე

- რა გაიგეს ახლი სახის შესახებ?
- რომელი აქტივობა მოეწონათ ყველაზე მეტად?
- ბავშვებთან ერთად თავიდან დაახასიათეთ თითოეული სახის ნაკვეთი.

### 3. ჩონჩხი და კუნთი

#### დილის წრე:



- უთხარით ბავშვებს, რომ სხეულის შიგნით არსებობს ორგანოები, რომელიც ასევე მნიშვნელოვანია ჩვენთვის. რომ ყველა ორგანოს თავისი საქმე აქვს. ჰკითხეთ, რა შინაგანი ორგანოები იციან?
- აჩვენეთ ბავშვებს რენდგენის სურათი. ჰკითხეთ, თუ იციან რა არის ეს?

- რისთვის გვჭირდება ჩონჩხი? ჩონჩხი რომ არ გვექონდეს, როგორები ვიქნებოდით?
- როგორ ვმოძრაობთ? როგორ ვხრით ხელ-ფეხს? აუხსენით, რა არის სახსარი. საილუსტრაციოდ გამოიყენეთ თოჯინა, რომელსაც ხელები უმოძრავეს; ან რობოტი, ან ამწეს ცხვირი, სადაც ჩანს, გადაბმის ადგილები როგორაა ერთმანეთში ჩასმული.
- უთხარით რომელია: მხარი, იდაყვი, მაჯა. ეთამაშეთ ექიმობანა. გამოიყენეთ მყარი მუყაო ან მსუბუქი ჯოხი და დოლბანდი და რიგრიგობით დაუფიქსირეთ სახსრები. აჩვენეთ, რა მოძრაობები შეეზღუდათ. დაათვლევინეთ რამდენია სახსარი. რამდენი თითი აქვთ. რომ თითებზეც სამ-სამი სახსარი აქვთ, გარდა ცერა თითისა.
- დაითვალონ, ფეხი რამდენ ადგილზე უმოძრავეთ. როცა ნახვენ, უთხარით სახელები: ბარძაყი, მუხლი, კოჭი. დაათვლევინეთ, რამდენი თითი აქვთ თითო ფეხზე. შეადარონ ხელის თითებს. აჩვენეთ ფეხისგული, ქუსლი. რას ვაკეთებთ ფეხებით? ჩამათვლევინეთ ფეხსაცმელების სახელები.
- რისთვის გვჭირდება კუნთი?
- როგორ უნდა ვიკვებოთ, რომ გვექონდეს მკვრივი ძვლები და ღონიერი კუნთები;
- როგორ უნდა გავუფრთხილდეთ ძვლებს?
- უთხარით, რომ დღევანდელი დღის თემაა ჩონჩხი და კუნთები.

#### ხელოვნება



- დიდ ფორმატზე ბავშვის ზომის მუყაოს ჩონჩხის აწყობა ნიმუშის მიხედვით. წინასწარ გამოჭერით მუყაოსგან ძვლები, ბავშვებს აჩვენეთ ჩონჩხის ნიმუში და სთხოვეთ, ამ ნიმუშის მიხედვით დააწებოს მუყაოს ძვლები ფორმატზე. (დანართი 2.2.4.)

- ადამიანის ორგანიზმის დიდი ზომის კონტურული გამოსახულებისთვის ჩონჩხის ჩახატვა. დააწვინეთ მოხალისე ბავშვი დიდი ზომის ფორმატზე და სთხოვეთ დანარჩენებს, შავი ფლომასტერის საშუალებით შემოავლონ გარშემო კონტური. ამის შემდეგ ბავშვებს აჩვენეთ ჩონჩხის ნიმუში და სთხოვეთ დაუხატონ კონტურს ძვლები.
- მაკარონის ჩონჩხი. (სხვადასხვა ზომისა და ფორმის მაკარონის გამოყენებით ჩონჩხის დამზადება). ამ აქტივობისთვის დაგჭირდებათ სხვადასხვა ფორმის მაკარონი. აარჩევინეთ ბავშვებს სასურველი ფორმის მაკარონი და დააწებებინეთ ფურცელზე ისე, რომ მიიღონ ჩონჩხის მსგავსი გამოსახულება.
- პლასტელინით ძერწვა – ჩონჩხი. გამოაძერწინეთ ბავშვებს ჩონჩხი პლასტელინის საშუალებით.



## სამაგიდო/კითხვა

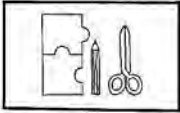

- სამუშაო ფურცელი – სიტყვების „ჩონჩხი“, კუნთები“ ნიმუშის მიხედვით ამოცნობა. (დანართები 2.2.5. და 2.2.6.)

## დრამატული



- სტუმრად ტრავმატოლოგთან. მოაწყვეთ ერთი კუთხე, როგორც საავადმყოფოს მისაღები, ერთი საწოლი, პატარა მაგიდა, მოიმარაგეთ სხვადასხვანაირი დოლბანდები, ექიმის ხალათი, იოდისმაგვრად შეფერილი წყალი, ბამბა, სათამაშო პინცეტი და მაკრატელი. გაანაწილეთ როლები: ერთი ექიმი, ერთი დამხმარე, დანარჩენი პაციენტები სხვადასხვა ტრავმებით. თამაშის წასახალისებლად თქვენც მიიღეთ მასში მონაწილეობა.

## წიგნიერება



- წაუკითხეთ: „ანო ბაიას თავგადასავალი“ მეორე ნაწილი.

## მეცნიერება



- ძვლის ფაქტურის მსგავსი ფაქტურის მქონე ნივთების მოძებნა (პემზის ქვა).

## კონსტრუქციული

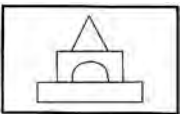

- საავადმყოფოს აშენება კუბურებით.

## სადამოს წრე

- რა გაიგეთ ახალი ჩონჩხის შესახებ?
- კუნთების შესახებ?
- რომელი თამაში მოგეწონათ ყველაზე მეტად?

## 4. გული და სისხლი

### დილის წრე:



- აჩვენეთ ბავშვებს ფონედოსკოპი და ჰკითხეთ, თუ იციან რა არის ეს?
- რისთვის იყენებს ექიმი ამ ხელსაწყოს?
- მოასმენიეთ ბავშვებს გულისცემის ხმები.
- ჰკითხეთ, რა არის გული და რას აკეთებს ის, (უთხარით, რომ გული

კუნთია, რომელიც სისხლს ამოდრავებს/ტუმბავს) სისხლი კი ტრანსპორტია, რომელსაც საკვები და ჟანგბადი დააქვს ჩვენს ორგანიზმში.

- ფიზიკური ვარჯიშის შემდეგ დაადებინეთ ხელი გულმკერდზე და სთხოვეთ, დააკვირდნენ რამდენად უფრო სწრაფად მუშაობს მათი გულები. უთხარით, რომ გული სხვადასხვა ტემპით მუშაობს სხვადასხვა აქტივობის და ემოციური მდგომარეობის დროს.

## ხელოვნება

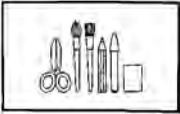

- გული პლასტელინის შეზღვევის ტექნოლოგიით. მოიმარაგეთ სქელი მუყაო და პლასტელინი. სთხოვეთ ბავშვებს, ჯერ გამოძერწონ პლასტელინისგან ლენტის ფორმა, რომლის საშუალებითაც შემოხაზავენ გულის კონტურს მუყაოზე, გულის შიგნით სიბრტყეზე შეაზილეთ დანარჩენი პლასტელინი, ფონიც ასევე შეაზილეთ, ოღონდ გამოიყენეთ განსხვავებული ფერის პლასტელინი.
- კოლაჟის დამზადება: „მხიარული გულები“. გამოჭერით ფერადი ფურცლებისგან გულები, სთხოვეთ ბავშვებს, დაახატონ თვალელები და პირი. დააწებეთ მხიარული გულები დიდი ზომის ფორმატზე.
- მუყაოსგან მოძრავი გულის (მობილეს) დამზადება. გამოჭერით სხვადასხვა ზომის გულები სქელი ფურცლისგან, მოიმარაგეთ ფერადი ზონრები. განვრიტეთ გულები ორ მხარეს თავში და ბოლოში, გაუყარეთ ფერადი ზონრები და ჩამოკიდეთ ჯგუფში. (დანართი 2.2.7)

## დრამატული



- სტუმრად გულის ექიმთან. გამოიყენეთ ფონედოსკოპი, ექიმის სხვადასხვა ატრიბუტები. უთხარით ბავშვებს, რომ გულის ექიმს კარდიოლოგი ჰქვია.

## მეცნიერება



- აჩვენეთ ბავშვებს, როგორ ამოდრავებს გული სისხლს ჩვენს ორგანიზმში. ამისათვის დაურიგეთ ბავშვებს წყლით ნახევრადსავსე ჭიქები და საწრუპავები. სთხოვეთ შეისრუტონ და ჩაბერონ. დააკვირდნენ წყლის მოძრაობას საწრუპავში. უთხარით ბავშვებს, რომ რასაც ისინი პირით აკეთებენ, იმავეს აკეთებს გულის კუნთიც.

## სამაგიდო/წერა

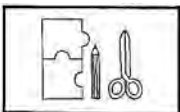

- სამუშაო ფურცელი – წყვეტილი ხაზების შეერთება „გული“ (დანართი 2.2.8)
- სამუშაო ფურცელი – „დაითვალე რამდენი გულია დამალული“ (დანართი 2.2.9)

## წიგნიერება



- წაუკითხეთ, „ვის როგორი გული აქვს“ ყურადღება გაამახვილეთ გულის ეპითეტებზე.
- სიტყვიერება. სიტყვა გულისგან ნაწარმოები სიტყვების ჩამოთვლა: გულისცემა, გულკეთილი, გულადი, გულჩვილი, გულმართალი, გულდაწყვეტილი და ა.შ.

## კულინარია

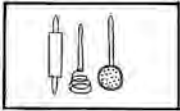

- გულის ფორმის ნამცხვრის დამზადება.

## სადამოს წრე

- ჰკითხეთ, რა გაიგეს ახალი გულის და სისხლის შესახებ.
- გულთან დაკავშირებული რომელი საქმიანობა მოეწონათ?

# 5. ფილტვი და სუნთქვა

## დილის წრე



- დაურიგეთ ბავშვებს ბუშტები. სთხოვეთ, გაბერონ. ჰკითხეთ, საიდან (რა ორგანოდან) მოდის ჰაერი? აჩვენეთ ბუშტის მაგალითზე, როგორ იბერება და იჩუტება ჩვენი ფილტვები.
- სთხოვეთ ბავშვებს, ჯერ ცხვირით ისუნთქონ, ისე რომ პირი ხელით დაიფარონ. შემდეგ ცხვირზე მოიჭირონ ხელი და ისე ისუნთქონ პირით. შემდეგ დააკვირდნენ გულმკერდის მოძრაობას.
- სთხოვეთ ბავშვებს, გაჩუმდნენ, დახუჭონ თვალები და უსმინონ თავიანთ სუნთქვას. შემდეგ სთხოვეთ ადგნენ, იხტუნონ, გაირბინონ, იცინონ და მერე ისევ დააკვირდნენ სუნთქვას. აუხსენით, რომ სხვადასხვა მდგომარეობაში სხვადასხვანაირად ვსუნთქავთ.
- ჰკითხეთ, რა არის მავნე ჩვენი ფილტვებისთვის? (სიგარეტი, დაბინძურებული ჰაერის ჩასუნთქვა, მანქანების გამონაბოლქვი). რა არის კარგი ფილტვებისთვის? სად არის სუფთა ჰაერი?

## ხელოვნება

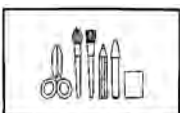

- გამოაჭრევინეთ ბავშვებს მაუდის ქსოვილის ფილტვები, დააწებეთ ზედ ფხრიწიანი ქსოვილი და დაამაგრეთ ასევე ქსოვილზე შემოხაზულ ადამიანის კონტურულ გამოსახულებას. ასევე შეგიძლიათ გამოაჭრევინოთ სხვადასხვა შინაგანი ორგანოები და დაამაგრებინოთ ფხრიწებით.
- აუხსენით ბავშვებს, თუ რა ზიანი მოაქვს ნიკოტინს ჯანმრთელობისთვის და დაამზადებინეთ ბავშვებს სიგარეტის საწინააღმდეგო პლაკატები (პლაკატები

დრამატულ თამაშში გამოიყენეთ).

### დრამატული



- დაახატვინეთ პლაკატები და მოაწყვეთ აქცია „ჯანსაღი ფილტვებისთვის.“ გაისეირნეთ სუფთა ჰაერზე. ივარჯიშეთ.

### მეცნიერება



- სხვადასხვა სისქის ქალაქებზე, შუშაზე, რკინაზე სულის შებერვა და დაკვირვება.
- ჰაერის შებერვით ბუმტის ჰაერში გაჩერება.

### წიგნიერება



- წაუკითხეთ: „როგორ მოვუფრთხილდეთ ფილტვებს.“

### სადამოს წრე

- რა გაიგეთ ახალი სუნთქვასა და ფილტვების შესახებ?
- რა არის საჭირო იმისთვის, რომ ჯანმრთელი და ძლიერი ფილტვები გვქონდეს?

## 6. კუჭი და საკვები

### დილის წრე



- ჰკითხეთ ბავშვებს, სად მიდის საკვები, მას შემდეგ რაც გადავყლაპავთ? რა იციან კუჭის შესახებ. უთხარით, რომ ზოგჯერ საჭმელი მუცელს გვტკენს და აღნიშნეთ ჯანსაღი კვების მნიშვნელობა. ასევე რა მნიშვნელობა აქვს საკვების კარგად დაღეჭვას. რომელ საკვებს სჭირდება მეტი დაღეჭვა, რომელს – ნაკლები? რომელი საკვებია, რომელსაც დაღეჭვა არ სჭირდება?
- აუხსენით, რომ რასაც ჩვენი ორგანიზმი გამოყოფს, ყველაფერი საკვებიდან მოდის (ის საკვების ნარჩენებია, რაც ჩვენს ორგანიზმს არ სჭირდება).
- აღნიშნეთ, რომ ჩვენს ორგანიზმს სჭირდება კარგი კვება და ბევრი წყალი, რომ სწორედ აქედან იღებს მუშაობისა და თამაშისთვის საჭირო ენერჯიას.

### ხელოვნება



- წინასწარ გაამზადეთ კუჭის კონტურული გამოსახულება და სთხოვეთ ბავშვებს, ჩააწებონ კუჭში მათი საყვარელი საკვები. (დანართი 2.2.10)
- დაამზადეთ ბავშვებთან ერთად პლაკატი: „ჯანსაღი საკვები“, რომელზეც გამოსახული იქნება ჯანსაღი საკვები (შეგიძლიათ გამოიყენოთ

ბავშვების ნახატები, ან მათ მიერ გადაღებული ფოტოები, ჟურნალიდან ამოჭრილი სურათები და ა.შ.).

- დაამზადებინეთ ბავშვებს პლაკატი: „ეს არ არის სასარგებლო“, რომელზეც გამოსახული იქნება არაჯანსაღი საკვები (იხელმძღვანელებთ იმავე პრინციპით, როგორც ზემოთ აღნიშნული პლაკატის დამზადებისას).

### მოძრაობა

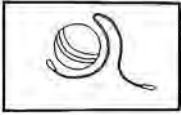

- გაავსე გოლიათის კუჭი. ერთ ბავშვს უჭირავს დიდი ტომარა და დანარჩენები ცდილობენ გაავსონ ის სხვადასხვა ნივთებით. შეგიძლიათ ოთახში მომიფანტოთ დაჭმუჭნული ქალაქები, რომ ბავშვებმა მეტი იმოძრაონ.

### სამაგიდო/ნატიფი მოტორიკა

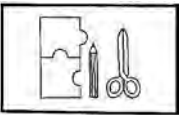

- საძერწი ცომისგან, პლასტელინისგან დაამზადებინეთ ნაწლავები.

### წიგნიერება



- წაუკითხეთ: „კუჭკუჭები“

### მეცნიერება



- როგორ ამუშავებს კუჭი – „კუჭის სიმულატორი“. გამოიყენეთ „ზიპიანი“ პოლიეთილენის პარკები. დაურიგეთ ბავშვებს. ჩაღეთ შიგნით პურის პატარა ნაჭერი ან რამდენიმე კრეკერი. კარგად შეკარით პარკი. სთხოვეთ ბავშვებს, ხელით მოსრისონ, მოზილონ. შემდეგ დაუმატეთ ცოტაოდენი წყალი ან ნებისმიერი სასმელი. იგივე გაამეორებინეთ. დააკვირდნენ, რა მოსდის პურს.

### საღამოს წრე

- რა გაიგეს ახლი კუჭის და ქამის შესახებ?
- რომელი კუჭთან დაკავშირებული საქმიანობა მოეწონათ ყველაზე მეტად?

## 7. ტვინი და ჭკუა

### დილის წრე



- ჰკითხეთ ბავშვებს, რომელია ჩვენი ორგანოების და სხეულის ნაწილები უფროსი, მმართველი? სად მდებარეობს ტვინი? ტვინი აკონტროლებს და მართავს ყველა ჩვენს მოძრაობას, ყველაფერს, რასაც

ვაკეთებთ, ვფიქრობთ, ვგრძნობთ. ტვინი ამისათვის (ხელმძღვანელობისთვის) ნერვებს იყენებს. ემოციები (სიხარული, წყენა, სევდა, ბრაზი) ტვინიდან მოდის.

- ტვინი ჰგავს დიდ დანაოჭებულ ღრუბელს.
- ტვინმა რომ კარგად იმუშაოს, რა უნდა გააკეთოთ ამისთვის? (ჯანსაღი კვება, დასვენება/ძილი, ფიზიკური ვარჯიში, ტვინის სავარჯიშოები მაგ. „ფაზლებით თამაში“ სიტყვობანა და ა.შ)

## ხელოვნება



- გამოიყენეთ თიხა, ან პლასტიკინი და სთხოვეთ ბავშვებს, გამოძერწონ დიდი ზომის დანაოჭებული ტვინი, რომელსაც დააწებებთ მუყაოზე, წინასწარ გამზადებულ თავის კონტურზე;
- „ჭკვიანი კაცუნები“ გამოძერწეთ პლასტიკინისგან კაცუნას თავი, გაუკეთეთ სახის ნაკვთები, ხოლო ზემოდან დაამაგრეთ ნიგვზის ლებანი.
- დაახატინეთ ბავშვებს ორი ნახატი შემდეგ თემებზე: რა ხდება ტვინში, როცა ჩვენ გვღვიძავს და რა ხდება, როცა ჩვენ გვძინავს.
- აი, ჩემი სხეული. მასალად გამოიყენეთ ძველი, მორჩენილი შპალიერის ქაღალდის რულონი; მსხვილი ფლომასტერები ან პასტელი; ჭურჭლის ღრუბლები და დიდი ფუნჯები; თითების საღებავი. აქტივობა შესაძლებელია ჩაატაროთ ოთახში, დარბაზში ან დერეფანში. დააფინეთ ქაღალდი ძირს და შემოავლეთ თითოეული ბავშვის კონტური თავიდან ფეხებამდე. შემდეგ გაუკარით კედელზე ისე, რომ ბავშვი თავის კონტურს კარგად მიწვდეს (ტერფის კონტური უნდა ეხებოდეს იატაკს). მიეცით საშუალება ბავშვებს რაც შეიძლება მეტი სხეულის ნაწილი მიუხატონ საკუთარ თავს – სახის ნაკვთები, შინაგანი ორგანოები (გული, კუჭი, ის რაც გაიარეთ), ტვინი და ა.შ. ხატვისას ბავშვებმა თითის საღებავეები უნდა გამოიყენონ, შეიძლება სამზარეულოს ღრუბელი და სქელი ფუნჯებიც მისცეთ.

## სენსორული



- დანაოჭებული და გლუვი ზედაპირების მოძებნა ოთხში/ეზოში.

## სამაგიდო/ნატიფი მოტორიკა

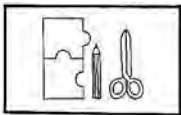

- სამუშაო ფურცელი – ტვინის ლაბირინთი. (იხ. დანართი 2.2.11.)
- ააწყობიეთ ბავშვებს მარტივი „ფაზილები“.
- ათამაშეთ ადამიანის სხეულის მემო (იხ. დანართი 2.2.12.)

## წიგნიერება



- წაუკითხეთ: „ორი ხელმწიფის ზღაპარი“ რატომ დამარცხდა ორივე ხელმწიფე? რა არის საჭირო იმისთვის, რომ სხეულიც და ტვინიც ერთნაირად განვითარებული და ძლიერი გვექონდეს? წაუკითხეთ; „მეფე

და მხატვარი:“ რამ გადაარჩინა მხატვარი?

### მეცნიერება



- კაკლის გულზე დაკვირვება.

### სადამოს წრე

- რა გაიგეს ახალი ტვინის შესახებ?
- რა არის საჭირო იმისთვის, რომ ჩვენმა ტვინმა კარგად იმუშაოს?

# ოჯახი და მეგობრები (6 დღე)

1. ჩემი სამყარო
2. ოჯახი
3. ოჯახის ფესვები, ოჯახური დღესასწაულები და ტრადიციები
4. ქორწილი
5. ოჯახის ახალი წევრი
6. მეგობრები

## 1. ჩემი სამყარო

### დილის წრე



- ჩაიხედეთ სარკეში და აღწერეთ საკუთარი თავი. იგივე გაიმეორონ ბავშვებმაც.
- ჰკითხეთ, რითი ვგავართ ერთმანეთს, რითი განვსხვავდებით.
- შემდეგ ისაუბრეთ თქვენს შინაგან მდგომარეობაზე, როგორ ხასიათზე ხართ, რა გინდათ. თქვენს ინტერესებზე, რა მოგწონთ, ძლიერ და სუსტ მხარეებზე.
- წაახალისეთ ბავშვები, დაახასიათონ მეგობარი, შემდეგ საკუთარი თავი. ვინ რაშია ძლიერი, რაში – სუსტი.
- რა უფრო ადვილია, სხვაზე საუბარი თუ საკუთარ თავზე?

### ხელოვნება



- ჩემი წიგნი. „წიგნივით“ დაასტეპლერეთ ფურცლები და დაურიგეთ ბავშვებს. სთხოვეთ, ერთ გვერდზე დახატონ საკუთარი თავი, მეორეზე – ხელის ანაბეჭდი. ჰკითხეთ, ვის რითი უნდა ამ წიგნის შევსება? შესთავაზეთ დახმარება (შეიძლება რამე ნახატის ამოჭრა ჟურნალიდან და ჩაწებება, ან სახლიდან საყვარელი სტიკერის მოტანა და ჩაწებება, ან დაბადების დღის ჩაწერა, ან ჩახატვა, რისი კეთება უყვარს). თუ რამის ჩაწერას გთხოვთ, დიდად და გარკვევით ჩაუწერეთ. სთხოვეთ, ნაწერს ფანქარი გადაუსვან.
- პასპორტები. პატარა ქალაქის ბარათებზე დააწებებინეთ ბავშვებს საკუთარი ფოტოები, დააწერეთ ბავშვის სახელი და სთხოვეთ, გააფორმონ ნახატებით. შეძლებისდაგვარად გაუკეთეთ პასპორტებს ლამინირება და საკიდები, ან ჩასვით „ბეჯებში“.

### მოძრაობა

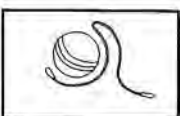

- ვარიაცია თამაშზე – „ჩემი ოქრო ჩემთან“. მოიმარაგეთ ბევრი პატარა სხვადასხვა ზომის და ფაქტურის საგნები, მაგალითად: ხის პატარა კუბი, პლასტმასის პატარა მანქანა, ბამბის ქულა, კაუჩუკის ბურთი და ა.შ. დასვით ბავშვები მწკრივში. დაათვალიერებინეთ, დაასახელეთ და გადააწოდეთ ყველა ბავშვს ის საგანი, რომელიც ტომარაში ან ყუთში გაქვთ. შემდეგ



ყველა სათამაშო ისევე ყუთში მოათავსეთ და დაიწყეთ თამაში. ჩაყავით ორივე ხელი ტომარაში ან ყუთში, მოაქციეთ დახურულ პეშვში და ჩაუცურეთ პირველ ბავშვს პეშვში. ასე გააგრძელეთ, სანამ ყველას არ ჩაუგდებთ თითო საგანს. შემდეგ დაიწიეთ უკან და დაიძახეთ „ჩემი .../რომელიმე სათამაშო, რომელიც ჩაუგდეთ ბავშვებს/... ჩემთან“ , ის ბავშვი, რომელსაც შესაბამისი ნივთი აქვს პეშვში, უნდა წამოხტეს, თქვენთან მოირბინოს და ყველას აჩვენოს, რა აქვს ხელში.

### სამაგიდო

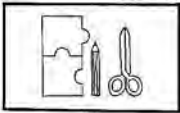

- დანართიდან დაურიგეთ ბავშვებს გოგონასა და ბიჭის გამოსახულება. სთხოვეთ, გააფერადონ, გამოჭრან და დააწებონ ფერად მუყაოზე. ნამუშევარს გადააკარით სკოჩი და დაჭერით თანაბარი ზომის კვადრატებად. გამოიყენეთ როგორც ფაზელი, ბავშვებმა ააწყონ ნახატი (დანართი 3.2.1)
- მათემატიკა. შეავსებინეთ ბავშვებს ცხრილი „გარეგნობა“, რამდენ ბავშვს აქვს სწორი ან ხვეული თმა, რამდენს აქვს ღია ან მუქი ფერის თვალები.
- კითხვა. ნიმუშის მიხედვით სკუთარი სახელის მოძებნა.

### წიგნიერება



- წაუკუთხეთ წიგნიერების დანართიდან: „ავტობიოგრაფია“: როგორი ბიჭია ლევან მაჭარაშვილი, რაში მიაღმსგავსეს და რაში—არა საკუთარ თავებს?

### სადამოს წრე

- რომელი საქმიანობა მოეწონათ ყველაზე მეტად?
- რა გაიგეს ახალი საკუთარი თავის შესახებ?

## 2. ოჯახი

### დილის წრე



- წინასწარ სთხოვეთ მშობლებს, მოიტანონ ოჯახის სურათები.
- სთხოვეთ ბავშვებს, აღწერონ ან განსაზღვრონ, რა არის ოჯახი. მათი მოსაზრებების საფუძველზე დაეხმარეთ ყურადღება გაამახვილონ იმაზე, რომ ოჯახის წევრები ერთმანეთს ეხმარებიან. ჩამოთვალეთ სხვადასხვა მაგალითები ან გზები, როგორ ეხმარებიან ისინი ერთმანეთს.
- სთხოვეთ ბავშვებს, ჩამოთვალონ ოჯახის წევრები. დიდ ფურცელზე გააკეთეთ იმდენი ნიშნული (კაცუნა ან ჯოხი), რამდენი ოჯახის წევრსაც ჩამოთვლის ბავშვი.
- აჩვენეთ ბავშვებს, რომ ოჯახი შეიძლება სხვადასხვა რაოდენობის ადამიანისგან შედგებოდეს. აღნიშნეთ, თუ რომელიმე ბავშვს ახლახანს შეეძინა ახალი ოჯახის წევრი: და ან ძმა; ან ისაუბრეთ იმ საკითხზე, რომელიც ბავშვებს აინტერესებთ ოჯახთან დაკავშირებით (გაითვალისწინეთ, რომ თქვენს ჯგუფში რომელიმე ბავშვს შეიძლება

არ ყავდეს მამა ან დედა, ან ბებია ბაბუებთან იზრდებოდეს. ამ შემთხვევაში აღნიშნეთ, რომ ასეთი ოჯახებიც არსებობს).

## ხელოვნება



- წაახალისეთ ბავშვები დახატონ ოჯახი, შეგიძლიათ ქალაქის ნაცვლად შესთავაზოთ ერთჯერადი თეფშები.
- დაურიგეთ ბავშვებს ნაყინის ჩხირები (ან ექიმის შპადელები) და სთხოვეთ, ისე გააფორმონ (დაახატონ სახე და ა.შ.), რომ მიიღონ საკუთარი ოჯახის წევრები.
- მუყაოს პატარა ყუთის გამოყენებით დაამზადებინეთ ბავშვებს სახლები. მოაწყვეთ ოთახების ინტერიერი ნახატებით. დაახატინეთ და გამოაჭრევინეთ ბავშვებს ოჯახის წევრების ფიგურები, ჩასვან ფიგურები ინტერიერში. შეუძლიათ თავების ადგილას დაუმადრონ ფოტოებისგან გამოჭრილი თავები.
- სთხოვეთ ბავშვებს, ოჯახის წევრების ფოტოები გადაიხატონ და გააფერადონ სასურველი მასალით. (პასტელი, აკვარელი, გუაში).
- გამოიყენეთ სხვადასხვა ზომის გირჩები ოჯახის წევრების დასამზადებლად. გამოიყენეთ პლასტელინი და ხის ჩხირები.

## წიგნიერება



- მასწავლებლის მიერ შეთავაზებულ პერსონაჟებზე ერთი ოჯახის ამბის შეთხზვა და წიგნის დამზადება. (იხ. დანართი 3.1.3)
- მასწავლებლის მიერ შეთავაზებული სამი სურათის მიხედვით ამბის შეთხზვა (იხ. დანართი 3.2.2)
- წაუკითხეთ ნაწყვეტი წიგნიდან: „დედა, მამა, რვა ბავშვი და საბარგო მანქანა“. რითი დაეხმარნენ პატარები მშობლებს? რატომ იყო ასე მნიშვნელოვანი მათი ოჯახისთვის საბარგო მანქანა?

## სამაგიდო/მათემატიკა

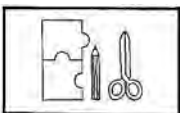

- დაურიგეთ ბავშვებს სათამაშო ჭურჭელი გასარეცხად, გასამშრალეზლად და მაგიდაზე მცირედან დიდისკენ (ზრდადობის მიხედვით) დასალაგებლად.
- დაურიგეთ ბავშვებს სათამაშო დანები, ჩანგლები და კოვზები და სთხოვეთ, დაახარისხონ ყუთებში.
- სთხოვეთ ბავშვებს, ჩაყარონ პატარა პარკებში (ზიპიანი საკეტი) ლილები, თითო ყველა ოჯახის წევრისთვის. ბავშვებმა ეს პარკები სახლში უნდა წაიღონ და დარწმუნდნენ, რომ ოჯახის ყველა წევრი გაითვალისწინეს.
- სთხოვეთ ბავშვებს, შეარჩიონ და ამოჭრან პორტრეტები ძველი გაზეთებიდან და ჟურნალებიდან და შექმნან ოჯახის კოლაჟი.
- წერა. ჩამოუწერეთ თითოეულ ბავშვს ოჯახის წევრების (დედა, მამა, და, ძმა, და ა.შ.) სახელები, მიეცით კალკა და ფანქარი, რომ შემოავლონ ნაწერს.

- სამუშაო ფურცელი – „დიდი და პატარა ოჯახები“ (დანართი 3.2.3)
- კითხვა. ნიმუშის მიხედვით სიტყვების: დედა, მამა,– მოძებნა. (დანართი 3.2.4)

### დრამატული



- დაპატიჟეთ ბავშვები, ითამაშონ სახლობანა, გაინაწილონ ოჯახის წევრების როლები, ერთად მოამზადონ და მიირთვან სადილი.

### კონსტრუქციული

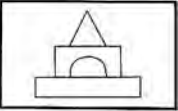

- წაახალისეთ ბავშვები, ააშენონ დიდი და პატარა სახლები ოჯახებისთვის.

### კულინარია



- სთხოვეთ რომელიმე დედას, შემოგთავაზოთ ოჯახური კერძის რეცეპტი და დაგეხმაროთ კერძის მომზადებაში.

### სადამოს წრე

- რა გაიგეს ახალი ოჯახის შესახებ?
- რომელი საქმიანობა მოეწონათ ყველაზე მეტად?

## 3. ოჯახის ფესვები, ოჯახური დღესასწაულები და ტრადიციები

### დილის წრე



- გამოიყენეთ ოჯახის ხის ნიმუში, რომ აჩვენოთ ბავშვებს ოჯახის ისტორია – წინაპრებიდან (იგულისხმება ბებია/ბაბუა) თქვენამდე. ჩამოწერეთ ყველა ოჯახის წევრის სახელი. (დანართი 3.2.5)
- აჩვენეთ და აუხსენით ბავშვებს, რა არის ოჯახის ხე (იხ. დანართი 3.2.5). ჰკითხეთ ბავშვებს, მათ მშობლებსა და ბებია-ბაბუებზე.
- დაურიგეთ ყველას ოჯახის ხის ნიმუში, იმისთვის რომ წაიღონ სახლში და შეავსებინონ მშობლებს.
- განიხილეთ ოჯახური დღესასწაულების თემა ბავშვებთან ერთად, რა ტრადიციები აქვთ? აჩვენეთ ოჯახური დღესასწაულების ფოტოები და ნახატები.
- სთხოვეთ, აღწერონ მათი ოჯახის დღესასწაულები (დაბადების დღეები, უქმე დღეები, პიკნიკი).

### ხელოვნება



- სთხოვეთ ბავშვებს დახატონ ხე.
- „გენეალოგიური ხე“ დაურიგეთ ბავშვებს მუყაო, სთხოვეთ

დახატონ ხე, გამოჭრან და გააფერადონ საღებავებით. ცალკე ფერადი ფორმატისგან გამოაჭრევიანეთ ფოთლები და დააწებებინეთ მათზე ოჯახის წევრების გამოჭრილი ფოტოები. დააწებინეთ ფოთლები ტოტებზე და დაამაგრებინეთ ხეები სადგამზე.

- სთხოვეთ ბავშვებს დახატონ ოჯახური დღესასწაული.
- სთხოვეთ ბავშვებს მოიტანონ მათი ოჯახური პორტრეტი. დაამზადებინეთ ფოტოებისათვის ქაღალდის ჩარჩოები დანართის მიხედვით. გააფორმონ პასტელების ნახატებით ან სხვა ტექნიკით.

## მოძრაობა

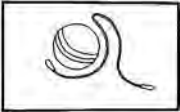

- ჩართეთ მხიარული მუსიკა. სთხოვეთ, ბავშვებს შეასრულონ სადღესასწაულო ცეკვა ან ტრადიციული ცეკვა, რაც უნახავთ.

## სამაგიდო

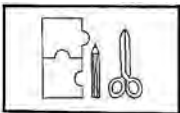

- დანართის მიხედვით დაამზადებინეთ ბავშვებს დომინო და ითამაშეთ (დანართი 3.2.6).
- დანართის მიხედვით დაამზადებინეთ ბავშვებს კარტი და ითამაშეთ. 5 მოთამაშე, გამარკვებულია, ვინც 1 ოჯახის 4 ივე წევრს შეაგროვებს. (გამოიყენეთ ოჯახის ლოტოს ბარათები).
- მისალოცი ბარათები. დაარიგეთ ფერადი ფურცლები, მაკრატელი, წებო, და სთხოვეთ, გააკეთონ რომელიმე ოჯახის წევრისთვის მისალოცი ბარათი.
- სამუშაო ფურცელი – „დააწებე სანთელი შესაბამის ტორტს (ტორტებს აქვთ სხვადასხვა რაოდენობის სასანთლები)“ (დანართი 3.2.7)
- სამუშაო ფურცელი – დაუკავშირე ოჯახის წევრები მათ ნივთებს (დანართი 3.2.8)

## დრამატული



- მიეცით ბავშვებს სხვადასხვა ტანსაცმელი და სთხოვეთ, გამოიპრანჭონ ოჯახის რომელიმე წევრით.
- მიეცით ბავშვებს პიკნიკის ან წვეულებისთვის სათამაშო მასალა.
- სთხოვეთ ბავშვებს, გადაუხადონ თოჯინას დაბადების დღე, დაუმზადონ საჭმელი, გაუწყონ სუფრა, გაუმასპინძლდნენ სტუმრებს.

## წიგნიერება/მეტყველება



- სთხოვეთ ბავშვებს, გიკარნახონ თითო წინადადება თითო ოჯახის წევრის შესახებ, რასაც თქვენ მიაწერთ ბავშვის ოჯახის გენეალოგიური შტოს სურათს.
- წაუკითხეთ; „ზამთრის ზღაპარი“ როგორი პაპაა თევდორე? გაახსენდება თუ არ ეს ამბავი ავთანდილს, როდესაც პატარა, დაუცველ არსებებს შეხვდება?
- დაალაგეთ ოჯახური დღესასწაულების სურათები ცენტრში და სთხოვეთ ბავშვებს,

სურათების მიხედვით შეთხზან ამბავი.

### კონსტრუქციული

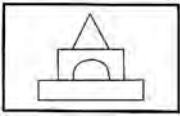

- წაახალისეთ ბავშვები ააშენონ სადღესასწაულო ცენტრი.

### მეცნიერება



- დაათვალიერებინეთ ბავშვებს სხვადასხვა ცხოველის ოჯახის სურათები.

### კულინარია



- წინასწარ მოიმარაგეთ: 1/2 ჭიქა ქიშმიში, 2 სადილის კოვზი თაფლი, კრეკერი, ჯამი, კოვზი და გასაბრტყელებელი ჯოხი. მოათავსეთ ქიშმიში, და თაფლი ჯამში. მოათავსეთ კრეკერი პარკში და დაფშვებით გასაბრტყელებელი ჯოხით. ჩაამატეთ ჯამში და აურიეთ იმდენი, რამდენიც საჭირო იქნება მშრალი მასის მისაღებად, რომ ადვილად დამრგვალდეს ბურთულებად. მიღებული ბურთულებით გაუმასპინძლდნენ ერთმანეთს.

### სადამოს წრე

- რომელი ოჯახური დღესასწაული უყვართ ყველაზე მეტად?
- რა გაიგეს ახალი ოჯახსა და ტრადიციებზე?

## 4. ქორწილი

### დილის წრე



- დაათვალიერებინეთ ბავშვებს სხვადასხვა ქორწილის ფოტოები, ჰკითხეთ, თუ იციან, რა ხდება ამ სურათებზე? რატომ ქორწინდებიან ადამიანები? როგორი არის საქორწინო ცერემონია? გაიხსენონ რომელი ზღაპრები მთავრდება ქორწილით.
- მოუყევით ქორწილის ქართულ ტრადიციებზე. მოასმენინეთ „მრავალჟამიერი“

### ხელოვნება



- საქორწილო ფატა. დაგჭირდებათ თეთრი ფერის ფარდის ან სხვა რაიმე თხელი ქსოვილი და „აბადოკი“, ანუ თმის გადასაწევი, დააწეპებინეთ ქსოვილი თმისსამაგრზე და ლამაზად მოაჭერით ბოლოები. გამოიყენეთ მძივები, ხელოვნური ან ქალაღის ყვავილები გასაფორმებლად.
- დაგჭირდებათ მავთული და სხვადასხვა ზომის თეთრი მძივები. აასხმევინეთ ბავშვებს მძივები მავთულზე. დაგრიხეთ და შემოახვიეთ ფარდის ან სხვა განამებული ნაჭერი.

შეკარით თეთრი ლენტების დახმარებით.

- პაპიე-მაშეს ტექნოლოგიით (იხ. განმარტებები) დაამზადეთ ორ ან სამსართულიანი საქორწინო ტორტი, შეღებეთ თეთრი გუაშით და გააფორმეთ კრეპის ქაღალდის ყვავილებით. შაბლონის მიხედვით გამოჭერით და გააფერადებინეთ ფიგურები. დააწებეთ მუყაოზე და დაამაგრეთ ტორტზე (გამოიყენეთ დანართი 3.2.11).

### მუსიკა და მოძრაობა



- დაწვილდნენ ბავშვები, ჩაურთეთ ვალსი. სთხოვეთ იცეკვონ.
- მოასმენინეთ ბავშვებს მენდელსონის „საქორწილო მარში“ სთხოვეთ იცეკვონ.

### სამაგიდო/ნატიფი მოტორიკა

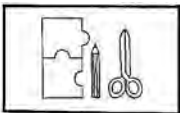

- სამუშო ფურცელი – „მოძებნე, რომელ წყვილს აქვს ქორწილი“ (დანართი 3.2.9)
- სამაგიდო თამაში – „ჩააცვი წყვილს საქორწინო ტანსაცმელი“ (დანართი 3.2.10)
- სამუშო ფურცელი – მოძებნე 5 განსხვავება საქორწინო კაბებს შორის. (დანართი 3.2.11)

### დრამატული



- ქორწილი. წაახალისეთ ბავშვები, გაითამაშონ ქორწინების ცერემონია, გაავზავნონ მოსაწვევები, მიიღონ სტუმრები და გაუმასპინძლდნენ;

### წიგნიერება



- წაუკითხეთ: „ჩხიკვთა ქორწილი“

### კონსტრუქციული

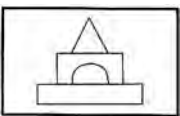

- ააშენებინეთ სადღესასწაულო დარბაზი.

### სადამოს წრე

- ჰკითხეთ, რა მოეწონათ ყველაზე მეტად დღევანდელი საქმიანობებიდან?
- რა გაიგეს ახალი ქორწილის შესახებ?

## 5. ოჯახის ახალი წევრი

### დილის წრე



- წინასწარ სთხოვეთ ბავშვებს, მოიტანონ ჩვილობისდროინდელი სურათები. დაათვალიერებინეთ და გამოიცნონ, ვისი ფოტოა.
- დაათვალიერეთ და-ძმების ფოტოები, ესაუბრეთ პატარა და-ძმაზე, მათ ხასიათზე, გარეგნობაზე, თავისებურებებზე.
- წაუკთხეთ, „ტოპო ტიპი ძამიკოს ელოდება.“ იმსჯელეთ, როგორი გრძნობაა დისა და ძმის ყოლა.

### ხელოვნება



- სთხოვეთ ბავშვებს, გოგონასა და ბიჭუნას სილუეტების (დაიკო და ძამიკო) გაფორმება. (იხ. დანართი 3.2.12)
- დამზადებინეთ ბავშვებს წიგნი „მე ვარ უფროსი/უმცროსი და ან ძმა.“ სადაც აღწერენ თავიანთი და-ძმის გარეგნობას და თავისებურებებს. გააფორმონ თავისი ნახატებით.
- “წინდების მობილე“ დაურიგეთ ბავშვებს ძალიან პატარა ზომის წინდები, გაავსებინეთ ბამბით, შემოახვიონ და შეუკრან კუდები ლენტებით. დაუწებონ ღილების თვალეები და მუყაოს ნისკარტი. ჩამოკიდეთ ლენტებით ჯოხზე ან რაიმე რგოლზე.

### მოძრაობა

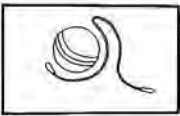

- ათამაშეთ ბავშვებს „ჯადოსნური ჯოხი“. შეახეთ ბავშვს ჯადოსნური ჯოხი და ის ხან ვითომ ჩვილად გადაიქცევა, ხან – ბებია-ბაბუად, ხან დედ-მამად.

### დრამატული



- წაახალისეთ ბავშვები, ითამაშონ ჩვილი ბავშვი თოჯინით. გამოუცვალონ პამპერსი, ჩააცვან, აჭამონ და დააძინონ.
- მოუყვანეთ ბავშვებს თოჯინა, ტაშტი, პირსახოცი და სთხოვეთ, აბანაონ პატარა.

### წიგნიერება



- წაუკითხეთ „ტოპო-ტიპი დაიკოს უვლის.“

### კონსტრუქციული

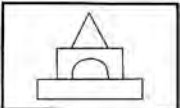

- ააშენონ პატარისთვის საწოლი.

## მეცნიერება



- მოიმარაგეთ პამპერსი და წყლის ჭურჭელი, ჭიქა. ჰკითხეთ ბავშვებს, თუ გამოიცნობენ რამდენი ჭიქა წყალს შეიწოვს პამპერსი. შემდეგ ექსპერიმენტი ჩაატარეთ. დაასხით იმდენი ჭიქა წყალი, რამდენსაც შეიწოვს. თუ მცირე ჯგუფი იქნება, მიეცით ბავშვებს დამოუკიდებელი ექსპერიმენტის საშუალება.
- ვარიაცია. დაურიგეთ ბავშვებს სხვადასხვა მასალა, რომელიც იწოვს და რომელიც არ იწოვს (მაგ. ხე, ხელსახოცი, ნაჭერი, ბამბა, ქალაღი, სამზარეულოს ხელსახოცი, ქვა, შუშის ნაჭერი, პლასტმასის ნაჭერი, რეზინის ნაჭერი, ღრუბელა და ა.შ.) სთხოვეთ ბავშვებს, პიპეტებით დააწვეთონ წყალი და დაახარისხონ რომელი იწოვს და რომელი— არა.

## სადამოს წრე

- სთხოვეთ იმ ბავშვებს, რომლებსაც უმცროსი და-ძმები ჰყავთ, საჯაროდ მოყვინ „დღე, როცა პირველად ჩემი და(ძმა) ვნახე“.

## 6. მეგობრები

### დილის წრე



- დასვით კითხვები, რომ ბავშვებმა დაადგინონ ვინ არის მეგობარი. მაგალითად: ვისთან ერთად გსიამოვნებს დროის გატარება? როდესაც დახმარება, გჭირდება ვინ გეხმარება?
- დაათვალიერებინეთ სურათები, სადაც ადამიანები ერთად აკეთებენ რაიმეს: სეირნობენ, ატარებენ ველოსიპედს და ა.შ.
- სთხოვეთ ბავშვებს, გაიხსენონ ის მომენტები, როდესაც ოჯახის წევრი თან მეგობარია. წაუკითხეთ ბავშვებს „თალგამი“: ჰკითხეთ ბავშვებს, როგორ მოხერხდა უზარმაზარი თალგამის მიწიდან ამოღება (იხ. დანართი).
- სთხოვეთ ბავშვებს, გაიხსენონ მეგობარი, რომელიც სხვაგან გადავიდა საცხოვრებლად, სხვა ქალაქში ან ქალაქგარეთ ცხოვრობს.
- ისაუბრეთ იმ საშუალებებზე, რომლითაც ვურთიერთობთ იმ მეგობრებთან, რომლებიც ახლო არ ცხოვრობენ (წერილი, დარეკვა, სტუმრად ჩასვლა).

### ხელოვნება



- წაახალისეთ ბავშვები შექმნან მეგობრობის წიგნი, სადაც ჩააკრავენ იმის ამსახველ სურათებს, რასაც სიამოვნებით გააკეთებენ მეგობართან ერთად.
- მიეცით თითო წყვილს ერთი სახატავი საშუალება და სთხოვეთ, ხატონ ისე, რომ დროგამოშვებით ერთმანეთს ათხოვონ ნივთები.
- სთხოვეთ ბავშვებს, დახატონ თავიანთი მეგობრების პორტრეტები გუაშის, აკვარელის ან პასტელის საშუალებით.



- მეგობრობის საკიდები. თიხის ან მარილიანი ცომისგან, დაამზადებინეთ გულეები ან ნებისმიერი სხვა ფორმა (ვარსკვლავი, რომბი, რომლებსაც ზიგზაგის მაკრატლით გაჭრიან და ისე გააშრობენ. გაუკეთეთ საკიდები და შეღებეთ. წაახალისეთ ბავშვები, აჩუქონ მეგობრებს ერთი ნაწილი.
- მეგობრობის გვირგვინი. გამოჭერით წრე და ამოუჭერით გული. წაახალისეთ ბავშვები, დატოვონ ხელის ანაბეჭდები ფურცელზე, გაშრობის შემდეგ კი დააწერონ თავიანთი სახელები.
- ტუალეტის ქაღალდის რულონიდან ამოჭერით სამაჯურის ფორმა

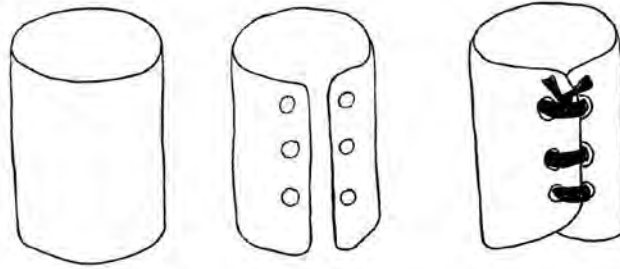

- სახვრეტელას საშუალებით გაუხვრიტეთ ორივე მხარე, მუყაოს ზედაპირზე ამოჭერით სხვადასხვა ფორმები და შიგნიდან გამოაკარით ფერადი ქაღალდი. გაუყარეთ ლენტები და მოირგეთ ხელზე.

**მოდრაობა**

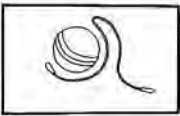

- ვარიაცია თამაშზე „მუსიკალური სკამი“. სკამები მოთავსებულია წრეზე საზურგეებით წრის ცენტრისკენ. ბავშვები დარბიან ან დადიან სკამების წრის გარშემო მუსიკის თანხლებით. როდესაც მუსიკა წყდება, ბავშვები ცდილობენ ერთმანეთს დაუთმონ სკამი, მიუხედავად იმისა, რომ სკამები თანდათან ცოტავდება.
- ჩართეთ მუსიკა და წაახალისეთ ბავშვები, ცეკვისას გადაიღონ ერთმანეთის მოძრაობები, მიზაძონ ერთმანეთს.
- შეუკარით ბავშვებს ფეხი ნაჭრით ან თავსაფრით და წაახალისეთ, გაირბინონ მონაკვეთი „სამი-ფეხით“.

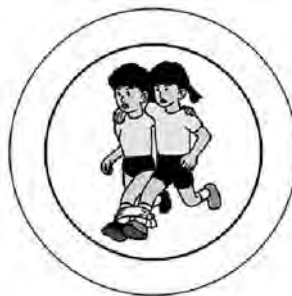

**ნატიფი მოტორიკა**

- დაურჩვეთ ბავშვებს ძველი ჟურნალები და სთხოვეთ, ამოჭრან სურათები იმ სცენებით,

რის გაკეთებაშიც ისინი ეხმარებიან ოჯახის წევრებს. დაეხმარეთ შემოხაზონ საკუთარი ხელი და დააწებონ არჩეული სურათი ხელის ცენტრში.

- დახატეთ ქალაქში ორი სახლი და გზა. ერთ სახლში ერთი მეგობარი ცხოვრობს, მეორეში – მეორე. რკინის მანქანებით და მაგნიტის გამოყენებით წაახალისეთ ბავშვები, მიიყვანონ ერთი მეგობარი მეორესთან სტუმრად.
- *მათემატიკა.* ჩამოურიგეთ არეული წინდები და სთხოვეთ ბავშვებს, იპოვონ წინდების წყვილები და დაამრგვალონ.
- *მათემატიკა.* მიეცით ბავშვებს წყვილში სამუშაოდ ფერების მიხედვით შექმნილი ნიმუში, წაახალისეთ ააგონ იგივე ნიმუში (ფერების თანმიმდევრობის დაცვით).

### სენსორული



- ჩაყარეთ რამოდენიმე განსხვავებული საგანი ტომარაში და წაახალისეთ ბავშვები წყვილში თანამშრომლობით გამოიცნონ საგანი შეხებით.

### დრამატული



- მიეცით ბავშვებს სათამაშოდ ტანსაცმელები, პირადი მოხმარების საგნები და ჩანთები. წაახალისეთ ჩაალაგონ ჩანთები მეგობართან სტუმრად წასასვლელად ან ერთი ღამით მასთან დასარჩენად.
- გაითამაშონ „თაღგამი“

### წიგნიერება/მეტყველება



- დაურიგეთ თოჯინების თეატრის თოჯინები და სთხოვეთ ბავშვებს, ისეთი სიტუაცია გაითამაშონ, სადაც ოჯახის წევრი მეგობარია.
- წაუკითხეთ ბავშვებს „რწყილი და ჭიანჭველა“ (იხ. დანართი). სიუჟეტი გაათამაშებინეთ.

### კონსტრუქციული

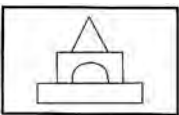

- წაახალისეთ ბავშვები, წყვილში იმუშაონ კოშკის აშენებისას. რომელი წყვილი ეცდება მაღალი კოშკის აშენებას.
- წაახალისეთ ბავშვები, ააშენონ ორი სახლი ერთმანეთთან მოშორებით. ერთ სახლში ერთი მეგობარი ცხოვრობს, მეორეში – მეორე.

წაახალისეთ სათამაშო მანქანით, ავტობუსით, ან თვითმფრინავით წაიყვანონ ერთი მეგობარი მეორესთან სტუმრად.



## მეცნიერება



- ტელეფონი – გაჭერით საკვების თუნუქის ქილა ორ ნაწილად (შეგიძლიათ გამოიყენოთ 2 ცალი ასანთის კოლოფი). გახვრიტეთ თითოეული, გაუყარეთ ნახვრეტებში სიმი ან ძაფი და გაკვანძეთ. დაჭიმეთ სიმი და წაახალისეთ ბავშვები ისაუბრონ ერთმანეთთან ტელეფონით (ერთი საუბრობს, ქილა პირთან აქვს მიდებული, მეორე ისმენს – ქილა ყურთან აქვს).

## სადამოს წრე

- შეაჯამეთ ამ კვირაში განვლილი მასალა.
- ჰკითხეთ, რა გაიგეს ახალი და საინტერესო ოჯახის, მშობლების, ბებია-ბაბუების, ქორწილის, და-ძმების, მეგობრობის შესახებ? რა მოეწონათ?
- შეახსენეთ ამ თემების ირგვლივ წაკითხული მხატვრული ტექსტები. ჰკითხეთ, რომელი მოეწონათ ყველაზე მეტად? სურვილის მიხედვით წაუკითხეთ თავიდან.

# შემოდგომა და რთველი ( 2 დღე)

## 1. შემოდგომა

### დილის წრე



- ისაუბრეთ შემოდგომაზე. პირველი, რასაც ვამჩნევთ, ფოთლებია, რომლებიც ფერს იცვლიან. შეგიძლიათ გაიხსენოთ სხვა ნიშნები? წაახალისეთ ბავშვები ჩამოთვალონ, რაც შემოდგომის შესახებ იციან.
- როგორი ამინდებია?
- რა ტანსაცმელი გვაცვია?
- რა ხილი და ბოსტნეულია ამ დროს ?
- უთხარით ბავშვებს, რომ დღევანდელი დღის თემა შემოდგომაა.

### ხელოვნება

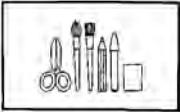

- სხვადასხვა ფერის ქალღმერთის ხელსახოცებისა და ხის ჩხირებისგან დაამზადებინეთ ბავშვებს ქოლგების კოლაჟი.

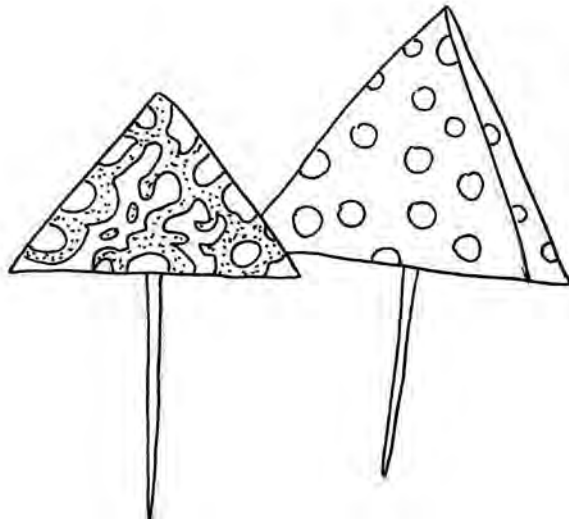

- „შემოდგომის ფანჯრები“ მოათავსეთ შემოდგომის ფოთლები წებოვან გამჭვირვალე ქალღმერთზე (გამოიყენება წიგნების გადასაკრავად) და დააწებეთ ფანჯრის მინაზე.
- მომარაგეთ გამხმარი ხის ტოტები და სხვადასხვა ფერის „კრეპის“ ქალღმერთი. წაახალისეთ ბავშვები გამოჭრან ფოთლები „კრეპის“ ქალღმერთისაგან და დააწებონ ტოტებს. დამზადებული ტოტები ჩაამაგრეთ ქოთანში ან სხვა ჭურჭელში.
- შემოდგომა. წელიწადის ოთხი სეზონის შესაბამისად დაამზადეთ ოთხი ქვეყანა. მაკეტი დაამზადეთ დიდი ზომის მუყაოზე. შემოდგომისათვის გამოიყენეთ გამხმარი ტოტები, შემოდგომის ფოთლები, ქსოვილები, ფერადი ქალღმერთები და პლასტიკონი.

## მოდრაობა



- მოიმარაგეთ კალათა, სიმინდის ტარო ან ნაგულა. წაახალისეთ ბავშვები სიმინდის ტაროები კალათში ჩაყარონ. მათ შორის მანძილი ნელ-ნელა გაზარდეთ.

## სამაგიდო

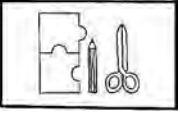

- მოიმარაგეთ ერთი ყუთი შემოდგომის ფოტოები, რომ ბავშვებმა კატეგორიებად დაახარისხონ ფაქტურის მიხედვით.
- მათემატიკა. მოიმარაგეთ ექვსი ან რვა კონტეინერი და დანომრეთ წერტილებით. წაახალისეთ ბავშვები, თითოეულ კონტეინერში წერტილების შესაბამისი რაოდენობის რკო ჩაყარონ.

## სენსორული



- მოიმარაგეთ სუფთა, ნახევარლიტრიანი ბოთლები. ერთი ბოთლი – „შემოდგომის კანფეტი“ – გაავსეთ ქალაქის პატარა ფერადი ნაჭრებით და წყლით, (ბოთლი შეუძლიათ გამოიყენონ სადღესასწაულო წვეულებებზე), მეორე – შემოდგომის ფოტოებით და მესამე – შემოდგომის არომატული საგნებით (გირჩა, ფოთლები და სხვა). სამივე ბოთლს თავსახური მიაწებეთ, მესამე ბოთლის თავსახურს გაუკეთეთ პატარა ნახვრეტები (უფროსმა!), რომ ბავშვებმა სუნი შეიგრძნონ.

## წიგნიერება



- შემოდგომას სიხარულთან ერთად სევდაც ახლავს თან. გადამფრენი ფრინველები თბილ ქვეყნებში მიფრინავენ. ხეები შიშველდებიან, ზამთრის ძილისთვის ემზადებიან. წაუკითხეთ „შემოდგომა“ (იხ. წიგნიერების დანართი). რა ანაღვლებთ ცხოველ-ფრინველებს? რატომ არის მათთან შედარებით ადამიანი დაცული. მას აქვს სახლი, შემოდგომაზე იკეთებს ზამთრის მარაგს და რაც მთავარია, ადამიანს აქვს ცეცხლი და შემოდგომის შემდეგ მომავალი ზამთარი ყველაზე ნაკლებად ანაღვლებს.

## სადამოს წრე (დღის გააზრება/შეჯამება)

- ჰკითხეთ:
- რა ისწავლე დღეს შემოდგომის შესახებ?
- შემოდგომის ფოთლის რომელი ფერი მოგწონს ყველაზე მეტად? რატომ?
- რით განსხვავდება შემოდგომა ზაფხულისგან?

## 2. რთველი

### დილის წრე



- ისაუბრეთ ყურძენზე. რა ისხამს ყურძენს, რა ჰქვია ადგილს, სადაც ბევრი ვაზია. რა არის რთველი, რატომ არის სახალისო ერთად მუშაობა. რა მზადდება ყურძნის წველით, რა არის ტკბილი, თათარა, ფელამუში, მაჭარი, თუ ყოფილან სოფლად მოსავლის აღების დროს? უთხარით, რომ დღის თემაა: „რთველი“.

### ხელოვნება



- თიხის ქვევრები. დაურიგეთ ბავშვებს თიხა, აჩვენეთ მათ უკვე გამოძერწილი ქვევრის ფორმა და სთხოვეთ, ჯერ დაამრგვალონ თიხის გუნდა, შემდეგ კი მისცენ ქვევრის ფორმა.

### ექსკურსია



- ნიკო ფიროსმანის ნახატები „რთველი“. წაიყვანეთ ბავშვები მუზეუმში და წაახალისეთ იპოვონ 3 ტილო, რომელზეც რთველია გამოსახული. (ან აჩვენეთ ნახატების რეპროდუქციები). დააკვირდით რთველთან დაკავშირებულ საგნებს (ყურძენი, გოდორი, ქეიფი, ღვინო, ვენახი, ქვევრი, ჩურჩხელა).

### მოძრაობა

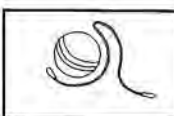

- წინასწარ მოიმარაგეთ ჯამები, ნაჭრები, პატარა ბალიშები, მატყლი და სხვა რბილი მასალა. გამოიყენეთ მუსიკა La Pigiatura, ფილმიდან „ჭირვეულის მორჯულება“. ოთახში სხვადასხვა ადგილას მიამაგრეთ „ყურძნის მტევნები“ (ნაჭრები, ღრუბელი, პატარა ბალიშები ან სხვა რბილი მასალა). ამ „მტევნებს“ ბავშვები „დაკრეფენ“ და ჩაყრიან ჯამებში (ან შეგროვებულ „მტევნებს“ უბრალოდ ძირს დაყრიან). ჯამები ან გროვები წრიულად არის განლაგებული. ზოგი ბავშვი ჩადგება ნაჭრებით – „მტევნებით“ სავსე ჯამში და იწყებს ყურძნის „დაწურვას“. ზოგიც იატაკზე დაყრილ „მტევნებს“ „წურავს“. სასურველია, ნაჭრების გროვა უსწორმასწორო იყოს, რომ ბავშვებს მოუწიოთ წონასწორობის დაცვა და ძალის ბალანსი. მას შემდეგ რაც ბავშვები კარგად იხტუნავენ, ივლიან და იბაკუნებენ ნაჭრების გროვებზე, აიღებენ „დაწურული“ „ყურძნით“ სავსე ჯამებს და გადაიტანენ ერთ ან ორ დიდ „ქვევრში“ – დიდი ზომის ჯამში. შეიძლება ამ ჯამებიდან ისევ ამოიღონ ნაჭრები და „ჩურჩხელები“ გააკეთონ – მოურიონ, ამოიღონ ცოტა, დადონ მაგიდაზე და დააწებონ ჩურჩხელის ფორმის მსგავსად, შეღებონ და ა.შ.

### სამაგიდო

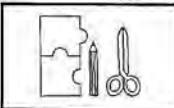

- ნატიფი მოტორიკა. ყურძნის ძერწვა; დაურიგეთ ბავშვებს პლასტელინი და სთხოვეთ დაყონ ის რამდენიმე პატარა ნაწილად.

დაამრგვალონ ნაწილები, ან მისცენ ოვალური ფორმა. შემდეგ მიამაგრონ მარცვლები ერთმანეთზე ან დააბრტყელონ მუყაოზე და მისცენ მტევნის ფორმა.

- იმუშავეთ სამუშაო ფურცლით – „დააბინავე მოსავალი“ (დანართი 4.2.1.)
- დაწანი საწრუპები. აიღეთ მუყაო ან ცარიელი ფენსაცმლის ყუთი და თითოეულ გვერდზე სიმეტრიულად 4 ნახვრეტი გაუკეთეთ. ასევე აიღეთ 8 საწრუპი. საწრუპებს ძაფები გაუყარეთ. 4 საწრუპი, ძაფის საშუალებით, მუყაოს (ყუთს) მიამაგრეთ ჰორიზონტალურად. დანარჩენი საწრუპები ვერტიკალურად მხოლოდ ერთ მხარეს დაამაგრეთ. სთხოვეთ ბავშვებს გაუყარონ ერთმანეთში და დაწნან. ბოლოს, მეორე მხარესაც გაკვანდონ.

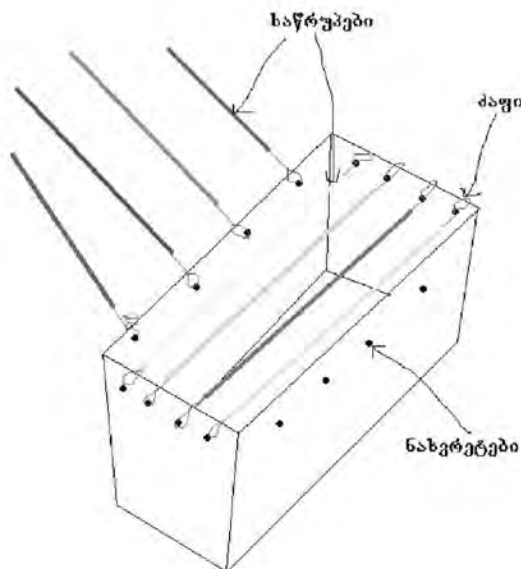

### წიგნიერება



- წაუკითხეთ: „რთველი“ და „შემოდგომა ჰქვია“ (იხ. წიგნიერების დანართი). აუხსენით, რომ არსებობს ყურძნის სხვადასხვა ჯიში, გაახსენეთ, რამდენნაირი ვაშლი იყიდება ბაზარში, ასევე განსხვავებულია ყურძნის ჯიშებიც.

### მეცნიერება



- დაკვირვება ყურძნის მარცვალზე, კანზე, გულზე, წიპწებზე; დაურიგეთ ბავშვებს ყურძნის მარცვლები. სთხოვეთ, შეისწავლონ მისი აგებულება, მოაცალონ კანი, ნახონ რა აქვს შიგნით, როგორია კურკის ფორმა, რამდენი კურკა აქვს, ვისაც სურვილი ექნებათ, ჩაიხატონ.

### კულინარია



- სხვადასხვა ზომის ჩურჩხელების ამოვლება;
- მომზადებულ თათარაში ბავშვებმა უნდა ამოავლონ (მასწავლებლის დახმარებით) სხვადასხვა ზომის ჩურჩხელები და დაკიდონ ჯოხზე ზომის

მიხედვით.

### სადამოს წრე

- ჰკითხეთ, რა გაიგეს რთველზე?
- გაამეორებინეთ რთველთან დაკავშირებული სიტყვათა მარაგი.
- ჰკითხეთ, რა მოეწონათ ყველაზე მეტად?



# ფერები ჩემ გარშემო (5 დღე)

1. ცისარტყელას ფერები/კალეიდოსკოპი
2. ძირითადი ფერები
3. ღია და მუქი ფერები/ჭრელი
4. თბილი და ცივი ფერები
5. შავი და თეთრი

## 1. ცისარტყელას ფერები

### დილის წრე



- ისაუბრეთ იმის შესახებ, თუ როგორ ჩნდება ცისარტყელა. თუ ამინდზე საუბრისას ეს თემა გარჩეული გაქვთ, ჰკითხეთ ბავშვებს, რა ახსოვთ?
  - გააცანით ბავშვებს კალეიდოსკოპი.
- ისაუბრეთ იმის შესახებ, თუ ფერები როგორ მიმზიდველს და საინტერესოს ხდის ჩვენს სამყაროს.
- წარმოგიდგენიათ თუ არა უფერული სამყარო?
- ჰკითხეთ ბავშვებს, თუ რას აგონებთ ესა თუ ის ფერი?

### ხელოვნება

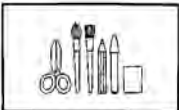

- დაურიგეთ ბავშვებს სხვადასხვა ფორმის ბრტყელი ნივთები (მაგ: ფოთლები, გაჭრილი ხილი, და აშ.) ფერად საღებავში დატოვებულ ფორმატზე ანაბეჭდები. გამოჭერით ანაბეჭდები და დააწებეთ დიდ ფორმატზე.
- დაურიგეთ ბავშვებს ფერადი მუყაო, რომელზედაც წინასწარ გექნებათ დახატული ცისარტყელას თითო რკალი. სთხოვეთ ბავშვებს, გამოჭრან რკალი ნახაზის მიხედვით. აასხით ძაფზე ცისარტყელას რკალები თანმიმდევრობით და ჩამოკიდეთ სიმაღლეზე.
- მოიმარაგეთ ძველი, ფერადი ჟურნალები. დაყავით ბავშვები რამდენიმე ჯგუფად. სთხოვეთ ჯგუფებს, იპოვონ ერთი განსაზღვრული ფერის ფოტოები, ამოჭრან და დააწებონ ფორმატზე.

### მოძრაობა

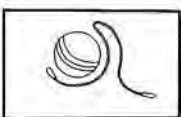

- ბურთი ფერზე. განალაგე 20 სანტიმეტრის დიამეტრის მწვანე, წითელი, ლურჯი და ყვითელი წრეები იატაკზე. სთხოვეთ ბავშვებს, აირჩიონ და დაასახელონ ერთი ფერი და ბურთი ამ ფერის წრეზე ისროლონ (გამოიყენეთ ისეთი ბურთი, რომელშიც პატარა ბურთულებია მოთავსებული, რადგან არც ახტება და არც გადაგორდება).

## სამაგიდო

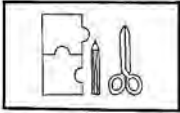

- მოიმარაგეთ სხვადასხვა ფერის მსხვილი მძივები. წაახალისეთ ბავშვები, რომ თითის პინცეტის გამოყენებით მძივები ფერების მიხედვით დაახარისხონ. გაუწიეთ ზედამხედველობა. (მძივების ნაცვლად შეგიძლიათ მოზაიკა გამოიყენოთ).
- ცისარტყელას გაკეთება. მაგიდაზე რკალურად ალაგებენ 5 ფერის მძივების მწკრივს. (მძივების ნაცვლად შეგიძლიათ გამოიყენოთ მაკარონები. მაკარონებს ლებავთ 5 ფრად. ზიპიან 5 პაკეტში ყრით მაკარონებს, უმატებთ თითო თითო კოვზ საღებავებს, კარგად კეტავთ პაკეტს. ბავშვებს სთხოვთ, კარგად მოზილონ პაკეტში ჩაყრილი მაკარონები. შემდეგ გაშლით ფურცლებზე და გააშრობთ. ფურცელზე ცისარტყელას რკალებს აკეთებთ წებოთი; თითო რკალზე მინიშნებისთვის აწებებთ სხვადასხვა ფერის მაკარონს. სთხოვთ ბავშვს, დაასრულოს რკალურად მაკარონების დაწებება).
- დაურიგეთ ბავშვებს სხვადასხვა ფერის გამოსახულებები, თქვენ გაქვთ სხვადასხვა ფერის წრეები. რა ფერ წრესაც დადებთ მაგიდაზე, იმ ფერის გამოსახულებები უნდა დადონ ბავშვებმაც.
- წერა. რამდენიმე ფურცელს (საკანცელარიო პატარა ფერადი ფურცლების შეკვრა) დააწერეთ ფერების სახელები. ამოირჩიონ რომელი ფერის დაწერა სურთ. დაურიგეთ ბავშვებს კალკასთან ერთად. სიტყვები შესაბამისი ფერის ფანქრით გადმოხატონ.
- ათამაშეთ ფერების „მემო“:

## სენსორული



- მოიმარაგეთ ნეიტრალური ფერის ცომი, საკონდიტრო საღებავები: წითელი, ცისფერი და ყვითელი. ცომისგან წინასწარ დაამზადეთ „ჯადოსნური ფერების ცომის ბურთები“. ამისთვის, დააგუნდავეთ ცომი პატარა ბურთებად. შუაში თითით ჩაალრმავეთ და დაასხით საკონდიტრო საღებავის სხვადასხვა ფერის რამდენიმე წვეთი. ცომი დააგუნდავეთ ისე, რომ საღებავი შიგნით მოექცეს. დაურიგეთ თითო-თითო ბურთი ბავშვებს და წაახალისეთ ისინი, რომ ითამაშონ ამ ცომებით. ზელვისას ბურთები ფერს შეიცვლიან. წაახალისეთ აღწერონ, რა მოხდის ცომს.

## წიგნიერება/კითხვა



- წაუკითხეთ ლექსი: „ფერადი ფანქრები“ (იხ. წიგნიერების დანართი). ახსენით რა არის სარტყელი. დაუკავშირეთ ქამარს. იკითხეთ ვისა აქვს ქამარი, თუა ცის სარტყელივით ლამაზი? შეეცადონ დახატონ ლექსის ილუსტრაცია.

## მეცნიერება



- ბავშვებთან ერთად დიდ ქილებში წყალი შეაფერადეთ აკვარელის სხვადასხვა ფერის საღებავით; ჩაასხით გაფერადებული წყალი ყინულის ფორმებში და გაყინეთ. დააკვირდით ყინულს.

- ფერების შერევა/შერწყმა. მოიმარაგეთ წითელი და ლურჯი საკონდიტრო საღებავები, მოათავსეთ ცალ-ცალკე თასებში, დაურიგეთ ბავშვებს პიპეტი და კვერცხის ჩასადები ყუთები. სთხოვეთ ბავშვებს, ჩააწვეთონ ორივე ფერის წვეთები ყუთებში. რა მოხდება?
- გამოიყენეთ პრიზმა ცისარტყელას შესაქმნელად. იქონიეთ რაიმე შუქის წყარო, მაგალითად ფანარი. მიანათეთ კედლებს, იატაკს ან ჭერს. თუ მზიანი ამინდია და წყლის ჭავლით სარგებლობა შესაძლებელია, შექმენით ცისარტყელა ეზოში.

### სადამოს წრე

- რა გაიგეს საინტერესო ცისარტყელას ფერების შესახებ?
- ცისარტყელას რომელი ფერები მოსწონთ?

## 2. ძირითადი ფერები

### დილის წრე:



- დაასახელეთ ძირითადი ფერები.
- მოუყევით ბავშვებს, როგორ ხატავს მხატვარი.
- რა არის პალიტრა?

### ხელოვნება



- შევექმნათ ფერი. მოიმარაგეთ წითელი, ყვითელი და ლურჯი საღებავები (სასურველია ტემპერა), სამი პლასტმასის თასი, პლასტმასის კოვზები, პატარა ქაღალდის ჭიქები, 3 ცალი თითო ბავშვს, ბამბის ჩხირები, მარკერი, სახატავი ფურცლები. ჩაასხით წითელი, ყვითელი და ლურჯი საღებავები ინდივიდუალურ თასებში. თითოეულ ბავშვს სამი პატარა ქაღალდის ჭიქა მიეცით. სთხოვეთ მათ, მშვიდად, რიგის დაცვით კოვზით გადაიღონ საღებავები თავიანთ ჭიქებში. სთხოვეთ ნებისმიერი რაოდენობის ერთი ან ორი განსხვავებული ფერი ჩაამატონ თავიანთ ჭიქებში და შეურიონ. წაახალისეთ ბავშვები ბამბის ჩხირების გამოყენებით გააფერადონ სამი პატარა მონაკვეთი თავიანთი შექმნილი სამი საღებავით. მიეცით საშუალება ბავშვებს, დახატონ დარჩენილი საღებავებით.
- ფერების ბორბლის დამზადება. მოიმარაგეთ თეთრი ქაღალდის თეფშები, ფანქარები, წითელი, ლურჯი და ყვითელი საღებავები, ფუნჯები.
- თეფშებზე მსუბუქად მოხაზეთ მცირე ზომის წრეები „12:00“, „4:00“ და „8:00“–ზე. დაურიგეთ თითო თეფში თითოეულ ბავშვს და ყურადღება გაუმახვილეთ ფანქრით მოხაზულ წრეებზე. სთხოვეთ გააფერადონ წრეები: „12:00“–ზე წითელი საღებავით, „4:00“–ზე ყვითელი საღებავით, „8:00“–ზე ლურჯი საღებავით. სთხოვეთ ბავშვებს, კოვზის დახმარებით მცირე რაოდენობის წითელი და ლურჯი ფერის საღებავები თავიანთ ფერების ბორბალზე წითელ და ლურჯ წრეებს შორის მოათავსონ. აჩვენეთ, როგორ შეურიონ ეს ორი ფერი ბამბის ჩხირების მეშვეობით ისე, რომ მიიღონ ახალი ფერი. ისაუბრეთ ცვლილებებზე. გაიმეორეთ იგივე ლურჯი და ყვითელი საღებავის

შერევით ლურჯ და ყვითელ წრეებს შორის, წითელი და ყვითელი საღებავის შერევით წითელ და ყვითელ წრეებს შორის.

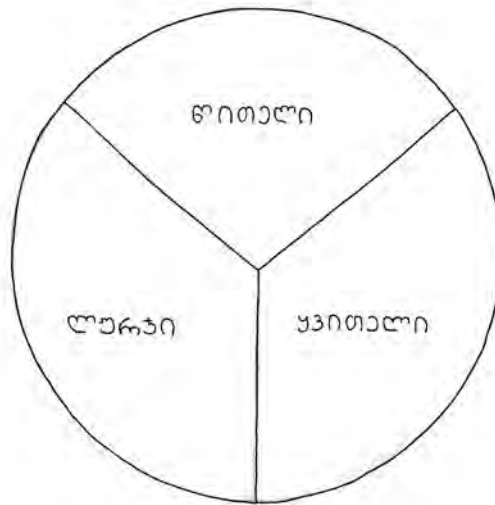

### მოძრაობა

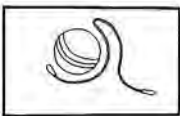

- *ორი ფანარი.* დააწყვილეთ ბავშვები, მიეცით ფანარი, რომელზედაც გადაკრული იქნება ყვითელი და ლურჯი პოლიეთილენის პარკი. კედლზე, ან თეთრ ფორმატზე მინათებით ბავშვებმა უნდა ეცადონ გადაფარონ ფერადი შუქის წრეები; დააკვირდნენ მიღებულ ფერს.

### სამაგიდო

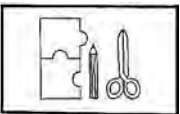

- *ფერების მიმატება.* მოიმარაგეთ პირველადი ფერების საღებავები, 3 ფუნჯი, თითო ფერისთვის, გრძელი თეთრი ფურცელი, მარკერი. გამოიყენეთ ფერების შერწყმა, რომ ბავშვები ავარჯიშოთ მათემატიკური სიმბოლოების „მიმატება“ და „ტოლობას“ გამოყენებაში. იმუშავეთ

თითოეულ ბავშვთან სათითაოდ, ბავშვის მარცხენა ხელის გული შეღებეთ მისი არჩეული ერთ-ერთი ფერის საღებავით. დაეხმარეთ ბავშვს, ხელის ანაბეჭდი ფურცლის მარცხენა კიდეზე გააკეთოს. დაწერეთ „მიმატების“ სიმბოლო ანაბეჭდის მარჯვენა მხარეს. შეღებეთ ბავშვის მარჯვენა ხელის გული მის მიერ არჩეული სხვა ფერის საღებავით. დაეხმარეთ ბავშვს, „მიმატების“ სიმბოლოს გვერდით გააკეთოს ანაბეჭდი. დაწერეთ „ტოლობის“ სიმბოლო ანაბეჭდის მარჯვენა მხარეს. განაახლეთ ბავშვის ხელებზე საღებავები. სთხოვეთ ბავშვს, ენერგიულად მოუსვას ხელები ერთმანეთს. წარმოიშობა ახალ ფერი. დაეხმარეთ ბავშვს ტოლობის ნიშნის მარჯვნივ გააკეთოს ორივე ხელის ანაბეჭდი.

- ათამაშეთ „ფერების ბილიკი“ (იხ. დანართი 5.2.1)

## წიგნიერება



- წაუკითხეთ: “ქუჩაში“ დაახატვინეთ შუქნიშანი.
- წაუკითხეთ „კასტორი ლებავს“

## მეცნიერება



- *ფერების ბზრიალები.* დაურიგეთ ბავშვებს პატარა ზომის წრეები ფანქრით დაყოფილი ოთხ ან რვა მონაკვეთად. სთხოვეთ ბავშვებს, გააფერადონ ორი ძირითადი ფერის მონაცვლეობით, გაუყარეთ ცენტრში პატარა ზომის ჩხირი, დაატრიალეთ ბზრიალას პრინციპით, დააკვირდით

ფერს.

- პლასმასის თეთრ ქურჭელში გახსენით ლილა და სთხოვეთ ბავშვებს, დააკვირდნენ, როგორ იფერება წყალი.

## სადამოს წრე

- რა გაიგეს ძირითადი ფერების შესახებ?
- რა მოეწონათ ყველაზე მეტად?

## 3. ფერის ღია და მუქი ტონალობა/ჭრელი

### დილის წრე



- უთხარით ბავშვებს, რომ ფერი არის თვისება, რომელიც შეიძლება იყოს ბევრი და ცოტა. მაგ. ბევრი წითელი აქვს მარწყვს და ცოტა ვარდს;
- წაუკითხეთ მ. მრევლიშვილის ლექსი „მუჭანახევარი“
- სიტყვიერება. რას ნიშნავს უფერული? მაგალითად, რა არის უფერული დღე, ცუდი დღე, არაფრით გამორჩეული. რას ნიშნავს კაშკაშა, ჭრელი, ბევრი ფერი ერთად და არა ერთმანეთში არეული ფერები; სიტყვა ფერადი.

### ხელოვნება



- *აპლიკაცია ფერადი ქსოვილებით.* დაურიგეთ ბავშვებს სხვადასხვა ფერის ქსოვილები, სთხოვეთ მათ, გამოჭრან სხვადასხვა ფორმები და დააწებონ მუყაოს ქაღალდზე, შექმნან რაიმე ნახატი, ან ორნამენტი.
- სთხოვეთ ბავშვებს, მათი საყვარელი ფერების მეშვეობით, დახატონ ფერადი წრეები და გამოჭრან. ყველა ნამუშევარი დააწებეთ ერთ დიდ ფორმატზე ერთმანეთის გვერდიგვერდ.
- *აპლიკაცია „ჭრელი პეპლები“* ბავშვებს სთხოვეთ, წინასწარ დაასველონ ფურცლის ზედაპირი სველი ღრუბლის მეშვეობით, შემდეგ გააფერადონ ფურცელი სხვადასხვა ფერის აკვარელის საღებავით და საწარმ ნამუშევარი სველია, გაკეცონ ორ ნაწილად. გადაკეცილი ფურცლისგან გამოჭრან პეპლის ცალი მხარის ფორმა და გაშალონ. ფერადი პეპლები შესაძლოა დააწებონ ფორმატზე მხოლოდ შუა ნაწილით, ფრთები

კი აუპრიხონ.

### მოძრაობა



- მოიმარაგეთ ქალაქის თეფშები და ფერადი ქალაქის ლენტები, დაახლოებით 20 სანტიმეტრის სიგრძის. სთხოვეთ ბავშვებს, მიაწებონ ლენტები თეფშს. მიამაგრეთ მსუბუქი, ბრტყელი ხის ჯოხი (მაგალითად, ნაყინის/დიდი ზომის ან „შპადელი“/ექიმის). სთხოვეთ ბავშვებს, შეასრულონ ცისარტყელას ფერების ფრანით ცეკვა.

### სამაგიდო

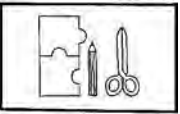

- ათამაშეთ ფერების ლოტო (იხ. განმარტებები).

### წიგნიერება



- წაუკითხეთ ლექსი: „ბოსტანი“ დასვით კითხვები: გოგრა მუქი ყვითელია თუ ღია; ცეცხლმოდებული პამიდვრები წითელს ნიშნავს თუ ვარდისფერს; უნახავთ ვარდისფერი პამიდორი; ქორფა კიტრი რა ფერი წარმოუდგენიათ, ბებერი? რა არის გამარგვლა, მორწყვა, კვალი?

### მეცნიერება



- მოიმარაგეთ პიპეტი, გრძელი თეთრი ქალაქი, ბამბის ჩხირები და საღებავები (თეთრიც). წაახალისეთ ბავშვები, რომ სცადონ პირველადი ფერის შეცვლა (გამუქება ან გაღიავება). სთხოვეთ, ერთი წვეთი თეთრი საღებავი დააწვეთოს. იქვე ახლოს დააწვეთოს ერთი წვეთი ლურჯი (ან წითელი, ყვითელი, რომელსაც აირჩევენ) საღებავიც. შემდეგ სთხოვეთ, სუფთა ბამბის ჩხირით საღებავები ერთმანეთში აურიოს. გაიმეორეთ, ოღონდ ამჯერად ბავშვს სთხოვეთ, დააწვეთოს ერთი წვეთი თეთრი საღებავი და ორი წვეთი ლურჯი საღებავი და შემდეგ აურიოს სუფთა ჩხირით. გაიმეორეთ სხვა პროპორციების გამოყენებით. შეეკითხეთ ბავშვს, რომელი გვაძლევს ყველაზე ღია ფერს: ნაკლები რაოდენობის თეთრი საღებავის უფრო მეტ რაოდენობის ლურჯ საღებავთან შერევა, თუ პირიქით ნაკლები რაოდენობის ლურჯი საღებავის უფრო მეტ რაოდენობა თეთრ საღებავთან შერევა? ყველა ეს საფეხური თითოეულ ბავშვთან სათითოდ გაიმეორეთ და გამოფინეთ ნამუშევრები. წაახალისეთ ისინი, დააკვირდნენ რამდენად განსხვავებული ფერები შექმნეს. შეუძლიათ იპოვონ ერთნაირი ფერები? ერთნაირი ფერები მიიღეს?

### საღამოს წრე

- რა მოეწონათ დღის მანძილზე ყველაზე მეტად?
- რა ისწავლეს ფერებზე ახალი?

## 4. თბილი და ცივი ფერები

### დილის წრე



- ფერების ბორბალი (6 ფერის სექტორად დაყოფილი წრე, შემდეგი თანმიმდევრობით: წითელი, სტაფილოსფერი, ყვითელი, მწვანე, ლურჯი, იასამნისფერი) გადაკეცეთ ბორბალი (ფურცელი) შუაზე. დაიჭირეთ ფერების ბორბალი ისე, რომ წითელი ფერი „12-ზე“ იყოს. სთხოვეთ ბავშვებს, დააკვირდნენ მარჯვნივ მდებარე ფერებს. მათ უწოდებენ „თბილ ფერებს“ ისაუბრეთ იმის შესახებ, თუ რატომ არის ასე. რა ფერია ცეცხლი? რომელ ფერს ვირჩევთ მზის გასაფერადებლად? სთხოვეთ ბავშვებს, დააკვირდნენ წრის მარცხენა მხარეს მოთავსებულ ფერებს. მათ ეძახიან „ცივ ფერებს“ ისაუბრეთ იმის შესახებ თუ რატომ არის ასე. რა ფერზე ვიფიქრებდით ცივი წყლით სავსე საცურაო აუზისთვის?

### ხელოვნება



- დაურიგეთ ბავშვებს ფანქრები და თეთრი სახატავი ფურცლები, შუაზე გადაკეცილი და შემდეგ ისევ გაშლილი. სთხოვეთ, დახატონ ფურცლის ერთ მხარეს სტაფილოსფერი მზე ცისფერ ცაზე. სთხოვეთ ბავშვებს, ფურცლის მეორე მხარეს დახატონ ცისფერი მზე სტაფილოსფერ ცაზე. იმსჯელეთ, ნახატების შესახებ. რომელ ფერებს „გრძნობთ“ რომ თბილია? რომ გრილია?
- წახალისეთ ბავშვები, რომ თბილი ფერის ფანქრების გამოყენებით დახატონ რაიმე საგანი ან ადგილი, სადაც ცხელა. სთხოვეთ ბავშვებს, აღწერონ თავიანთი ნამუშევარი. მათი მონათხრობი ნახატებს მიაწერეთ. ერთად დაათვალიერეთ ნამუშევრები. ან ცივი ფერებით დახატონ სიუჟეტი, საგანი. დააწერეთ ნახატს ბავშვის მონათხრობი. გაყავით დაფა (ან კედელი) შუაზე. ერთ მხარეს დააწერეთ „თბილი“, მეორეს კი „ცივი“ ცივი ფერებით დახატული „ცივ“ მხარეს გამოფინეთ. თბილი ფერებით შესრულებული ნამუშევრები კი – „თბილ“ ნახევარში.
- აჩვენეთ ბავშვებს წერტილოვანი ტექნიკით (პუანტილიზმი) შესრულებული ნამუშევრების რეპროდუქციები. წინასწარ პატარა თეფშებზე დაასხით სხვადასხვა ფერის გუაშის საღებავები, სთხოვეთ ბავშვებს, უბრალო ფანქრით მოხაზონ ნახატის კონტურები. შემდეგ თითის საღებავში ჩაწობით და ფურცელზე წერტილოვანი ანაბეჭდების დატოვებით, გააფერადონ ნახატი.
- აჩვენეთ ბავშვებს, სხვადასხვა სახის ფერადი ორნამენტი. სთხოვეთ მათ, გადაიხატონ სასურვალ ნიმუში ფანქრების ან ფლომასტერების გამოყენებით.

### მოძრაობა

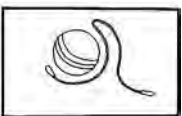

- „ცივა-ცხელა“: აირჩიეთ პატარა ზომის სათამაშო ცხოველი, რომელსაც თამაშის განმავლობაში დამალავთ. ერთი ბავშვი (მონადირე) ოთახიდან გადის. დანარჩენები ოთახში სათამაშოს დამალავს. მონადირემ დამალული სათამაშოს ძებნა უნდა დაიწყოს. დამალულ სათამაშოსთან

მიახლოებისას ბავშვები უყვირიან „თბილა“ და „გრილას“, როდესაც შორდება მას. შეიძლება დაუყვირონ „ცხელა“ ან „ცივაც“ თუ მონადირე ძალიან ახლოს მივა ან ძალიან დაშორდება სათამაშოს.

### სამაგიდო

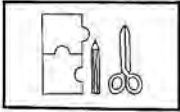

- დააწყვილებიეთ ფერები შესაბამის სიტყვებთან.

### წიგნიერება



• „სპლაშ!“ ფლორა მაკდონელი. სიტყვათა მარაგი: გრილი, თბილი სპილო/სპლიყვი, აუზი, შხეფი, შესხურება. ეს წიგნი მოგვითხრობს ცხოველებზე ინდოეთიდან. ზღაპარში ცხელა და ყველა ცხოველი ცხელია. სპლიყვს მოუვა აზრი. დანარჩენი ცხოველები მას მიყვებიან წყლის ორმოსთან, სადაც ისინი სვამენ და თამაშობენ წყლით, აშხეფებენ და ასხურებენ ერთმანეთს. ბოლოს გაგრილდებიან. წაიკითხეთ წიგნი ბავშვებთან ერთად. ყურადღება გაამახვილეთ თბილ ფერებზე (ყვითელი, სტაფილოსფერი, წითელი), რომლებიც ნახსენებია, როდესაც ცხოველებს ცხელათ. აჩვენეთ როგორ შემოყავს ავტორს გრილი ფერები (ცისფერი, ლურჯი, თეთრი) როდესაც ცხოველები წყალთან მივლენ, და როგორ იცვლება თბილი და გრილი ფერების პროპორცულობა, როდესაც ცხოველები გრილდებიან. შეადარეთ ყველაზე „ცხელი“ და ყველაზე „გრილი“ გვერდები. ისაუბრეთ, რატომ შეიძლება იყოს წითელი, ყვითელი და სტაფილოსფერი „თბილი“ ფერები. ეს ფერები ასოცირდება მზესთან და ცეცხლთან. ისაუბრეთ, რატომ შეიძლება ჩაითვალოს ცისფერი, ლურჯი და თეთრი „გრილ“ ფერებად. ეს ფერებია, რომელიც წყალთან და თოვლთან ასოცირდება.

### სადამოს წრე

- რა გაიგეს თბილი და ცივი ფერების შესახებ?
- ეთანხმებიან თუ არა უფროსებს, რომ მათ ფერები ასე დააჯგუფეს, ხომ არა აქვთ სურვილი თვითონაც გამოიგონონ ფერთა სხვადასხვა ჯგუფები?

## 5. შავი/თეთრი

### დილის წრე



- რა ჩანს ღამეში? რისი დანახვა შეიძლება ღამეში და რისი დანახვა შეიძლება თეთრზე.
- სად გხვდება შავი და თეთრი ერთად ყველაზე ხშირად.



## ხელოვნება



- თეთრად ხატვა. მოიმარაგეთ ფერადი ფურცლები, თეთრი საღებავი (სასურველია ტემპერა) და თეთრი ფანქრები. სთხოვეთ ბავშვებს, შექმნან თეთრი ნახატი.
- „ფერადი ფაქტურა.“ დაურიგეთ ბავშვებს სხვადასხვა ფაქტურის ნივთები: ფოთლები, მონეტები, ხის ნაჭერი, ქვა, მაქმანები. სთხოვეთ დააფარონ ნივთს თეთრი ფურცელი და გადაავლონ უბრალო ან შავი ფანქარი. დააკვირდნენ, როგორ ანაბეჭდს დატოვებს სხვადასხვა ფაქტურა.

## მოძრაობა

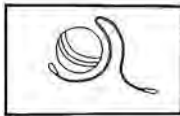

- თეთრი პარაშუტის თამაში. მოიმარაგეთ თეთრი დიდი ზომის ზეწარი. წაახალისეთ ისინი ახტუნაონ ბურთი ზეწარზე, გაირბინონ მის ქვეშ, შეეცადონ ერთმანეთის ზეწარში გახვევა ა.შ. თუ ამინდი ხელს გიწყობთ, ითამაშეთ ეზოში.

## სამაგიდო

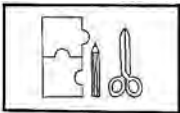

- წაახალისეთ ბავშვები, ფურცელი სხვადასხვაფერად გააფერადონ (პასტელით). ჭრელი ფურცელი შავი პასტელით დაფარონ. შემდეგ პლასტელინის დანით ან ჩხირებით ამოკაწრონ.
- თეთრი, როგორც თოვლი. დაასხით საპარსი ქაფი მაგიდას, სთხოვეთ ბავშვებს თითებით დახატონ.
- ცარცის დაფაზე ხატვა. ახატინეთ ცარცით.

## წიგნიერება



- გაახსენეთ „კონკია“ ღამის სასწაულები.
- წაუკითხეთ „ექიმი“. კიდევ ვის აცვია თეთრები? მოსწონთ ექიმების თეთრი ფორმა, ხომ არ აქვთ სხვა ვარიანტი?

## მეცნიერება



- მოიმარაგეთ თეთრი ქაღალდი, ფანქრები და კალკა. გააცანით ამ ქაღალდით მუშაობის პრინციპი.
- შავი ქვიშის მიღება; წაახალისეთ ბავშვები დაუმატონ მშრალი შავი ტემპერა საღებავი ქვიშას. რამდენად სწრაფად იცვლის ფერს ქვიშა?

## საღამოს წრე

- რა გაიგეს ფერების შესახებ?
- ჩამოთვალეთ საყვარელი ფერები.

## ცირკი (5 დღე)

1. ცირკი
2. ცირკის ცხოველები
3. თოკზე მოსიარულეები (ეკვილიბრისტები), მოჭირითეები, ჟონგლიორები და აკრობატები
4. ლომების მწვრთნელები, ძაღლები, სელაპები და მოცეკვავე დათვები
5. მძლეოსნები, ილუზიონისტები და მასხარები

### 1. ცირკი

#### დილის წრე



- წინასწარ ჩამოკიდეთ ჭერში რაიმე დიდი ზომის ქსოვილი ისე, რომ შაპიტოს ეფექტი ჰქონდეს.
- დასხედით „შაპიტოს“ ქვეშ და აჩვენეთ ბავშვებს საცირკო წარმოდგენები, შაპიტოსა და ცხოველების სურათები.
- ჰკითხეთ ბავშვებს, აქვთ თუ არა საცირკო წარმოდგენა ნანახი. აღწერონ ის, რაც ახსოვთ.

#### ხელოვნება



- წაახალისეთ ბავშვები, შეღებონ ყუთები და დააწყონ დილის წრეში, შაპიტოს ქვეშ.
- მოიმარაგეთ ორი ფერის საღებავი (წითელი და თეთრი), სახატავი ფურცლები და შაპიტოს ფორმის ღრუბლები. წაახალისეთ ბავშვები, შეღებილი ღრუბლების ნაკვალევი დატოვონ ფურცელზე.
- დაგჭირდებათ დიდი მრგვალი ყუთი, ან დაამზადეთ ის მუყაოსაგან, დაუმზადეთ სახურავი შაბლონის მიხედვით (დანართი 6.2.1.). წინასწარ მოახატინეთ ბავშვებს ფურცლები ცირკის სცენებით და გამოაკარით ყუთს შიგნიდან. გამოჭერით არენა და დააწებეთ ძირზე. სთხოვეთ ბავშვებს, ფურცლებზე დახატონ ცირკის მსახიობები და ცხოველები, მიამაგრებინეთ ამოჭრილი ნახატები მუყაოზე და გაუკეთეთ სადგამები. თანდათან დღის თემების შესაბამისად შეავსეთ ცირკი პერსონაჟებით, წაახალისეთ ბავშვები გააცოცხლონ პერსონაჟები და გამართონ წარმოდგენები.

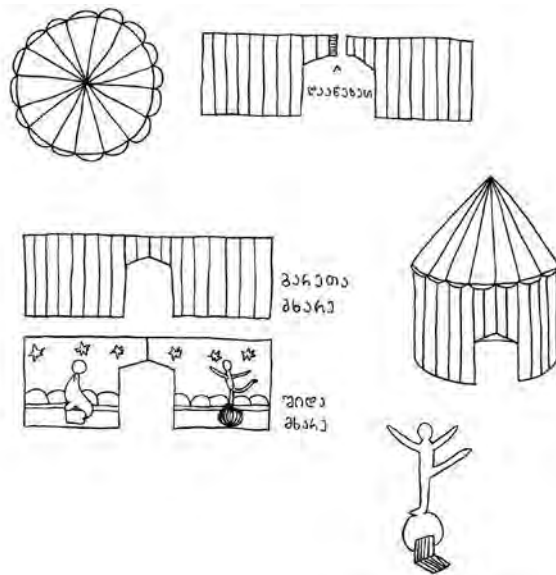

- ცირკი ასევე შეგიძლიათ დაამზადოთ მუყაოს ბრტყელი ყუთისგან გამოუჭერით ცალი მხარე მთლიანად. შეაღებინეთ ბავშვებს უკანა ფონი. ცალკე ფორმატზე შაბლონის მიხედვით დაახატინეთ და გამოაჭრევინეთ სახურავი და ფარდები. დაუმაგრეთ დროშა.
- შაბლონიდან გამოაჭრევინეთ მსახიობები და ცხოველები. დაუმაგრეთ საწრუპები. წარმოდგენის დროს შეგიძლიათ გაანათოთ ფარნით.
- (დანართი 6.2.2.)

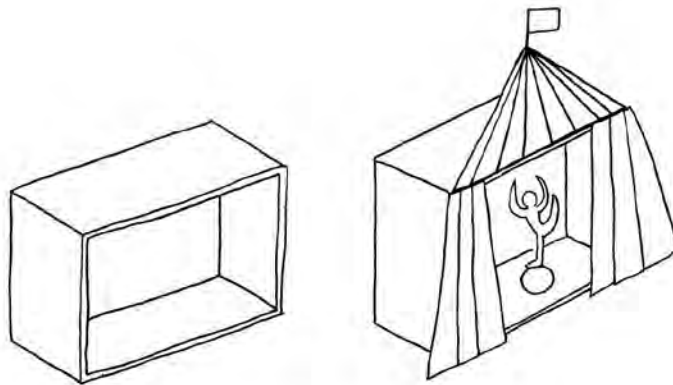

- მოიძიეთ და დაათვალიერებინეთ ბავშვებს ცნობილი მხატვრების (Miles Baker; Marc Chagall, Fernando Botero; Georges Seurat; Edgar Degas) ნახატები ცირკის თემაზე, სთხოვეთ მათ აღწერონ ნახატები, რომელი მოეწონათ, რომელი – არა და რატომ? წაახალისეთ დახატონ ნახატები A3 ზომის ფორმატზე, გუაშის საღებავით.

### მუსიკა და მოძრაობა



- ჩართეთ საცირკო მუსიკა და სთხოვეთ ბავშვებს მოაწყონ ალღუმი. როდესაც მუსიკას გამორთავთ, ბავშვები გაშემდნენ, როდესაც ისევ ჩართავთ, გააგრძელონ ოთახში სიარული.
- მოიმარაგეთ ორი განიერი ზეწარი და სამი ან ოთხი სკამი. სთხოვეთ

ბავშვებს, აავონ შაპიტო.

### სამაგიდო/ნატიფი მოტორიკა

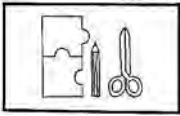

- დაამზადებინეთ ბავშვებს ბილეთები. დაახატონ ცირკი ან რაიმე გამოსახულება, დააწერონ რიგის და ადგილის ნომრები, ნიმუშის მიხედვით დაარტყან ბეჭედი.
- წინასწარ ააწყვეთ მაგიდაზე პატარა შაპიტო და მოიმარაგეთ პატარა ზომის პლასტმასის ცხოველები. წაახალისეთ ბავშვები, ითამაშონ.

### დრამატული



- ჰკითხეთ ბავშვებს, რა შეიძლება გამოიყენონ ცირკის მოსაწყობად, წაახალისეთ მათი იდეები და დაეხმარეთ მათ განხორციელებაში.
- მოიმარაგეთ კოსტიუმები, სარკე, რბილი სათამაშო ცხოველები. წაახალისეთ ბავშვები, ითამაშონ „ცირკობანა“: მიეცით ბავშვებს ჰულა-ჰუპები, პატარა საჟონგლიორო ბურთები, რომ სცადონ ფინტების კეთება.
- ცირკის შესასვლელში მოაწყვეთ სალარო. მოლარემ გაყიდოს დამზადებული ბილეთები, კონტროლიორმა შეამოწმოს და გახვრიტოს ან გადახიოს. „ცირკში“ დადგმული სკამები დანომრეთ, წაახალისეთ ბავშვები იპოვნონ თავისი ადგილი ბილეთის მიხედვით. წარმოდგენა ჩაატარონ „მსახიობებმა“.

### წიგნიერება/მეტყელება



- წაახალისეთ ბავშვები, გამოიგონონ საცირკო წარმოდგენების დასახელება, მაგალითად. „მფრინავი სამეული“, „დიდებული დათვები“ და ა.შ.
- ბიბლიოთეკა ცირკის შესახებ წიგნებით შეავსეთ.
- წაუკითხეთ შესაბამისი ნაწყვეტი წიგნიერების დანართიდან.

### საღამოს წრე

- რა გაიგეს ახალი ცირკის შესახებ?
- მიეცით საშუალება, იფანტაზიორონ და მოყვნენ, რისი ჩვენება შეიძლება საცირკო ნომრად?

## 2. ცირკის ცხოველები

### დილის წრე

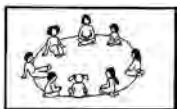

- გაარკვიეთ, რა იციან ბავშვებმა ცირკის ცხოველების შესახებ.
- ისაუბრეთ ცხოველებზე, რომლებსაც ცირკში ვხვდებით ხოლმე.
- ჰკითხეთ: ვინ უვლის ცხოველებს? რას ჭამენ ცხოველები? უთხარით, რომ ხშირად სპილო შაპიტოს აგებაში იღებს მონაწილეობას.
- უთხარით ბავშვებს, რომ დღევანდელი დღის თემა ცირკის ცხოველები იქნება.

- აღწერეთ სპილოების სამუშაო ცირკში, მაგალითად, კარვების დადგმა, მძიმე საგნების აწევა და გადაადგილება, წარმოდგენებში მონაწილეობის მიღება და ხორთუმიდან წყლის სხმა.
- აჩვენეთ მულტფილმი დუმბოდან სცენა, სადაც შაპიტოს აგებაა ნაჩვენები. <http://www.youtube.com/watch?v=B8--EZpTI7M>

### ხელოვნება



- დახატვინეთ ბავშვებს საღებავებით მათი საყვარელი ცირკის ცხოველი. ჰკითხეთ, რატომ უყვარს ეს ცხოველი ყველაზე მეტად და პასუხი მიაწერეთ ფურცლის უკანა მხარეს.
- დაამზადებინეთ ბავშვებს სპილოს ნიღბები. ქალაქის ერთჯერადი თეფშები ნაცრისფრად შეღებონ, მიაწებონ ნაცრისფერი ქალაქისაგან წინასწარ გამოჭრილი სპილოს ყურები. ნაცრისფერი ფურცელი აკორდეონით დაკეცონ და ნიღაბს მიამაგრონ, ვითომ ხორთუმი. გამოჭრან თვალები.
- პაპიე-მაშეს ტექნოლოგიით დაამზადეთ სპილო. გაუკეთეთ დიდი ყურები და ხორთუმი, კუდი, შეაღებვინეთ ბავშვებს და მოართვევინეთ საზეიმო წარმოდგენისთვის ქსოვილის, ლენტებისა და მძივების დამოყენებით.
- დაახატვინეთ და გამოაჭრევინეთ ბავშვებს ცხოველების ფიგურები. დააწებეთ მუყაოზე და გაუკეთეთ სადგამები, ან დაამაგრეთ საწრუპებზე ან ნაყინის ჯოხებზე, გამოიყენეთ ცირკის არენაში ჩასადგმელად, ინსცენირებისათვის.
- ცირკი მიემგზავრება. შაბლონის მიხედვით ან დამოუკიდებლად დაახატვინეთ და გააფერადებინეთ ბავშვებს ცირკის ცხოველები მუყაოზე, თითოეულ ცხოველს გაუკეთეთ კონვერტი ჩასასვამად, ან გალია ფერადი ქალაქისაგან. დაუწებეთ ბორბლები და ააწყვეთ მატარებელი. (დანართი 6.2.3.)

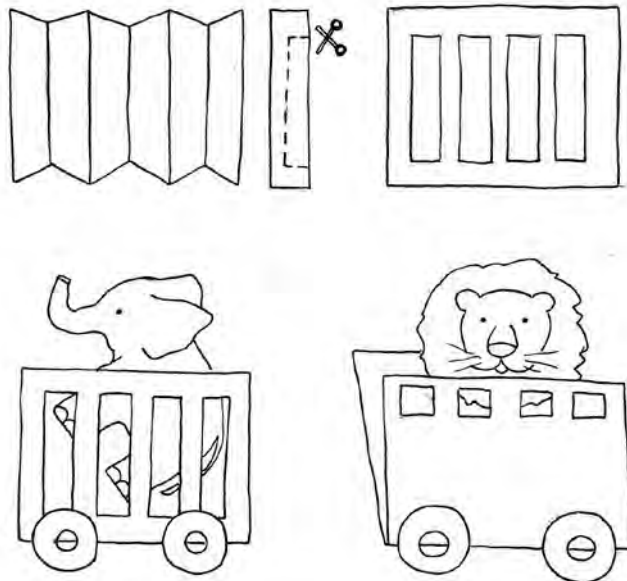

## მოძრაობა

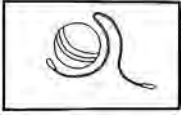

- მიეცით ბავშვებს მიწის თხილი, რომ შორიდან სათლში ჩაყარონ.
- თამაში: სპილოს ნაწილები. ერთი ბავშვი დგება ცენტრში, ორი უდგება გვერდზე, ვითომ სპილოს ყურები არიან. სპილომ უნდა იმოძრაოს და ყურებმა იმოძრონ სინქრონულად.

## სამაგიდო

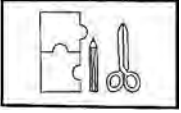

- მათემატიკა. ათამაშეთ ბავშვები „აჭამე სპილოს“ (გადააქსეროქსეთ, ამოჭერით, გააფერადეთ და ლამინირება გაუკეთეთ 503-504 – გვერდზე მოცემულ ხუთ სპილოს და მიწის თხილებს. სპილოები დანომრეთ ერთიდან ხუთამდე (დანართი 6.2.4). წაახალისეთ ბავშვები, თითოეულ სპილოს მიწის თხილის შესაბამისი რაოდენობა გადაუწყონ.
- წაახალისეთ „სპილოები“ (ბავშვები) მოხალული მიწის თხილი ნაჭუჭებიდან გამოარჩიონ.
- სამუშაო ფურცელი: მოძებნე განსხვავებული სპილო. (დანართი 6.2.5.)
- სამუშაო ფურცელი: დაუხატე სპილოს ხორთუმი (დანართი 6.2.6.)
- დაურიგეთ ბავშვებს სპილოს კონტურული გამოსახულება. სთხოვეთ, გააფერადონ და მორთონ ბრჭყვიალა წებოთი. (დანართი 6.2.7.)

## დრამატული



- წაახალისეთ ბავშვები, შექმნან მოცეკვავე დათვების წარმოდგენა.

## წიგნიერება



- წიგნიერების ცენტრში გააკეთეთ ცირკის ტენტი ზოლიანი ზეწრის ან სხვა ზოლიანი ნაჭრის გამოყენებით. აავსეთ ტენტი ცირკის ცხოველების შესახებ წიგნებით. წაუკითხეთ შესაბამისი ნაწყვეტი დანართიდან.

## მეცნიერება



- თუ ამის საშუალება გექნებათ, ჩამოკიდეთ გორგოლაჭი ჭერში, ან ფარდის საკიდზე, მოიმარაგეთ თოკი და სათლი (ვედრო). ბავშვებმა ჯერ სათლის ჩვეულებრივად აწევა სცადონ, შემდეგ კი გორგოლაჭი და თოკი გამოიყენონ.
- ჩაყარეთ კალათში სხვადასხვა ფაქტურის ქსოვილები, სთხოვეთ ბავშვებს, შეხებით განსაზღვრონ ის, რომელიც უფრო მეტად წააგავს სპილოს კანის ზედაპირს.

## სადამოს წრე

- ჰკითხეთ ბავშვებს, იმუშავებდა ცირკში? რატომ?
- რომელ სამუშაოს ისურვებდა? რომელიმე ფერმის ცხოველი თუ არის ცირკის ცხოველი?

### 3. თოკზე მოსიარულები (ეკვილიბრისტები), მოჭირითეები, აკრობატები და ჟონგლიორები

#### დილის წრე



- წინასწარ გაჭიმეთ (იატაკთან ძალიან ახლოს) თოკი შემოსასვლელი კარიდან დილის წრემდე და სთხოვეთ ბავშვებს, მასზე გაიარონ და დასხდნენ წრეში.
- ისაუბრეთ თოკზე მოსიარულების (ეკვილიბრისტების) შესახებ. რა უნდა ისწავლონ? რატომ უჭირავთ ხოლმე გრძელი ჯოხი? რა აცვიათ ფეხზე?
- აუხსენით, რომ მოჭირითეებსა და აკრობატებსაც სჭირდებათ წონასწორობის დაცვა. ჰკითხეთ ბავშვებს იციან თუ არა რატომ.

#### ხელოვნება



- გამოიყენეთ საწრუპები, საქსოვი ძაფი, ფერადი ქაღალდი სქელი მაკარონი. დაურიგეთ ბავშვებს მუქი ფერის ფორმატი, სთხოვეთ, ერთ საწრუპსა და მეორეს შორის გააბან სქელი ძაფი. დააწებონ საწრუპები ქაღალდზე, ისე რომ თოკი დაიჭიმოს. ცალკე გამოჭრან ეკვილიბრისტი და დააწებონ თოკზე, ხელში დააჭერინონ ერთი ცალი გრძელი მაკარონი. ფონი შეუძლიათ გააფორმონ შენობების სახურავების, დროშების ან ადამიანების თავების აპლიკაციებით. (დანართი 6.2.8)

#### მუსიკა და მოძრაობა



- გამოიყენეთ შესაფუთი ქაღალდის რულონები, როგორც წონასწორობის შესანარჩუნებელი ჯოხები (სპორტული ჯოხები) და გაჭიმულ თოკზე ითამაშეთ „გაყვივი ლიდერს“. ( ბალში არის სპორტული სკამები, რომელიც შეიძლება გამოიყენონ წონასწორობის დასაცავად. )
- მოიმარაგეთ რბილი და მსუბუქი ბურთები და წაახალისეთ ბავშვები, სცადონ ჟონგლიორობა.
- სასტვენის ხმის გამოყენებით ავარჯიშეთ მონაცვლეობით ცალ ფეხზე დგომაში.

#### სამაგიდო

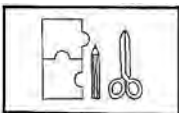

- ითამაშეთ „აილე ჯოხი“ (ეს თამაში იყიდება მაღაზიებშიც. შედგება 15-20 სანტიმეტრის სიგრძის წვრილი ჯოხებისგან. ყველა ჯოხი ერთ მუჭად უნდა დაიჭირო და უცბად გაუშვა ხელი. ჯოხები მაგიდაზე მიმოიფანტება, თამაშის მიზანია, რაც შეიძლება მეტი ჯოხი ისე აკრიფო, რომ დანარჩენი ჯოხები არ ამოძრავდეს.)

#### მეცნიერება



- მოიმარაგეთ ძველებური სასწორი და სხვადასხვა საგნები. წაახალისეთ ბავშვები, სასწორი გააწონასწორონ.

## წიგნიერება



- წაუკითხეთ შესაბამისი ნაწყვეტი წიგნიერების დანართიდან.

### საღამოს წრე

- რა გაიგეს ახალი თოკზე მოსიარულეების, მოჯირითეების, ჟონგლიორების შესახებ?
- რომელი აქტივობა მოეწონათ დღეს?

## 4. ლომის მწვრთნელები, ძაღლები, სელაპები და მოცეკვავე დათვები

### დილის წრე



- წინასწარ ჩამოკიდეთ ჭერში თხელი ფურცლის ლენტები, რომ დილის წრის ირგვლივ გალია შექმნათ.
- მოიმარაგეთ სურათები, სადაც ლომების წვრთნაა გამოსახული, აჩვენეთ ბავშვებს, ისაუბრეთ მათზე, რა ხელსაწყოებს იყენებს მწვრთნელი?
- აჩვენეთ ბავშვებს ძაღლების, სელაპების და დათვების საცირკო წარმოდგენის სურათები.
- სთხოვეთ ბავშვებს, ეს ცხოველები სხვადასხვა ფინტების კეთებისას განასახიერონ.
- ჰკითხეთ, „როგორ ასრულებენ თავიანთ გამოსვლას ცხოველები?“ სელაპები უკრავენ ტაშს, ძაღლები აქნევენ კუდს და დათვები თავს უკრავენ მაყურებელს.

### ხელოვნება

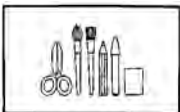

- გამოაჭრევინეთ ბავშვებს მუყაოსგან ორი სხვადასხვა ზომის წრე. დიდს შემოახვიეთ ყავისფერი ნაჭერი ისე, რომ გაიკეთოს ნაკეციები. მეორე გააფერადებინეთ შედარებით ღია ფრად და დააწებეთ დიდს. დაუხატეთ ლომს სახე.
- შაბლონის მიხედვით მუყაოსაგან გამოჭერით ლომის სახე და თვალები, შეღებეთ. დააჭრევინეთ ბავშვებს ფერადი ქაღალდი ზოლებად. დააწებებინეთ ფაფრის ადგილას. სტეპლერით დაამაგრეთ რეზინი, ნილბის დასამაგრებლად. (დანართი 6.2.9).
- წაახალისეთ ბავშვები, დაამზადონ მასხარა-ძაღლის ქუდი. დაახვიეთ ნახევარწრის ფორმის ფურცელი ისე, რომ მიიღოთ კონუსი. სტეპლერით დაამაგრეთ ან დააწებეთ ქუდების გასაფორმებლად მოიმარაგეთ მარკერები და სხვა მასალა.
- დაურიგეთ ბავშვებს ცირკის ცხოველების გამოსახულებები და სხვადასხვა ქსოვილი, სთხოვეთ, ჩააცვან ცხოველებს საზეიმო კოსტიუმები, გამოჭრან და დააწებონ.

### მოძრაობა

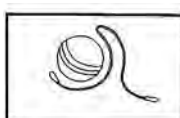

- მოიმარაგეთ სხვადასხვა სახის ბურთები (მსუბუქი ბურთები, ქაღალდის ბურთები, ბინბეგები (მარცველულით გატენილი ბურთები), წყლის ბურთები და სხვა). სთხოვეთ ბავშვებს, სელაპების მსგავსად



სცადონ მათი ცხვირზე გაჩერება.

- სთხოვეთ ბავშვებს, დადგნენ ცალ ფეხზე და დაბზრილდნენ. წარმოიდგინონ, რომ ამას მოძრავი ცხენის ზურგზე აკეთებენ. ფონად ცირკის მუსიკა ჩართეთ. (მუდმივად ყურადღებით იყავით!)

### სამაგიდო

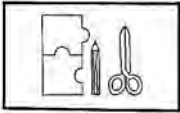

- წაახალისეთ ბავშვები, მუშტი საღებავში ჩააწონ და გადაიტანონ ნაკვალევი ფურცელზე. აჩვენეთ, როგორ მიუხატონ ფანქრით კლანჭები, რომ ლომის თათები გამოუვიდეთ.
- გამოჭერით ორი ან სამი ფერის თექის წრე. წაახალისეთ ბავშვები, სხვადასხვა პატერნებად დააწყონ.
- მოიმარაგეთ დაწნული კალათები (რომელიც წააგავს გალიას) და დააკარით 1,2,3,4 და 5 წერტილი. წაახალისეთ ბავშვები, გალიებში პლასტმასის ლომების შესაბამისი რაოდენობა ჩასვან.

### დრამატული



- მოიმარაგეთ დაწნული კალათები (გალიის მსგავსი), პლასტმასის სათამაშო ადამიანები და ლომები.
- მოიმარაგეთ წყლის ბურთები და ჰულაჰუპები. წაახალისეთ ბავშვები გაერთონ სელაპების და ძაღლების ფინტების გამეორებით.

### წიგნიერება



- აუხსენით, ვინ არიან ბრაკონიერები, ესაუბრეთ ცხოველთა დაცვის მნიშვნელობაზე.
- წაუკითხეთ შესაბამისი ნაწყვეტი დანართიდან.

### კონსტრუქციული

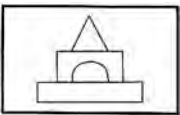

- მოიმარაგეთ ნაყინის ჯოხები (ან ექიმის შპადელები) და წებო. სთხოვეთ ბავშვებს გალიის აგება.

### სადამოს წრე

- რომელი აქტივობა მოეწონათ ყველაზე მეტად?
- რომელი საცირკო ნომერი მოსწონთ ცხოველების მონაწილეობით?

## 5. ილუზიონისტები, მძლეოსნები და მასხარები

### დილის წრე



- დაისწავლეთ რაიმე მარტივი ფოკუსი და დაიწყეთ დილის წრე იოლი ილუზიონისტური ფინტით.

- გამოჰკითხეთ, რა იციან ბავშვებმა ილუზიონისტებზე, აკრობატებსა და მძლეოსნებზე. აჩვენეთ მათი სურათები და მოუყევით მათ შესახებ.

## ხელოვნება



- ჩააწყვეთ მაგიდის ჩოგბურთის ბურთები საღებავში, შემდეგ გადააწყვეთ ყუთში, რომელსაც სახატავი ფურცელი აქვს ჩაფენილი. სთხოვეთ ბავშვებს, ბურთები აგორავონ.
- სთხოვეთ, დახატონ, როგორი წარმოდგენიათ ყველაზე ძლიერი ადამიანი მსოფლიოში.
- გამოაჭრევენთ ბავშვებს მუყაოსგან მძლეოსანის ფიგურის ნაწილები. დააწებეთ ერთმანეთს. დაახატინეთ დეტალები. (დანართი 6.2.10)

## მოძრაობა და მოძრაობა

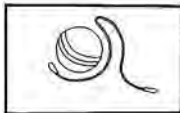

- რბილ ზედაპირზე ავარჯიშეთ ბავშვები გააკეთონ წინა და უკანა კოტრიალები, წინა, უკანა და გვერდული ყირამალები.
- ჩართეთ საცირკო მუსიკა და წახალისეთ ბავშვები, აყვინ მას რიტმული ინსტრუმენტებით.

## დრამატული



- მოიმარაგეთ ბანქოს დასტა, შავი მოსასხამი, ცილინდრი, ჯადოსნური ჯოხი, რბილი სათამაშო კურდღელი. ბავშვებმა საცირკო წარმოდგენა გაითამაშონ.

## წიგნიერება



- შეაჯამეთ ცირკთან დაკავშირებული ლექსიკა.
- წაუკითხეთ შესაბამისი ნაწყვეტი წიგნიერების დანართიდან.

## კონსტრუქციული

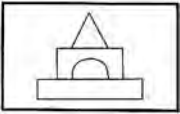

- მოიმარაგეთ დიდი ზომის საწრუპები და სხვა მასალა. ბავშვებმა გააკეთონ ჯადოსნური ჯოხი.

### სადამოს წრე

- რა გაიგეს ახალი ცირკის შესახებ?
- რომელი საცირკო ნომერი მოსწონთ ყველაზე მეტად?

## ფორმები (4 დღე)

1. პირველი კვირა (2 განზომილებიანი ფორმები)
2. წრე და ოვალი (ნახევარწრე)
3. მართკუთხედი და კვადრეტი
4. მრავალკუთხედები (სამკუთხედი, ოთხკუთხედი, ხუთკუთხედი, ექვსკუთხედი, რვაკუთხედი)
5. სამკუთხედი, რომში და ტრაპეცია;

### 1. პირველი კვირის საერთო აქტივობები ორგანზომილებიანი ფორმების შესახებ.

მოძრაობა (ეზოს თამაში):

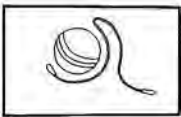

- „რამდენკუთხედაა ბოსტანი მაქვს?“ მოიძარავეთ ტოტები და გრძელი, ფერადი კანაფის, თოკის ან გადაბმული ნაჭრების კოჭი.
- დაურიგეთ თითო ბავშვს თითო ტოტი, სულ იმდენი, რამდენკუთხედაც გინდათ რომ გამოვიდეს და სთხოვეთ, მყარად ჩაარჭონ რბილ მიწაში.

შემდეგ მიეცით ერთ ბავშვს კოჭი და სთხოვეთ შემოურბინოს ჩარჭობილ ტოტებს და თან გამოუშვას კანაფი – შემოლობოს ბოსტანი. რამდენიმე შემორბენით ნათლად გამოჩნდება რა ფორმა გამოვიდა. დაასახელეთ ფიგურა, დათვალეთ კუთხეები, დაადონ თითო კუთხეებს. გაიმეორეთ თამაში სხვადასხვა რაოდენობის ტოტით.

- დახატეთ ცარცით ეზოში ბევრი გეომეტრიული ფიგურა, მათ შორის დატოვეთ პატარა სივრცე. გააფერადებინეთ ბავშვებს ფორმები თავისი სურვილისამებრ. შემდეგ აარჩევინეთ ის ფორმა, რომელიც ყველაზე ძალიან მოსწონთ და სთხოვეთ, დადგინენ ზედ. მანამ, სანამ თქვენ ითვლით (მაგალითად ხუთამდე), ბავშვებმა უნდა მოასწრონ, რაც შეიძლება ბევრ ფორმაზე გადახტომა.
- მეორე ვარიანტი – ყველა თავის ფორმაზე დგას, თქვენ კი სთხოვთ:  
ახტენ სამკუთხედები  
ჩაიკუზონ ოთხკუთხედები  
ცალ ცეხზე დადგინენ წრეები  
და ა.შ.
- თოკის ბილიკები. ეზოში, დარბაზში, ან ოთახში თოკები დევეს იატაკზე. ბავშვები ცდილობენ (სასურველია შიშველი ფეხებით, თუ ოთხში ან დარბაზში არიან) თოკის ბილიკზე გავლას, შეიძლება ხელების გაშლა დაეხმაროთ წონასწორობის დაცვაში.
- მეორე ვარიანტი: ბავშვები დადიან თოკების ლაბირინთში, რომელსაც ექნება დასაწყისის და დასასრულის მარკენებელი სიმბოლოები.
- მესამე ვარიანტი: ბავშვებს ასევე უშუძლიათ თოკებით სხვადასხვა ფორმის ან ფიგურის გაკეთება: წრე, ოთკუთხედი, სამკუთხედი, ლოკოკინა, გველი და მასში სიარული.

## სამაგიდო

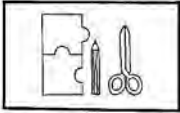

- 6/7 ცალი შპადელი (ბრტყელი ხის ჯოხი, იყიდება აფთიაქებში) ან ნაყინის ჯოხი მჭიდროდ დაალაგეთ. დააკარით „ლეიკო“ ან „სკოჩი“ რომ შტაბელებმა არ იმოძრაოს. მეორე მხარეს დაადეთ წინასწარ გამოჭრილი ფორმის ტრაფარეტი. შემოხაზეთ მუქი მარკერით; ფორმა ფერადი მარკერით გააფერადეთ. მოხსენით „ლეიკო“. სთხოვეთ ბავშვებს შპედელებიდან დახატული ფორმა აღადგინონ.

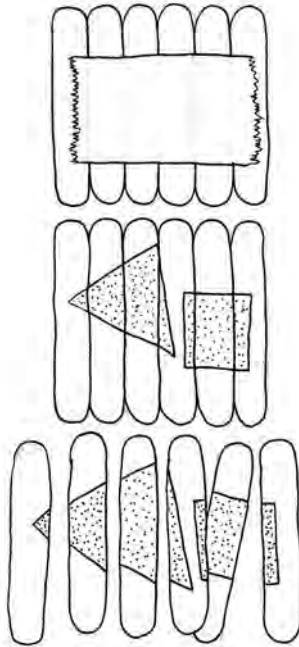

- წერა. დღის ფორმა წერტილებით გამოსახეთ ფურცლებზე. სთხოვეთ ბავშვებს, წერტილები შეაერთონ და გააფერადონ. (დანართი 7.2.0).
- მათემატიკა. სხვადასხვა ფორმები სხვადასხვა პოზიციაშია გამოსახული. ჰკითხეთ ბავშვს, რომელი ფერის ფორმაა შუაში? რომელია შუა ფორმის ზევით/ქვევით? (დანართი 7.2.01.)
- სქელი მუყაოს ქაღალდზე დააწებეთ ნაჭერი. გამოჭერით დღის ფორმები. ფორმა გარშემო დახვრიტეთ. სთხოვეთ ბავშვებს, გაუყარონ გრძელი თასმა. თასმის ერთი ბოლო ფორმაზე „სკოჩით“ დაამაგრეთ.
- ამუშავეთ ბავშვები სამუშაო ფურცელზე – სხვადასხვა ფორმის ტომრისთვის შესაბამისი საგნის პოვნა. (დანართი 7.2.02.)
- წერტილებით დახატეთ ფერად ფურცლებზე სხვადასხვა ზომის დღის ფორმები (მაგ. წრე); სთხოვეთ ბავშვებს, შეაერთონ წერტილები შესაბამისი ფორმის მისაღებად. შემდეგ გამოჭრან სხვადასხვა ზომის ფორმები; ჯერ ყველაზე დიდი ფორმა დადეთ, შემდეგ უფრო და უფრო პატარა ზომის ფორმები დააწებონ.
- ბავშვებმა ყოველდღე გამოჭრან თითო დღის ფორმა და დააკრან ფურცელზე. კვირის ბოლოს აკინძეთ ფორმების წიგნი; ყდაზე ბავშვის სახელი და გვარი დააწერეთ.

- გეომეტრიული დაფა. რბილ დაფაზე, მაგალითად, „დეესპეზე“ სხვადასხვა ადგილას დაამაგრეთ სქელთავიანი ჭიკარტები და ბავშვებს რეზინების გამოყენებით ფორმების სწავლისა და ექსპერმენტის საშუალება მიეცით. როდესაც ბავშვები რეზინებით სხვადასხვა ფორმებს შექმნიან. თქვენ გაახმოვანეთ, რა ფორმა შექმნეს ბავშვებმა.

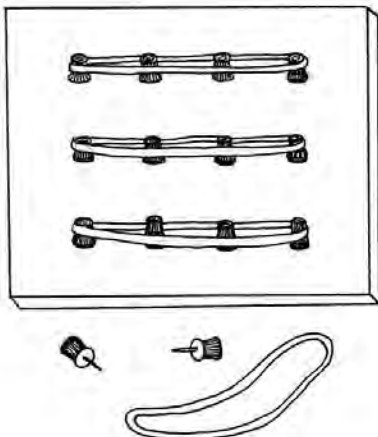

- დღის ფორმები დახატეთ ცალკეულ ფურცლებზე. გაუკეთეთ ლამინირება. სთხოვეთ ბავშვებს, ამ ფორმებზე პლასტილინი ან ცომი ზევიდან ისე დააწებონ, რომ იგივე ფორმა მიიღონ.
- სივრცითი აღქმა. აიღეთ ორი სხვადასხვა ფერის თაბახის ფურცელი და სიგრძეზე გაჭერით. კიდებზე სიგრძეზე დაახატეთ გეომეტრიული ფიგურები: ოთხკუთხედი, სამკუთხედი, წრე. სთხოვეთ ბავშვებს ამოჭრან ეს ფიგურები. შემდეგ სხვადასხვა ფერის გაჭრილი თაბახები ერთმანეთის გვერდით ერთ დიდ თაბახზე დაამაგრეთ და სთხოვეთ ბავშვებს, ამოჭრილი ფიგურები სარკისებურად შეუსაბამონ ერთმანეთს.

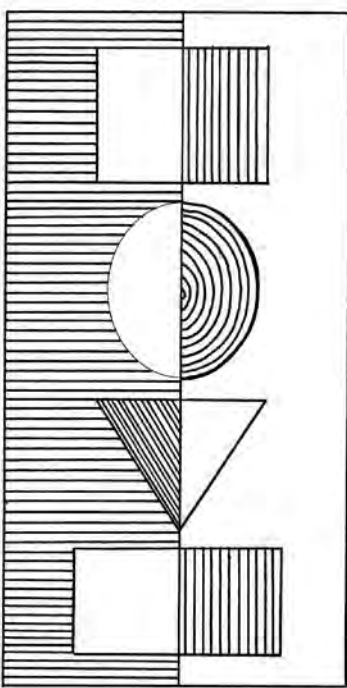

# 1. წრე და ოვალი

## დილის წრე



- გამოიყენეთ იზოლენტა და გააკეთეთ იატაკზე დიდი ოვალური წრე. სთხოვეთ ბავშვებს, დასხდნენ ამ ოვალურ წრეზე.
- გაბერეთ საპნის ბუშტი. სთხოვეთ ბავშვებს, დააკვირდნენ რა ფორმისაა გაბერვისას ბუშტი? (ოვალური). გააბერინეთ სათითაოდ .
- სთხოვეთ ბავშვებს, წამოდგნენ და ერთმანეთს ხელები ჩაკიდონ. დააკვირდნენ ფორმას, რომელიც მათ შექმნეს. ჰკითხეთ, იციან თუ არა ამ ფორმის სახელი. ისინი გიპასუხებენ, რომ ეს არის წრე. შემდეგ უთხარით, რომ ახლა შექმნიან ფორმას, რომელიც წრეს ჰგავს, მაგრამ წრე არ არის. დაეხმარეთ მისცენ წრეს ოვალის ფორმა. აუხსენით, რომ ოვალი არის ფორმა, რომელიც ჰგავს წრეს, რადგან ისიც მომრგვალებული ხაზებისაგან შედგება, არც გვერდები აქვს და არც კუთხეები, ის განსხვავდება წრისაგან იმით, რომ წრესავით მრგვალი არ არის.
- უთხარით ბავშვებს, რომ დღევანდელი დღის თემა წრე და ოვალია.

## ხელოვნება



- დაურიგეთ ბავშვებს ცომი და სთხოვეთ წაგრძელებული ფორმა მისცენ. ბოლოები შეაერთონ, ჯერ გააკეთონ წრე და შემდეგ ოვალი.
- აპლიკაცია: „პანდა“ წრეების გამოყენებით; სთხოვეთ ბავშვებს შავი და თეთრი ფურცლებისგან გამოჭრან წრეები და ოვალები. შემდეგ მიღებული წრეებით შეასრულონ აპლიკაცია ისე, რომ მიიღონ პანდას გამოსახულება. შეგიძლიათ, გამოიყენოთ პანდას სურათის ნიმუში. (დანართი 7.2.1)
- მუყაოს ხურდა ფულის დამზადება; გამოიყენეთ მრგვალი ფორმის რაიმე ნივთი (მაგ. ბოთლის თავსახური, პატარა ზომის ჭიქა და ა.შ) და სთხოვეთ ბავშვებს, მისი დახმარებით შემოხაზონ მუყაოს ნაჭერზე წრე. წრე გამოჭრან და შეღებონ გუაშის საღებავით, ჯერ ერთი და შემდეგ მეორე მხრიდან. გამშრალ წრეზე ბავშვებმა ნიმუშის მიხედვით უნდა გადაწერონ ციფრები შავი ფლომასტერით.
- აპლიკაცია ქსოვილებით: „დათუნია“ (წრეების გამოყენებით); მოიმარაგეთ ყავისფერი რბილი ან ხაოიანი ქსოვილი. სთხოვეთ ბავშვებს, გადაიტანონ მრგვალი ფორმის თარგი ნაჭერზე პასტელის ან ცარცის გამოყენებით, შემდეგ გამოჭრან და დააწებონ მუყაოზე ისე, რომ მიიღონ დათვის ფორმა. თვალების გასაკეთებლად გამოიყენეთ ლილეები ან ფანქრით დაახატეთ.
- ძერწვა: „თავი“ ოვალების გამოყენებით. სთხოვეთ ბავშვებს პლასტელინისაგან დაამზადონ სხვადასხვა ზომის ოვალური ფორმები, რომლებიც შემდეგ იქნება თავის სხეულის ნაწილები (თავი, ტანი, თათები). ფორმების ერთმანეთზე დამაგრებით მიიღონ თავის ფიგურა.
- თიხისგან სხვადასხვა ფორმის მედალიონების დამზადება და მოხატვა. თიხის მასა გააბრტყელეთ და სხვადასხვანაირი საჭრელი ფორმებით გამოაჭრევინეთ ბავშვებს წრე, ოვალი და სხვა სასურველი ფორმა. ხის ჩხირის მეშვეობით გაახვრეტინეთ

ბავშვებს ფორმები ზედა ნაწილში, რათა შემდეგ შეძლოთ თასმის გაცრა. გაშრობის შემდეგ ფორმები შეიძლება შეიღებოს და მოიხატოს გუაშის ან აკრილის საღებავით. შემდეგ გაუყარონ ფერადი ლენტები ან თასმები.

### სამაგიდო/ნატიფი მოტორიკა

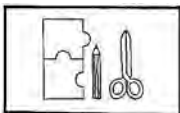

- წახალისეთ ბავშვები 1 სმ. სიგრძის ნაწილებად დაჭრილი საწრუპი ჩხირებისაგან მძივი ააცვან. ძაფის ბოლოს იზოლენტა შემოახვიეთ, რომ ბავშვებს აცმა გაუადვილდეთ. როდესაც მძივის დამზადებას დაასრულებენ, სთხოვეთ, მაგიდაზე წრის ფორმა მისცენ და შემდეგ ოვალად გადააკეთონ. რა ფორმისაა მძივი, როდესაც კისერზე ვიკიდებთ?
- მანდალის გაფერადება (იხ. დანართი 7.2.2.)

### წიგნიერება/მეტყველება



- წიგნიერების დანართიდან წაუკითხეთ „სავსე და ნამგალა“ მთვარე. ჰკითხეთ მათ თუ უყვებიან ზღაპრებს ძილის წინ. თუ უარყოფითი პასუხი მიიღეთ, დაელაპარაკეთ მშობლებს. მიენმარეთ თავადაც შეთხზან ზღაპარი რამე მრგვალზე. მაგალითად, ბურთზე, რომელსაც ძლიერად ჩაარტყეს და გახდა ოვალური. (რავბის) ან ნამცხვარზე, რომელიც ვილაცამ შეჭამა და გახდა ნახევარწრე, მერე მაინც ლამაზად მორთეს და ა.შ.

### სადამოს წრე

- შეაჯამეთ, რა გაიგეს წრეზე და ოვალზე.
- დაასახელონ, რაც შეიძლება მეტი საგანი, რომელსაც წრის ან ოვალის ფორმა აქვს. (მიენმარეთ მინიშნებებით)
- დაავალეთ, გზად სახლისკენ ქუჩაში მოძებნონ და დაიმახსოვრონ საგნები, რომელსაც წრის ან ოვალის ფორმა ექნება.

## 2. მართკუთხედი და კვადრატი

### დილის წრე



- ისაუბრეთ მართკუთხედის ფორმაზე. აჩვენეთ ისეთი ფორმის მართკუთხედი, რომელსაც შესამჩნევად განსხვავებული გვერდები აქვს. აუხსენით რომ მართკუთხედი არის ფორმა, რომელსაც ოთხი კუთხე და ოთხი გვერდი აქვს. ტოლია ყველა გვერდი? რომელი გვერდებია ტოლი?
- ასევე არსებობს ოთხკუთხა ფორმა, რომელსაც ოთხივე გვერდი ტოლი აქვს. ეს კვადრატია.
- აიღეთ დიდი ზომის ფერადი მუყაოს მართკუთხედი (მაგ. 1მ/0.5მ.) შუაზე გადაკეცეთ მართკუთხედი. რა ფორმა მიიღეთ-კვადრატი? ახლა კვადრატი გადაკეცეთ და მიიღეთ ისევ მართკუთხედი.

## ხელოვნება



- მოიმარაგეთ კვადრატის და მართკუთხედის ფორმის ტრაფარეტები და წაახალისეთ ბავშვები, მათი გამოყენებით შექმნან კომპოზიცია.
- სხვადასხვა ფორმისა და ზომის კვადრატებით რობოტის ფიგურის აწყობა; ვერცხლისფერი ქაღალდისგან წინასწარ გამოჭერით ან ბავშვებს გამოაჭრევენეთ სხვადასხვა ზომის კვადრატები. სთხოვეთ ბავშვებს, კვადრატები გაანაწილონ და დააწებონ ფურცელზე ისე, რომ მიიღონ რობოტის ფიგურა. დეტალები დაუხატონ ფანქრით ან გამოიყენონ სხვადასხვა მასალა გასაფორმებლად (ლილი, ზამბარა და სხვა)

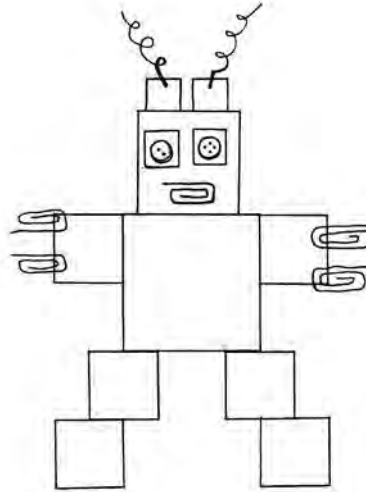

- სურათის ჩარჩოების დამზადება და სხვადასხვა ფორმების დაწებება. A4 ზომის ფორმატზე გადაიტანეთ ნახაზი ნიმუშის მიხედვით, სთხოვეთ ბავშვებს, ამოჭრან და გადაკეცონ ნახაზი მონიშნულ ხაზებზე. მიღებული ჩარჩოს ფორმა ბავშვებს შეუძლიათ გააფორმონ აპლიკაციით ან ნახატებით. (დანართი 7.2.3)

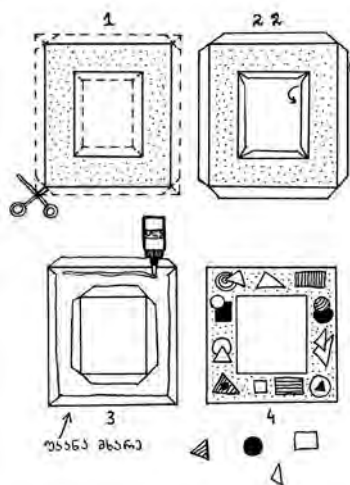

- სხვადასხვა ფორმის სავიზიტო ბარათების დამზადება. სთხოვეთ ბავშვებს, სხვადასხვა ფერის ქაღალდისაგან ამოჭრან შესწავლილი ფორმები. ნიმუშის მიხედვით გადაწერონ ფორმებზე საკუთარი სახელები და გააფორმონ ნახატებით.



## სამაგიდო

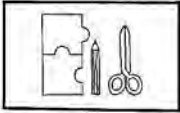

- „ქალაქის ხალიჩა“ სთხოვეთ ბავშვებს, ორი ფერის ქალაქი დაჭრან სიგრძეზე ზოლებად, შემდეგ ნიმუშის მიხედვით ხალიჩა დაწნან. (დანართი 7.2.4.)

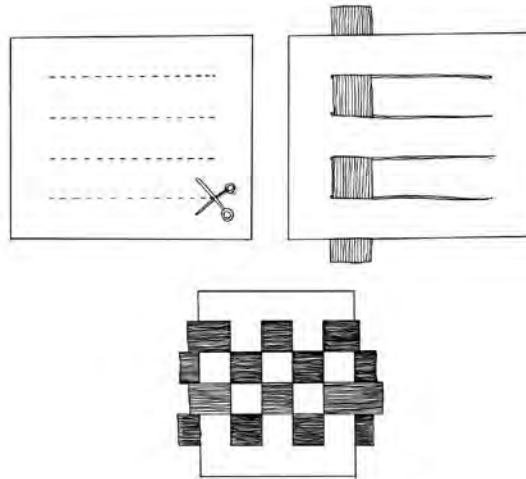

- ამოჭრილი ფორმების დაწყობა სიდიდის მიხედვით. წინასწარ ამოჭერით სხვადასხვა ზომის ფორმები, სთხოვეთ ბავშვებს, ფურცელზე ერთმანეთის თანმიმდევრობით, ზრდის მიხედვით დააწებონ ერთი სახეობის ფორმები.

## წიგნიერება



- წაუკითხეთ „კვადრატი და მართკუთხედი“ (წიგნიერების დანართიდან). დახატონ როგორი იყო გაჭრამდე ცარიელი ბისკვიტი და გვერდზე დაუხატონ ორი გაჭრილი, რომლებსაც ტორტივით გააფერადებენ.

## სადამოს წრე

- ჰკითხეთ ბავშვებს, რა გაიგეს მართკუთხედისა და ოთხკუთხედის შესახებ.
- ჩამოათვლევინეთ, ამ ფორმის რა საგნები ხვდებათ.

## 3. მრავალკუთხედები (სამკუთხედი, ოთხკუთხედი, ხუთკუთხედი, ექვსკუთხედი, რვაკუთხედი)

### დილის წრე



- უთხარით ბავშვებს, რომ არსებობს ფორმები, რომელთაც სხვადასხვა რაოდენობის კუთხეები აქვს.
- აქაც, ახსენით რა არის კუთხე. აჩვენეთ თავიანთი სხეულით როგორ შექმნან კუთხე. ჰკითხეთ, ადამიანში სიმრგვალე მეტია თუ კუთხე? რას

დაემსგავსებოდა ადამიანი, სიმრგვალე რომ არ ჰქონდეს? რობოტს.

- აჩვენეთ ბავშვებს ეს ფორმები და დაათვლევინეთ კუთხეები.
- უთხარით, რომ დღის თემა მრავალკუთხედებია.
- მოიმარაგეთ ფორმები: წრე, ოვალი, კვადრატი, სამკუთხედი, ოთხკუთხედი, ხუთკუთხედი, ექვსკუთხედი. ბავშვებს მინიშნებებით აუწერეთ ფორმა და სთხოვეთ, გამოიციონ რა ფორმა გიჭირავთ. მაგ. მრგვალია, კუთხე არა აქვს. სამი კუთხე აქვს. წრეს ჰგავს, მაგრამ წრე არ არის, უფრო გაწელილია. ხუთი კუთხე და გვერდი აქვს. ყველა გვერდი ერთი ზომის აქვს და ოთხი კუთხე აქვს. ეს თამაშის სახალისოდ უნდა წარმართოთ. არ შეაფასოთ ბავშვები თუ ვერ გამოიცინობენ, გამოცნობის შემთხვევაში წაახალისეთ. ვისაც უჭირს გამოცნობა, ეცადეთ ის ფორმა გამოაცნობინოთ, რასაც, თქვენი აზრით, დაძლევს.

## ხელოვნება



- აპლიკაცია: „სახლი“ ოთხკუთხედების გამოყენებით. წინასწარ გამოჭერით ან ბავშვებს გამოაჭრევინეთ სხვადასხვა ზომისა და ფორმის ოთხკუთხედი, დაურიგეთ ბავშვებს, სთხოვეთ, ააწყონ და დააწებონ ფურცელზე აპლიკაცია „სახლი“.
- სხვადასხვა ფორმებით გვირგვინების დამზადება. მუყაოსგან წინასწარ გამოჭერით ბავშვების თავის გარშემოწირულობის ზომის ზოლები. სთხოვეთ ბავშვებს, შეაერთონ ზოლები და დააწებონ, რომ გვირგვინი მიიღონ ბავშვებმა უნდა გამოჭრან სხვადასხვა ფორმები: წრეები, სამკუთხედები რომლები ან სხვა, გააფორმონ გვირგვინი და მოირგონ თავზე.
- სხვადასხვა ფორმების გამოყენებით ქალაქის ფრანის დამზადება. მოიმარაგეთ ხის ბრტყელი ჩხირები, „კრეპის“ ან „ჟატის“ ქალაქი ან თხელი ქსოვილი, წებო „ემულსია“. სთხოვეთ ბავშვებს, დააწებონ ჩხირები ერთმანეთს ისე, რომ მიიღონ რომელიმე ფორმის ჩარჩო: რომბი, სამკუთხედი ან ოთხკუთხედი. მოაბით ფორმას გრძელი თოკი. დაეხმარეთ ბავშვებს გამოჭრან „კრეპის“ ან „ჟატის“ ქალაქის ან თხელი ნაჭრისაგან დიდი ფორმები და დააწებონ ჩხირებით შეკრულ ჩარჩოებს.

## სამაგიდო

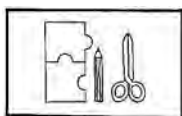

- გამოიყენეთ სამუშაო ფურცლები – სხვადასხვა ზომის სამკუთხედების მორგება, შესაბამისი ზომის ოთხკუთხედებზე, ხუთკუთხედებზე, ექვსკუთხედებზე, რვაკუთხედებზე. (დანართი 7.2.5)
- გამოიყენეთ სამუშაო ფურცლები – არეული ფორმების კონტურებში ფორმის პოვნა და გაფერადება. (დანართი 7.2.6.)
- ნიმუშის მიხედვით, რომლების, ტრაპეციისა და სამკუთხედებისგან კუ-ს, პეპელას გაკეთება.

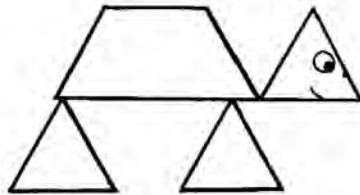
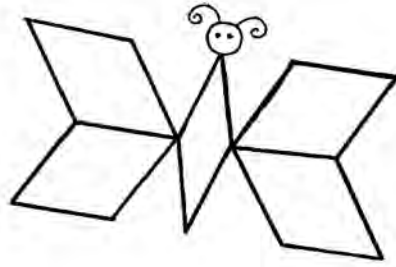

## წიგნიერება



- წიგნიერების დანართიდან წაუკითხეთ: “წუნას სოროს ამბავი“. ადამიანის საცხოვრებელი სახლის ოთახები ძირითადად ოთხკუთხედიან დახატონ ექვსკუთხედი ოთახი, ასწავლეთ, რომ ერთ კედელში გაუკეთონ ნიში. რაში გამოიყენებდნენ? მოაწყობდნენ სათამაშო კუთხეს, დაიდგებოდა უზარმაზარი კარადა, რომელიც მშვენიერი იქნებოდა დახუჭობანას სათამაშოდ.

## სადამოს წრე

- რა გაიგეს მრავალკუთხედების შესახებ?
- რომელი ფორმის მაგიდა მოსწონთ, მრგვალი თუ ოთხკუთხედი?

## 4. სამკუთხედი, რომბი და ტრაპეცია.

### დილის წრე



- აჩვენეთ ბავშვებს რომბი და უთხარით, რა ჰქვია ამ ფორმას. ჰკითხეთ, როგორ შეიძლება რომბიდან მივიღოთ სამკუთხედი? გადაკეცეთ რომბი და აჩვენეთ სამკუთხედი. მაკრატლით მოაჭერით სამკუთხედს ერთი წვერო. უთხარით რომ ამ ოთხკუთხედს ტრაპეცია ჰქვია.

### ხელოვნება



- სხვადასხვა მარტივი ორნამენტების გადახატვა და დაფერვა. აჩვენეთ ბავშვებს სხვადასხვანაირი მარტივი ორნამენტის ნიმუში და სთხოვეთ მათ, შეძლებისდაგვარად გადახატონ ან შექმნან საკუთარი ორნამენტი

(დანართი 7.2.7).

- ჩამოსაკიდი მოძრავი ფორმების დამზადება. დაურიგეთ ბავშვებს მუყაო, სთხოვეთ, შემოხაზონ სასურველი ფორმა, ამოჭრან და შეღებონ სხვადასხვა ფერის გუაშებით. გააფორმონ ბრჭყვიალა წებოთი ან საღებავით. მაკრატლით ამოუჭერით დასაკიდებლები, ბავშვებმა უნდა გაუყარონ თასმები და დაკიდონ გადაჯვარედინებულ ჯოხებზე.
- სხვადასხვა ფორმის შტამპის დამზადება. მოიმარაგეთ მასალა, რომლის გამოყენებითაც გინდათ დაამზადოთ შტამპები, ეს შეიძლება იყოს მუყაო, ღრუბელი, ქსოვილი, საშლელი, პენოპლასტი ან სხვა. სთხოვეთ ბავშვებს, შემოხაზონ სასურველ მასალაზე ფორმები, დაეხმარეთ მათ ამ ფორმების გამოჭრაში. თუ კი მასალა თხელია, მაგალითად, ნაჭერი, დააწებეთ მუყაოს რამდენიმე ფენა ერთმანეთს და შემდეგ დააწებეთ ნაჭერი.
- კოლაჟი: „ჭრელი ფიგურები“. სთხოვეთ ბავშვებს, შეღებონ თეთრი ფურცლები სხვადასხვა ფერის გამოყენებით, გაშრობის შემდეგ დაადეთ ფურცელს სხვადასხვა ფორმის ყალიბები და შემოხაზეთ, შემდეგ გამოჭერით. ყველა ჭრელი ფორმა დააწებეთ ერთ დიდ ფორმატზე.

## სამაგიდო

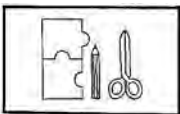

- დაურიგეთ წინასწარ გამოჭრილი ტოლგვერდა სამკუთხედები, სთხოვეთ ბავშვებს მოაჭრან ერთი წვერო, რომ მიიღონ ტრაპეცია; ჩააწებონ ტრაპეცია თავიანთ „ფორმების წიგნში“
- ათამაშეთ ფორმების „ლოტო“ სამკუთხედის, ტრაპეციის, რომბის, ოვალის, წრის, ხუთკუთხედის, რვაკუთხედის, კვადრატის, მართკუთხედის გამოყენებით და დასახელებინეთ. (დანართი 7.2.8).
- გააზომინეთ ფორმები სხვადასხვა საშუალებებით, მაგ-ად, თოკით, ქალღმის ზონრით, პატარა კუბებით.
- აპოვნინეთ და გამოაჭრევიანეთ ერთნაირი ფორმები სამუშაო ფურცლებიდან. (დანართი 7.2.9.)
- ნახატის დახატვა მხოლოდ ერთი ფორმის გამოყენებით. ბავშვებმა გააკეთონ არჩევანი, რომელი ფორმით უნდათ ხატვა.
- გამოიყენეთ სამუშაო ფურცლები – კანონზომიერების გაგრძელება (დანართი 7.2.10).

## წიგნიერება/მეტყველება



- მუყაოსგან წინასწარ გააკეთეთ დიდი ფორმის კაცუნა, რომელსაც ღილებად დამაგრებული ექნება მაგნიტები (ან ფხრიწები). ასევე გაამზადეთ სხვადასხვა ფორმის და ფერის ღილები (რომელსაც დამაგრებული ექნება „სკრეპი“ – მაგნიტის შემთხვევაში, ან ფხრიწი). ასევე წინასწარ დაამზადეთ წარწერებიანი ბარათები აქტივობაში მითითებული ინსტრუქციის მიხედვით. სთხოვეთ ბავშვებს, სათითაოდ გამოვიდნენ დაფასთან. ამოირჩიონ სასურველი ფერის და ფორმის ღილი, მიამაგრონ თოჯინას და დაფაზე ააწყონ წინადადება. წინადადება წინასწარ უნდა დაამზადოთ ხუთი ბარათისაგან.

ერთ ბარათზე დაწერილი იქნება „თოჯინას“ (ასევე დახატული), მეორე ბარათი „აქვს“; მესამე ბარათზე იქნება ფერი (სხვადასხვა ბარათები ფერის აღმნიშვნელი ბარათები/ფერით და შესაბამისი წარწერით), მეოთხე ბარათი (ფორმა და ფორმის აღმნიშვნელი სიტყვა), მეხუთე ბარათი ლილი. ბავშვი აწყობს წინადადებას: თოჯინას აქვს – ----- – (ფერის) – ---- – (ფორმის) ლილი. ყველამ ერთად წაიკითხეთ წინადადებები.

- წიგნიერების დანართიდან წაუკითხეთ „სამკუთხედი, რომბი, ტრაპეცია.“ დაავალეთ, თვითონაც დახატონ მსგავსი ფორმები. მოიფიქრონ ზღაპარი: ერთხელ რომბების ქვეყანაში საშინელი შიმშილობა ჩამოვარდა... რად გადაიქცეოდნენ რომბები, როცა ძალიან გახდებოდნენ? რითი შეიძლება ისევ გასუქებულიყვნენ და ქცეულიყვნენ ისევ რომბებად? ვთქვათ, პატარა სამკუთხედი შექარლამებით. მიეცით საშუალება იფანტაზიორონ.

### სადამოს წრე

- შეაჯამეთ დღეს ნასწავლი ფორმები: რომბი, ტრაპეცია, სამკუთხედი.
- ჩამოათვლევინეთ ამ ფორმის საგნები (მიეხმარეთ მინიშნებებით). ჩამოწერეთ.
- ჩამოწერილი სიტყვები წაუკითხეთ და თითოეულ მათგანზე შეეკითხეთ, ის ბუნებაში თავისთავად გაჩნდა თუ ადამიანის შექმნილია. შეადარეთ, რომელი მეტი გამოგივიდათ.

## შეგრძნებები (5 დღე)

1. თვალი და მხედველობა
2. ყური და სმენა
3. ცხვირი და ყნოსვა
4. პირი და გემო
5. კანი და შეხება

- წინასწარ მოიმარაგეთ ლამინირებული ნახატი ან დიაგრამა ყურის, თვალის, ცხვირის, ენის, ხელის (იხ. დანართი 8.1.0).

### 1. თვალი და მხედველობა

#### დილის წრე:



- ჰკითხეთ ბავშვებს, რითი ვხედავთ. რისი დანახვა შეგვიძლია (როგორია საგანი ფერით, ფორმით, სიდიდით)?
- სთხოვეთ ბავშვებს, ჩამოთვალონ ის ნივთები, რომლებიც უკეთ დანახვის საშუალებას გვაძლევენ (სათვალე, დურბინი, გამადიდებელი შუშა, მიკროსკოპი).
- ათამაშეთ „მოძებნე და იპოვე“ ჩაიფიქრეთ ჯგუფიდან რაიმე საგანი, ისეთი რამ, რაც ბავშვების გარშემოა და უთხარით მათ: მე ვეძებ ყვითელ საგანს, ბავშვებმა უნდა მოძებნონ და გამოიცნონ რა არის. მაგ. ეს არის ლიმონი, თუ ვერ გამოიცნეს, თქვენ აძლევთ სხვა მინიშნებებს.

#### ხელოვნება

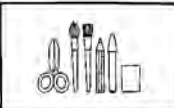

- ფერადი სათვალეები. სთხოვეთ ბავშვებს დახატონ მათთვის სასურველი ფორმის სათვალეები, გამოჭერით და სთხოვეთ, მოხატონ საღებავებით, ან გააფორმონ „სტიკერებით“ მინის მაგივრად „სტეპლერით“ დაამაგრეთ ფერადი ცელოფანი. (დანართი 8.1.1.)
- კოლაჟი: თვალეები. მოიმარაგეთ ბავშვების მიერ ერთმანეთისთვის გადაღებული თვალეების ფოტოები, შეგიძლიათ გამოიყენოთ ჟურნალებიდან ამოჭრილი ფოტოპორტრეტების თვალეები, აგრეთვე დაახატინეთ ბავშვებს სხვადასხვა ფერის თვალეები, თუ გაქვთ, პლასტმასის თვალეები. შეგროვებული მასალა გაანაწილეთ დიდ ფორმატზე და დააწებეთ.

#### მოძრაობა

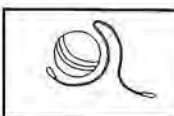

- პირველი გათამაშებისას მასწავლებელი, შემდეგ კი რომელიმე ბავშვი თვალეებზე იხვევს ნაჭერს. ბავშვები უკრავენ ტაშს, მასწავლებელი მიდის იქით, საიდანაც ისმის ტაში და ცდილობს ხელი მოკიდოს ტაშის დამკვრელს. შემდეგ იცვლებიან.

## სამაგიდო

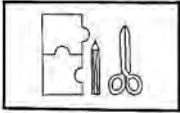

- მებსიერება. „გამოიცანი, რა აკლია“: აჩვენეთ ბავშვებს მათთვის ნაცნობი ნივთები (მაგ. მანქანა, წიგნი, ფანქარი, კოვზი, ჭიქა, ცხოველი). შემდეგ ამ ნივთებიდან რომელიმე მოათავსეთ ქსოვილის ქვეშ, დამალეთ. ბავშვებმა უნდა გამოიცნონ, რა აკლია;
- მებსიერება. „დააბრუნე თავის ადგილას“: დაალაგეთ პატარა ზომის საგნები უჯრედებიან (ჭადრაკულ) ზედაპირზე. დაახუჭინეთ ბავშვებს თვალეები, შეუცვალეთ ნივთებს ადგილი, სთხოვეთ ბავშვებს, დააბრუნონ ეს ნივთები თავდაპირველ ადგილზე.
- ყურადღება. გამჭვირვალე პლასტმასის ბოთლში ჩაყარეთ პატარა საგნები (ფერადი ლილვები, ფანქარები, გასაღები, ჭიკარტი, ბურთი, სხვადასხვა ფორმის მძივები). ჩაყარეთ მარილი, ისე რომ ბოლომდე არ აავსოთ და საგნებიც რომ კარგად დაიფაროს. საიმედოდ დაახურეთ ან დააწებეთ თავსახური. სთხოვეთ ბავშვებს, ბოთლის ტრიალით გამოაჩინონ ესა თუ ის დამალული საგანი. (იქონიეთ საგნების სია, რომ გახსოვდეთ რა ჩაყარეთ ბოთლში).
- შეავსეთ ცხრილი: ვის რა ფერის თვალეები აქვს ჯგუფში.
- სამუშაო ფურცელი – დახატე, რისი დანახვაც შეგიძლია. (დანართი 8.2.1)

## დრამატული



- გამოფენაზე. მოაწყვეთ ჯგუფში საგამოფენო დარბაზი. გამოფინეთ ბავშვების ნამუშევრები. წინასწარ დაამზადეთ გამოფენაზე შესასვლელი ბილეთები, ან მოსაწვევები, აფიშა. გაანაწილეთ როლები, ზოგიერთი ბავშვი იქნება გიდი, ზოგი დამთვალეიერებელი და ა.შ.

## წიგნიერება



- მიეხმარეთ ბავშვებს შექმნან რთული სიტყვები, რომელშიც ერთი ნაწილი არის „თვალი“. თქვენ ეუბნებით სიტყვას და ისინი ამატებენ „თვალს“; ზოგს წინ, ზოგს უკან. მაგალითად: ხარბი, ყუყუნა, ჩინი, ცისფერი, შავი, წარმტაცი, ლურჯი, მწვანე, ყური, ცრემლიანი და ა. შ. ესაუბრეთ გამოთქმაზე: „თვალის ჩინივით უფრთხილდება“ წაუკითხეთ: „სათვალე.“ (იხ. დანართი) იმსჯელეთ, რატომ არ გამოადგა პატარა ბიჭს ბებოს სათვალე?

## კონსტრუქციული

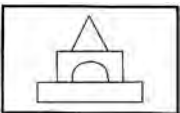

- მოიმარაგეთ ფერადი ქსოვილი, აუკარით ბავშვებს თვალეები და სთხოვეთ, ააშენონ კოშკი ახვეული თვალეებით.

## მეცნიერება



- მიეცით საშუალება პატარებს გამოიყენონ რომელიმე ოპტიკური ხელსაწყო: იქნება ეს დურბინი, სათვალე თუ გამადიდებელი შუშა. ესაუბრეთ ბავშვებს მათი დანიშნულების შესახებ.

- გამადიდებელი შუშით, სარკით, მზის, წყლის სათვალთ, სხვადასხვა ფერის გამჭვირვალე ფირით მანიპულირება;

### საღამოს წრე

- ჰკითხეთ ბავშვებს, რა გაიგეს თვალების შესახებ?
- რის ნახვას ოცნებობენ?
- ..

## 2. ყური და სმენა

### დილის წრე:



- ჯგუფის ნახევარი იატაკზე წვება და ცალ ყურს იატაკზე დებს. დანარჩენები დახტიან და დარბიან. რა ვიბრაციას და ხმებს შეიგრძნობენ? შეცვალეთ ბავშვები.
- სთხოვეთ ბავშვებს, ხელი მოიკიდონ კისერზე დააკვირდნენ სხვადასხვა ხმების გამოცემისას (ჩურჩული, ლაპარაკი, ყვირილი, ბზუილი). ამით იგრძნობენ ყელის ვიბრაციას.

### ხელოვნება



- საყურის დამზადება სხვადასხვა მასალის გამოყენებით. გამოაძერწინეთ ბავშვებს თიხისგან ბურთულები, გაშრობამდე გაახვრეტინეთ. მოხატეთ გუაშის საღებავებით. ნახვრეტში გაუყარეთ თასმა და დაკიდეთ ბავშვებს ყურებზე.
- დავხატოთ მუსიკა. მოასმენინეთ ბავშვებს მუსიკალური ნაწარმოები და შემდეგ დაახატინეთ შთაბეჭდილებები.
- დაამზადებინეთ ბავშვებს სიმებიანი საკრავები მუყაოს ყუთისა და ძუის გამოყენებით. წინასწარ გახვრიტეთ მუყაოს ყუთის მხოლოდ ორი, ერთმანეთის მოპირდაპირე მხარე და სთხოვეთ ბავშვებს, გაუყარონ ძუა ნახვრეტებში ჯერ ყუთის ერთ მხარეს, შემდეგ მეორე მხარეს, მერე ისევ პირველ გვერდზე და ასე იქამდე, ვიდრე ყუთის ორ გვერდს შორის არ გაიბმება სიმები. მარტივი ვარიანტი: სთხოვეთ ბავშვებს შემოახვიონ კაპრონის წვრილი თოკი ყუთს ზემოთ აღწერილი პრინციპით. გააფორმეთ სიმებიანი საკრავი ფერადი ქაღალდებით, ან ქსოვილებით;
- მოიმარაგეთ იოგურტის ქილები და სხვადასხვა სახის მარცვლეული. დაახარისხეთ იოგურტის ქილებში სხვადასხვა მარცვლეული, ზემოდან დააფარეთ იოგურტის ქილა და დააწებეთ ქაღალდის „სკოჩით“ მიღებული „საკრავი ინსტრუმენტი“ გააფორმეთ „სტიკერებით“. სთხოვეთ, ააჟღერონ მათ მიერ მომზადებული საკრავები და შეადარონ ხმები. გამოიყენეთ ბავშვების მიერ დამზადებული ინსტრუმენტები დრამატული თამაშის დროს.



## მუსიკა/მოძრაობა



- მუსიკალური ბოთლები. გაამზადეთ სხვადასხვა ზომის, ფორმისა და მასალის ბოთლები, სთხოვეთ, ჯერ ჩაბერონ ცარიელებს და შემდეგ წყლიანებს, შეადარებინეთ ხმა.
- მოასმენინეთ ბავშვებს სხვადასხვა ხმაურების აუდიოჩანაწერი.
- საიდან ისმის ზარის ხმა? მოიმარაგეთ ქსოვილები, აუხვიეთ ერთ ბავშვს თვალები, ერთს კი მიეცით ზარი და სთხოვეთ ააჟღეროს. თვალახვეული ბავშვი უნდა მიყვეს ზარის ხმას.
- მოასმენინეთ სხვადასხვა ჟანრის მუსიკა და სთხოვეთ ბავშვებს, იმპროვიზაციით იმოძრაონ და იცეკვონ.
- ჩართეთ მუსიკა ან დაიწყეთ სიმღერა. მანამ სანამ მუსიკის ხმა ისმის, ყველა ცეკვავს (ბავშვები და მასაწვალელები). როგორც კი მუსიკის ხმა წყდება და მასწავლებელი ხმამალა ამბობს – „გაშეშდი“ – ყველა შეშდება რამდენიმე წამით იმ პოზაში, რა პოზაშიც იყო ცეკვის დროს. შემდეგ ისევ გრძელდება მუსიკა ან სიმღერა და ყველანი აგრძელებენ ცეკვას. ამის გამეორება შეიძლება 5-6-ჯერ. თუ ოთახში ან დარბაზში ხარტ და იქვე ხალიჩაა, შეგიძლიათ ბოლო გაშეშების შემდეგ ყველანი ნელ-ნელა დაეშვათ, წამოწვეთ ხალიჩაზე და რამდენიმე წუთი დაისვენოთ.

## სამაგიდო

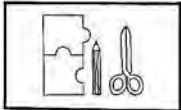

- გამოიყენეთ სამუშაო ფურცელი – დაუხატე ყურს საყურე (დანართი 8.2.2)
- სამუშაო ფურცელი – დახატე, რისი მოსმენა შეგიძლია (დანართი 8.2.3)

## სენსორული



- „რისი ხმაა?“ მოიმარაგეთ სხვადასხვა საგნები, რომლითაც შეგიძლიათ ხმაური გამოსცეთ. აუხვიეთ ბავშვებს თვალები, აახმაურეთ ეს საგნები რიგრიგობით, თვალახვეულმა ბავშვმა უნდა გამოიცნოს რისი ხმა ისმის.
- გამოიყენეთ ჩიფსების პატარა ყუთები (ან ნებისმიერი კონტეინერი, მაგ. ქინდერის კვერცხი, რომელშიც პატარა საგანი დაიმალება). წინასწარ მოიმარაგეთ სხვადასხვა ფაქტურისა და წონის პატარა საგნები: გასალები, ლეგოს დეტალი, ზარი, ხურდა ფული, ბურთი, ჩაყარეთ კონტეინერებში. ბავშვებმა გამოიცნონ, რა დევს კონტეინერებში.

## სიტყვიერება.

- უთხარით, რომ უნდა ითამაშოთ „ყურადღება“, აუხსენით, რომ თამაშის სათაურშიც კი ურევია სიტყვა „ყური“, ამიტომ ძალიან უნდა დაძაბონ ყურები. თქვენ ჩუმად ეტყვით სიტყვებს, ისინი შეეცდებიან გაიგონონ და გაიმეორონ. წინასწარ გააფრთხილებთ, რომ სიტყვები ყურთან, სმენასთან, ხმებთან დაკავშირებული იქნება. მაგ. ყურცქვიტა, ბგერა, ხმაური, გულისყური, სმენა, ექო, ყაყანი, ზუილი, ბზუილი, ჭიკჭიკი და ა.შ. შეგიძლიათ

გამოავლინოთ ყველაზე მახვილი სმენის პატრონი და გადასცეთ ლამინირებული ყური. შეეცადეთ თამაში მხიარულად წარმართოთ. სურვილის მიხედვით შეგიძლიათ ათამაშოთ ყველასათვის ნაცნობი თამაში „გაფუჭებული ტელეფონი“.

- წაუკითხეთ: „რატომ აქვს სახედარს გრძელი ყურები“

### დრამატული



- კონცერტზე. მოაწყვეთ ჯგუფში საკონცერტო დარბაზი, გაანაწილეთ როლები: მაყურებლების, მუსიკოსების. მუსიკოსებს დაურიგეთ ხელოვნების ცენტრში დამზადებული ინსტრუმენტები. სთხოვეთ ბავშვებს, ჩაატარონ კონცერტი.

### მეცნიერება



- შუშის ჭურჭლის მუსიკა; მინის ჭიქებში სხვადასხვა ღონეზე ჩაასხით წყალი, სთხოვეთ ბავშვებს დაუკაკუნონ კოვზები და გამოაცემინონ სხვადასხვა ხმა; როგორ ხმებს გამოსცემს ჭურჭელი?

### სადამოს წრე

- ჰკითხეთ, რა გაიგეს ყურის, სმენის შესახებ?
- რა უნდათ, რომ ესმოდეთ ყველაზე ხშირად?
- მჭიდროდ დახურეთ ფანჯრები და კარები, ბავშვებს სთხოვეთ, დაიცვან აბსოლუტური სიჩუმე, ერთი წუთის განმავლობაში მოასმენინეთ სიჩუმე. როგორი იქნებოდა სამყარო ხმების აღქმა რომ არ შეგვეძლოს?

## 3. ცხვირი და ყნოსვა

### დილის წრე



- ჰკითხეთ ბავშვებს, რითი შევიგრძნობთ სხვადასხვა სუნებს.
- ჩამოთვალონ სასიამოვნო და უსიამოვნო სუნები.
- უთხარით, რომ ყნოსვის საშუალებითაც ვიგებთ ამა თუ იმ საგნის შესახებ. მაგ. როცა სამზარეულოდან გემრიელი სუნი მოდის, ვხვდებით, რომ იქ გემრიელი კერძები მზადდება. თუ რამეს ცუდი სუნი აქვს, იმის ქამა არ გვინდება.
- უთხარით, რომ ზოგიერთ ცხოველს ძალიან აქვს განვითარებული ყნოსვის შეგრძნება. მაგ ძაღლი. ჰკითხეთ, რისთვის იყენებს ძაღლი ყნოსვას.

### ხელოვნება



- სურნელოვანი ყვავილების დამზადება. გამოაჭრევიანეთ ბავშვებს წინასწარ დახატული დიდი ზომის ყვავილები. გულში დააწებებინეთ სხვადასხვა არომატის ბამბის ბურთები.
- სთხოვეთ მშობლებს ცარიელი სუნამოს ბოთლები მოიტანონ,

სთხოვეთ ბავშვებს, შეიგრძნონ ბოთლის სურნელი, შემდეგ დახატონ ასოციაციები ბოთლის ეტიკეტისთვის, მოიფიქრონ სუნამოსთვის სახელი, დაწერეთ ეს სახელი, გამოაჭრევენეთ ბავშვებს წარწერა და დააწებებინეთ დამზადებულ ეტიკეტზე, ეტიკეტი დააწებეთ ბოთლზე.

### სამაგიდო

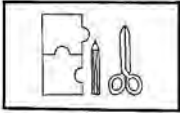

- ერთნაირი სუნების მოძებნა და დაჯგუფება. მოიმარაგეთ სხვადასხვა სუნის მქონე პროდუქტი, მაგ. ძმარი, ვანილი, ხახვი, ლიმონი, კვების ესენციები, სუნელები, ვალერიანი. სთხოვეთ ბავშვებს, დაახარისხონ ისინი სასიამოვნო და უსიამოვნო სუნებად;
- სამუშაო ფურცელი: მოძებნე და შემოხაზე ერთნაირი ცხვირები (დანართი 8.2.4).
- სამუშაო ფურცელი: გამოჭერი ცხვირი და მოარგე სახეს. (დანართი 8.2.5).
- სამუშაო ფურცელი : დახატე, რისი დაყნოსვა შეგიძლია (დანართი 8.2.6).

### სენსორული



- გამოიცანით რისი სუნია. აუხვიეთ ბავშვს თვალები, აყნოსინეთ და სუნის მიხედვით გამოიცნოს, რა საგანია.

### დრამატული



- სუნამოების საწარმო. სუნამოების დამზადება ბუნებრივი მასალებით, (ვარდის ფურცლები, პიტნის ფოთლები და ა.შ.). გამოიყენეთ ბავშვების მიერ დამზადებული სუნამოების ეტიკეტები, მოიმარაგეთ სინჯარები, კოლბები, ჯამები, ხის კოვზები. წაახალისეთ ბავშვები, რომ დაამზადონ სუნამოები სხვადასხვა მასალების გამოყენებით.

### წიგნიერება



- წაუკითხეთ ბავშვებს ჯანი როდარის „ტელეფონით მოყოლილი ზღაპრებიდან“ ზღაპარი კაცზე, რომელსაც ცხვირი გაექცა და სთხოვეთ დახატონ გაქცეული ცხვირი.

### სადამოს წრე

- რა გაიგეს ახალი ცხვირის შესახებ?
- როგორ უნდა მოვიქცეთ, თუ საზოგადოებაში დაგვაცემინებს?
- რისი თქმა შეუძლიათ ჩვენს ცხვირებს (მაგ. ყურადღებით, დედა შენს საყვარელ კერძს ამზადებს; ან ფრთხილად, დამწვრის სუნია! და ა. შ.)?

## 4. პირი და გემო

### დილის წრე



- ჰკითხეთ, სხეულის რა ნაწილის საშუალებით ვიგებთ გემოს შესახებ.
- როგორი გემოები არსებობს (ტკბილი, მლაშე, მწარე, მჯავე).
- რა ნაწილებისგან შედგება პირის ღრუ?
- უთხარით, რომ ადამიანები განსხვავდებიან იმის მიხედვითაც, თუ ვინ

რა გემოს ანიჭებს უპირატესობას. ზოგს ტკბილეული უყვარს, ზოგს უფრო მარილიანი და ა.შ.

### ხელოვნება

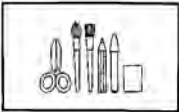

- დაამზადებინეთ ბავშვებს სხვადასხვა გემოს მქონი საკვები, მაგ. ტკბილი, მწარე. გამოიყენეთ შემდეგი რეცეპტები: ტკბილი ბამბის ნაყინი: მოიმარაგეთ ფერადი ჩხირები, ან ხის მსხვილი ჩხირები. ჩხირს წაუსვით მთელს სიგრძეზე ემულსია და შემოახვიეთ ფერადი ლენტი

გასაფორმებლად, ჩხირის ერთ ბოლოს კი დააწებეთ ფერადი ბამბის ტამპონები.

- დაურიგეთ ბავშვებს სქელი მუყაო, რომელიც შედგება რამოდენიმე ფენისგან, მათ შორის შიდა გოფირებული ფენისგან, სთხოვეთ ბავშვებს, მოახიონ ზედა თხელი ფენა, ვიდრე არ გამოჩნდება გოფირებული ზედაპირი, გამოჭერით სასურველი ფორმები, შეღებეთ ყავისფრად და გააშრეთ.
- სთხოვეთ ბავშვებს, დახატონ სხვადასხვა გემოს საკვები, ყველაზე გემრიელი, ან ყველაზე უგემური.
- ხატვა საწრუპი ჩხირებში ჩაბერვით. ცოტაოდენი საღებავი დააწვეთეთ ფურცელზე; დაურიგეთ ჩხირები და ჩააბერინეთ საღებავის გარშემო; თავს თუ კარგად გაართმევენ, შეგიძლიათ მეორე ან მესამე ფერის საღებავებიც დაუმატოთ. შესაძლებელია სხვადასხვა სახის (ტექსტურის) ქაღალდის გამოყენება უფრო მრავალფეროვანი შედეგის მისაღებად. შეეკითხეთ ბავშვებს: როგორ ფიქრობენ, საიდან მოდის წკირში ჰაერი? აუცილებლად შეახსენეთ რომ ჰაერი მხოლოდ **გარეთ** გამოუშვან და არ შეისუნთქონ, რომ არ მოხდეს საღებავის შესუნთქვა..

### სამაგიდო

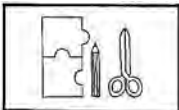

- გააკეთეთ საყვარელი გემოების ცხრილი.
- სამუშაო ფურცელი – დახატე, რისი გასინჯვა შეგიძლია (დანართი 8.2.7)

### დრამატული



- კაფეში. მოაწყვეთ დრამატულ ცენტრში კაფე, გაამზადეთ მაგიდები, დახლები, ჭურჭელი, საჭმელი. გაანაწილეთ როლები: მიმტანები, ბარმენები, კაფეში შესული ადამიანები;

## სენსორული



- „გამოიცანი, რას ჭამ“ დააგემოვნებინეთ თვალახვეულ ბავშვს ნაჭრებად დაჭრილი საკვები: პური, ყველი, ვაშლი, ნიგოზი, მარმელადი, შოკოლადი, კომბოსტო, სტაფილო და ა.შ. უნდა გამოიცნოს რას ჭამს.
- „გრემასების ჩემპიონი“ დააგემოვნებინეთ ბავშვებს კიტრის მწნილი, ან ლიმონი, ვინ უფრო სასაცილოდ დაიჯღანება.
- დააგემოვნებინეთ ბავშვებს სხვადასხვა გემოს პროდუქტი და დაახარისხონ გემოს მიხედვით: მარილიანი, ტკბილი, მჟავე, მწარე.

## წიგნიერება



- წაუკითხეთ ზღაპარი“ მსუნავთა სამეფოზე“ „გაუგონარი წვიმა“ „ნაყინის სახლი“
- ბავშვები ასახელებენ თავიანთ საყვარელ კერძს. შემდეგ კი გკარნახობენ ამ კერძის დამზადების რეცეპტს. დააზუსტეთ, თუ რატომაა ეს კერძი მათთვის ყველაზე საყვარელი. ეს შენიშვნაც შეიტანეთ წიგნში.

## მეცნიერება



- ასწავლეთ პატარებს, თუ როგორ შეიძლება კბილის პასტის დამზადება სახლის პირობებში. შეურიეთ ერთი სუფრის კოვზი საჭმლის სოდას 2-3 წვეთი პიტნის ექსტრაქტი (ესენცია), გადაურიეთ ცოტაოდენ წყალში, რომ მივიღოთ პასტის კონსისტენცია.

## კულინარია



- მოიმარაგეთ ინგრედიენტები და დაამზადებინეთ ბავშვებს ერთნაირი მასალით განსხვავებული გემოს კერძი, მაგ. მარილიანი და ტკბილი ხილის სალათა, ან მარილიანი და ტკბილი მაჭკატები და ა. შ.

## სადამოს წრე

- ჰკითხეთ, რა ორგანოთი შევიგრძნობთ გემოს?
- რომელი გემო უყვართ ყველაზე მეტად?
- მოაწყვეთ სასაცილო გამოკითხვა: რა გემოსია დედა, წიგნი, ბალი, მასწავლებელი?

## 5. კანი და შეხება

### დილის წრე



- შეხებისთვის სხეულის რომელ ნაწილს ვიყენებთ (კანს)? კანი მთელს სხეულზე შეხებისთვის გამოიყენება, მათ შორის ფრჩხილებიც. კანი გადასცემს ტვინს, თუ როგორია საგანი შეხებისას, ცივი, ცხელი, ბასრი .. ტვინი კი იღებს გადაწყვეტილებას დაიცვას თუ არა თავი.
- კანის ზოგიერთი ნაწილი სხვებთან შედარებით უფრო მგრძობიარეა. ამის

დემონსტრირებისთვის აიღეთ პინგ-პონგის ჩოგანი (ან ხაოიანი ზედაპირის მქონე სხვა საგანი); შეახეთ ბავშვის იდაყუს, მუხლს, ბოლოს ხელს. სთხოვეთ ბავშვს აღწეროს ზედაპირი. ბოლოს შეახეთ თითის ბალიშებს. თითის ბალიშები ყველაზე მგრძობიარეა.

- უთხარით ბავშვებს რომ დღის თემა შეხებაა.

## ხელოვნება

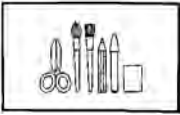

- მოამზადეთ სხვადასხვა ფაქტურის მქონე საძერწი მასალა: პლასტელინი, თინა, მარილიანი ცომი, საფუარიანი ცომი. სთხოვეთ ბავშვებს, გამოძერწონ ამ მასალებით სხვადასხვა საგნები.
- სთხოვეთ მშობლებს, მოიტანონ სხვადასხვა ფაქტურის მქონე ქსოვილი, გამოჭერით სხვადასხვა ფორმები გაანაწილეთ მუყაოზე კოლაჟი და დააწებეთ.
- მოამზადეთ საღებავი შემდეგი წესით: ემულსიაში გაურიეთ ცოტაოდენი წყალი და საღებავი პიგმენტები, ასევე შეურიეთ ქვიშა. ზოგიერთ ფერში – ქვიშა, ზოგიერთ ფერში – მიწა, ქვამარილი, და ა.შ. დაახატინეთ ბავშვებს ამ საღებავებით, გაშრობის შემდეგ ყურადღება მიაქცევინეთ ფაქტურაზე.

## სამაგიდო

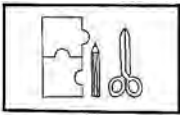

- სამუშაო ფურცელი: დაუხატე თითებს ანაბეჭდები. (დანართი 8.2.8)
- ამოჭერით დანართში მოცემული ნახატები. გაუკეთეთ ლამინირება. სთხოვეთ ბავშვებს, დააჯგუფონ საგნები იმის მიხედვით, რომელზე შეხებაა უსაფრთხო და რომელზე არა. (დანართი 8.2.9)
- განიხილეთ ცივი და ცხელი. (ნახატები: ასანთი, ცეცხლი ბუნარი, წყლით სავსე აბაზანა, ნაყინი, სანთებელა, ცხელი ყავა, ჩუსტები, ქუდი და ბურთი, გაზქურა, მაყალი, თოვლის კაცი, მაშხალა, ხე, ელვაშესაკრავი).
- თვალახვეულმა ბავშვებმა უნდა დაალაგონ საგნები სიდიდის მიხედვით.
- სამუშაო ფურცელი – დახატე, რასაც შეგიძლია შეეხო. (დანართი 8.2.10)

## სენსორული



- მოათავსეთ ტომარაში სხვადასხვა ნივთი. სთხოვეთ ბავშვებს ხელი ჩაყონ ტომარაში და გამოიცნონ ნივთი ფაქტურის მიხედვით.
- სხვადასხვა ფაქტურის მქონე ნივთების ხელის შეხებით დახარისხება შემდეგნაირად: რბილი, ხაოიანი, პრიალა, ფაფუკი, ეკლიანი, (ღრუბელი, ჭურჭლის სახეხი მავთული, სხვადასხვა ფაქტურის ქალაღი, სხვადასხვა ფაქტურის ქსოვილი);
- წინასწარ მოიმარაგეთ ისეთი საგნები, რომ ბავშვებმა შემდეგი შეგრძნებებით დააჯგუფონ: გლუვი/უხეში, ან რბილი/მაგარი ან თხელი/სქელი.

## დრამატული



- მასაჟისტის კაბინეტში (ხელების „მასაჟი“ ბუმბულით, სხვადასხვა სახის ფუნჯით, კბილის ჯაგრისით, შეხების დროს შეგრძნებებზე საუბარი).

## წიგნიერება



- ავარჯიშეთ წინადადების შედგენაზე კვირის თემის გამოყენებით. აჩვენეთ თვალსაჩინოება. მაგ. ყური. დაუსვით შეკითხვა ერთ ბავშვს: ყურით რას ვშვრებით? – გვესმის. მეორეს ჰკითხეთ: რა გვესმის ყურით? – მუსიკა. მესამე ბავშვს დაეხმარეთ გაამთლიანოს წინადადება: „ყურით მუსიკა გვესმის.“ ასე ყველა თემაზე.
- მოუყევით ზღაპარი: „ფიფქია და შვიდი ჯუჯა.“ გაამახვილეთ ყურადღება იმაზე, რომ ფიფქიას უფლისწულის შეხება (კოცნა) აცოცხლებს.

## კონსტრუქციული

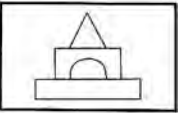

- ჯადოსნური ქალაქის აშენება კუბებისა და სხვადასხვა ფაქტურის ქსოვილების გამოყენებით.

## საღამოს წრე

- რას გვეუბნება კანი ყველაზე ხშირად? (მცივა, მცხელა, მენებიან, დავსველდი და ა. შ)
- რასთან შეხებას ვისურვებდით?
- ნაყინი ერთი შეგრძნებისთვის, ენისთვის სასიამოვნოა, მეორისათვის – კანისთვის?

## საპირისპირო მნიშვნელობის სიტყვები (9 დღე)

1. დიდი და პატარა
2. მაღალი და დაბალი
3. გრძელი და მოკლე
4. ზევით და ქვევით
5. შიგნით და გარეთ
6. ქვეშ და ზემოდან
7. წინ და უკან
8. განიერი და ვიწრო / მსუქანი და გამხდარი
9. დღე და ღამე

### 1. დიდი და პატარა

#### დილის წრე



- ჩაიცვით დიდი ზომის ფეხსაცმელი და ისე შეხვდით ბავშვებს.
- როდესაც დილის წრისკენ გადაინაცვლებთ, უთხარით, რომ ფეხსაცმელები გაწუნებთ. ჰკითხეთ, თუ ხვდებიან, რა პრობლემა გაქვთ?
- როდესაც რომელიმე ბავშვი გიპასუხებთ, რომ ძალიან დიდი ფეხსაცმელი გაცვიათ, უპასუხეთ: „აბა! მგონი მართალი ხარ. შეიძლება შენი ფეხსაცმელი გავისინჯო?“ როდესაც ფეხსაცმლის ჩაცმას ვერ მოახერხებთ, ისევ იკითხეთ: „რა პრობლემაა?“ როდესაც ვინმე გეტყვით, რომ ფეხსაცმელი ძალიან პატარაა, უპასუხეთ: „მგონი მართალი ხარ.“
- მოიმარაგეთ სამი განსხვავებული ზომის სხვადასხვა საგანი და სთხოვეთ ბავშვებს დააწყონ სიდიდის მიხედვით.
- სთხოვეთ ბავშვებს, ჩამოთვალონ დიდი და პატარა საგნები. უთხარით, რომ დიდი და პატარა ზომის აღმნიშვნელი სიტყვებია.
- უთხარით და შეეცადეთ დაიმახსოვრონ გამოცანა: პატარაზე დიდი, დიდზე უფრო დიდი, დიდზე უფრო პატარა, პატარაზე პატარა. (ხელის თითები)
- უთხარით ბავშვებს, რომ დღევანდელი დღის თემა „დიდი“ და „პატარა“ იქნება.

#### ხელოვნება



- მოიმარაგეთ დიდი და პატარა ფურცლები. სთხოვეთ ბავშვებს ერთი და იგივე რაიმე დახატონ დიდ და პატარა ფურცელზე.
- მოიმარაგეთ დიდი და პატარა ზომის ლილები და ზონრები. დაამზადებინეთ ბავშვებს სამკაული: სამაჯური, ან გულსაკიდი. სთხოვეთ ბავშვებს, რომ მავთულის ლილებში გაყრისას გაითვალისწინონ გარკვეული კანონზომიერება, მაგ, ერთი დიდი ლილი – ერთი პატარა, ორი დიდი – ერთი პატარა



და ა.შ.

- სთხოვეთ, დახატონ დიდ ფურცლებზე დიდი ცხოველები, ხოლო პატარა ფურცლებზე ამ ცხოველების პატარა შვილები. ნახატების გამოყენებით დაამზადებინეთ დიდი და პატარა წიგნები.
- სთხოვეთ ბავშვებს დახატონ საკუთარი პორტრეტები: როგორები იყვნენ პატარები და როგორები წარმოდგენიან თავი დიდები რომ იქნებიან;
- პანო: დიდი და პატარა ხელები. მოიმარაგეთ დიდი ზომის ფორმატი და სხვადასხვა ფერის საღებავი. თითო ფერის საღებავი მოათავსეთ პლასტიკის ერთჯერად თეფშზე. სთხოვეთ ბავშვებს, ჩაყონ ხელისგულები საღებავში და შემდეგ ხელის ანაბეჭდი გააკეთონ ფორმატზე, იგივე გააკეთეთ თქვენ და თქვენმა ასისტენტმაც, გაამახვილეთ ბავშვების ყურადღება უფროსისა და ბავშვის ხელისგულების ზომებზე.
- ბავშვებთან ერთად გაისეირნეთ რომელიმე პარკში და შეაგროვეთ სხვადასხვა ზომის კენჭები და ქვები. (შეგიძლიათ სთხოვოთ მშობლებს ზღვიდან ჩამოტანილი კენჭები). ჯგუფში მოტანისას დაახარისხეთ კენჭები ზომის მიხედვით, დიდები – ცალკე, პატარები – ცალკე. დაგჭირდებათ დიდი და პატარა თიხის ქოთნები, ასევე ცემენტი და ემულსია. გახსენით ცემენტი ცოტაოდენ წყალში და შეურიეთ ემულსია ისე, რომ მიიღოთ სქელი ფაფისებური მასა. წაუსვით ეს მასა ქოთნებს და სთხოვეთ ბავშვებს საკუთარი გემოვნების მიხედვით გააფორმონ დიდი ქოთანი დიდი კენჭებით და პატარა – პატარა კენჭებით (ბავშვებმა უნდა ჩაამაგრონ კენჭები ცემენტის მასაში).
- სთხოვეთ ბავშვებს დახატონ ერთმანეთის გვერდით, რაც, მათი აზრით, ყველაზე დიდია და რაც – ყველაზე პატარაა.

## მოძრაობა

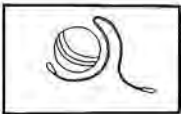

- ჰკითხეთ, რომელია დიდი ცხოველი. ითამაშეთ „სპილოობა“ ბავშვები სხედან წრეზე. ერთი ბავშვი დგება, ხელს წევს ცხვირის წინ, თითქოს ხორთუმი და ვითომ ობობის ქსელს ეთამაშება, ბავშვების ირგვლივ დადის. თქვით ლექსი:

„ეს ობობა ხელმარჯვე,  
ქსოვს და ბუზებს დარაჯობს,  
გაუშლია ქსელი,  
ახლა სტუმრებს ელის.  
ვეთამაშოთ წამოდი,  
ღია წრეში გამოდი!“

(ან გიორგი, ან პავლე... თქვას იმ ბავშვის სახელი, რომელიც გაყავს)

- „სპილო“ ირჩევს ერთ-ერთ ბავშვს და წრიდან გამოყავს. ის მეორე ხელს წინიდან უკან ფხეებს შორის ყოფს, ვითომ კუდია. მეორე ბავშვი კი ერთი ხელით ხორთუმს აკეთებს და პირველ „სპილოს კუდს“ ჩაეჭიდება, ასე აგრძელებენ წრიულ მოძრაობას. გაიმეორეთ სიმღერა და ამგვარად შექმენით სპილოების მწკრივი.
- იატაკზე დადებულია დაახლოებით A4 ზომის ქაღალდები და მუყაო. ბავშვები ჯერ

ერთ, ხოლო შემდეგ მეორე ფეხს დებენ ქალაღზე, მასწავლებელი ან სხვა ბავშვი მარკერით, ფანქრით ან ფლომასტრით ავლებს კონტურს ბავშვის ტერფის გარშემო. იგივეს აკეთებს მასწავლებელი და დამხმარე მასწავლებელიც. მას შემდეგ რაც შეგროვდება გარკვეული რაოდენობის ანაბეჭდები, ბავშვები ატოლებენ თავისი ტერფის ზომას ანაბეჭდისას. დგებიან სხვის ანაბეჭდებზე, შესაძლებელია მათზე ფეხების დაყრდნობით ოთახში სრიალი, ერთი ანაბეჭდიდან მეორეზე გადახტომა, უკან-უკან სიარული, და სხვა. საბოლოოდ ბავშვები აგროვებენ ყველა ანაბეჭდს და ეძებენ ყველაზე დიდ ტერფს (სავარაუდოდ მასწავლებლის), შემდეგ უფრო პატარას და ასე სულ პატარამდე. შეუძლიათ ეს ანაბეჭდები სიდიდის მიხედვით გააკრან კედელზე ან გააფერადონ. გაიხსენონ, ვის აქვს ჯგუფში ყველაზე დიდი ფეხი, ვის ყველაზე პატარა.

- **შენიშვნა:** თუ ჯგუფში არის ბავშვი, რომელიც ვერ ხედავს, შეიძლება იგივე თამაშისას თიხის ან თაბაშირის გამოყენება. შემდეგ ხელის შეხებით დიდის და პატარის პოვნა.

### სამაგიდო

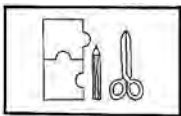

- ნატიფი მოტორიკა. სთხოვეთ ბავშვებს, გრძელ, უფრო გრძელ და უგრძელეს ძაფზე ააგონ მძივები.
- სთხოვეთ მშობლებს ძველი ყურნალ-გაზეთები, დაურიგეთ ბავშვებს და სთხოვეთ მოძებნონ და ამოჭრან დიდი და პატარა საგნები (მაგ. დიდი და პატარა ტელეფონი, მანქანა, სტატიის სათაური და ა.შ.). დააწებებინეთ ისინი ერთმანეთის გვერდიგვერდ, რომ დაინახონ განსხვავება.
- **მათემატიკა.** მოიმარაგეთ დიდი და პატარა ზომის მძივები. წაახალისეთ ბავშვები ააგონ სხვადასხვა დიზაინის მძივები, მაგალითად, დიდი მძივის შემდეგ პატარა და ა.შ.
- **მათემატიკა.** დაურიგეთ ბავშვებს სამი სხვადასხვა ზომის წრე და სთხოვეთ ერთმანეთზე დააწებონ, ყველაზე დიდი, შუაში საშუალო და ყველაზე პატარა.
- სამუშაო ფურცელი – დაუხატეთ დიდი და პატარა ბუშტები (დანართი 9.2.1.)

### წიგნიერება



- სთხოვეთ, დაახარისხონ ბიბლიოთეკის წიგნები დიდ და პატარა წიგნებად. (უმჯობესია, წინასწარ მოუმზადოთ გადასარჩევი წიგნები, რომლებსაც ბავშვები გადაარჩევენ).
- მოამზადეთ თვალსაჩინოებები: სათამაშოები, ფოტოები, ნახატები და ჰკითხეთ, რა არის. მაგალითად, ვეფხვი, რა ჰქვია მის შვილს, პატარა ვეფხვს? – ბოკვერი. ლომი – ბოკვერი, ქათამი – წიწილა, ძროხა – ხბო, ცხვარი – ბატკანი, და ა. შ. ასევე დიდი მთა – პატარა – გორაკი, დიდი წყალი, რომელიც მიედინება – მდინარე, პატარა – ნაკადული, ზღვა – ტბა, ბიჭი – კაცი, წიგნი – წიგნაკი და ა. შ.
- წაახალისეთ ბავშვები წარმოიდგინონ, როგორი განცდაა, იყო ჭიანჭველა ადამიანების სამყაროში. სთხოვეთ, ეს განცდა გადმოსცენ (მათი ნათქვამი ჩაიწერეთ).
- წაუკითხეთ დ. ბისეტის „როგორ გაჩნდა ზღვის ვარსკვლავი“ (დანართი 1) სთხოვეთ, დახატონ, როგორ მიფრინავდნენ სპილოები.

## მეცნიერება



- მოიმარაგეთ ფოთლები და წაახალისეთ ბავშვები დაახარისხონ ორ, დიდი და პატარა ფოთლების გროვად. შეგიძლიათ მოიმარაგოთ სხვადასხვა ზომის ყუთები, ქილები, მილები ან სხვა.

- მოიმარაგეთ ყავის (თუნუქის) ქილა და სხვადასხვა ზომის საგნები.

სთხოვეთ ბავშვებს საგნები ორად დაახარისხონ, ერთი რომლებიც ეტევა ქილაში და მეორე, რომლებიც ქილაში არ ეტევა.

## სადამოს წრე

- ჰკითხეთ ბავშვებს:
- რომელ ფურცელზე უფრო ადვილი იყო ნახატის დახატვა – პატარაზე თუ დიდზე? რატომ?
- ჩამოათვლევინეთ დიდი და პატარა ცხოველები.
- ჰკითხეთ, რა სურთ ჰქონდეთ დიდი და რა სურთ ჰქონდეთ პატარა (მაგ. დიდი კუნთები, თვალები, პატარა ცხვირი, ყურები და ა.შ.)

## 2. მაღალი და დაბალი

### დილის წრე



- მოიმარაგეთ მაღალი და დაბალი საგნები (მაგალითად, საკვების ყუთები, ბოთლები, კუბები და ა.შ.). აჩვენეთ ბავშვებს საგნები და ჰკითხეთ, რომელია მაღალი და რომელი დაბალი? აუხსენით, რომ ეს სიტყვები სიმალლეს აღნიშნავს.

- აჩვენეთ ბავშვებს თქვენი ქალაქის ან ნებისმიერი სხვა ქალაქის სურათები. ისაუბრეთ შენობების ზომაზე. ისაუბრეთ, რა აქვს საერთო ცათამბჯენებსა და ბავშვების სახლებს და რა განსხვავებაა მათ შორის.
- უთხარით ბავშვებს, რომ დღევანდელი დღის თემა მაღალი და დაბალი იქნება.
- წაახალისეთ ბავშვები დააკვირდნენ ავეჯს. როგორ არის ოთახი მოწყობილი, მაგალითად, საბავშვო სკამები და მაგიდები უფრო დაბალია, უფროსებისთვის სარკეს კიდებენ მაღლა, პატარებისთვის – დაბლა.
- ისაუბრეთ კიბეზე, რომ ადამიანმა მაღალი შენობებისთვის მოიგონა კიბე, უფრო მაღლებისთვის – ლიფტი. გაიხსენეთ სამკუთხა დასადგმელი კიბეებიც. ის შეიძლება მაღალიც იყოს და დაბალიც. დასვით კითხვა: როდის რომელი ჯობია? აუხსენით, რომ როცა პატარა სიმალლეს უნდა მოწვდნენ, ძალიან მაღალი კიბე მძიმეა და ძნელი წასაღებია, შედარებით დაბალი ჯობია.

## ხელოვნება



- სთხოვეთ ბავშვებს, დახატონ მაღალი და დაბალი შენობები.
- გამოაჭრევიანეთ ბავშვებს ადამიანის თავი, ხელები და ფეხები. ტანისათვის დაგჭირდებათ გრძელი მარკუთხედი, რომელიც უნდა

დაკვეცოთ მარაოსებურად. დადეთ მარკუთხედი. ზედა მხარეს დააწებეთ თავი, შუაში ხელები, ქვედა მხარეს კი – ფეხები. მიიღებთ ადამიანის ფიგურას, რომელიც ხან დაბალი იქნება, ხან – მაღალი (ფურცლის დაკვეცვისა და გაშლის ხარჯზე). (დანართი 9.2.2)

- გაისეირნეთ ბავშვებთან ერთად ეზოში და შეაგროვეთ სხვადასხვა ზომის გამხმარი ტოტები. გააფორმეთ ტოტები მწვანე ქალაქისგან გამოჭრილი ფოთლებით. დაამზადებინეთ ბავშვებს ტყის მაკეტი ტოტების გამოყენებით. ბავშვებმა უნდა გაითვალისწინონ, რომ ზოგიერთი ხე უნდა იყოს მაღალი, ზოგიერთი დაბალი (მაკეტის საყრდენად შეგიძლიათ გამოიყენოთ მწვანედ შეღებილი პენოპლასტი, ხოლო ხის ტოტები ჩაამაგროთ ემულსიის დანმარებით).
- დაათვალიერებინეთ ბავშვებს მთების ფოტოები. სთხოვეთ, დახატონ პეიზაჟი, სადაც გამოსახული იქნება მაღალი და დაბალი მთები.

### ექსკურსია



- გაისეირნეთ ბაღის გარეთ და დააკვირდით მაღალ და დაბალ საგნებს.
- გაასეირნეთ ბავშვები თბილისის ახლადშენებულ უბანში და ძველ ქალაქში. ჯგუფში მოსვლის შემდეგ, მუყაოს სხვადასხვანაირი ყუთების გამოყენებით დაამზადებინეთ ორი მაკეტი: მრავალსართულიანი სახლების უბანი და ძველი ქალაქი.

### კონსტრუქცია

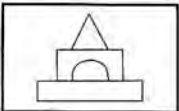

- ბავშვებმა ააწყონ მაღალი და დაბალი კოშკები. წაახალისეთ, ააგონ თავიანთი სიმაღლის კოშკი.

### წიგნიერება



- წაუკითხეთ ბავშვებს ზღაპარი: “მზეთუნახავი და გლენის ბიჭი” (დანართი 2). ჰკითხეთ, რატომ დარჩა მაღალი კოშკი ცარიელი, როგორ შეიძლება ვუშველოთ მას? სთხოვეთ, დახატონ ან ააგონ კოშკი და მიუხატონ ან კუბებით მიუშენონ კიბეები.
- წაახალისეთ ბავშვები მაგნიტური ან თექის ანბანის ასო-ბგერები დაახარისხონ ორ კატეგორიად – გრძელ და მოკლე ასო-ბგერებად (შეგიძლიათ ასოების გამოჭრათ მუყაოს ქალაქისგან).

### მეცნიერება



- დაურიგეთ ბავშვებს საგნები, რომლებიც დილის წრეზე გქონდათ წარმოდგენილი და სთხოვეთ მათი დაწყვილება. წაახალისეთ ისინი სხვა დაბალი და მაღალი საგნების წყვილებიც იპოვონ.
- გაზომეთ თითოეული ბავშვი და გამოჭერით მათი ზომის ლენტი. დაურიგეთ ეს ლენტები და წაახალისეთ დაძებნონ ოთახში თავიანთი სიმაღლის

საგანი.

### სადამოს წრე

- ჰკითხეთ ბავშვებს:
- არის ოთახში ისეთი საგნები, რომლებიც უმჯობესი იქნებოდა, რომ სხვა სიმაღლის იყოს?
- რა შეიძლება იყოს მაღალიც და დაბალიც?(მაგ. მთა, კოშკი, ადამიანი)

## 3. გრძელი და მოკლე

### დილის წრე



- მოიმარაგეთ ორი მოგრძო კანფეტი (თუ შესაძლებელია, თითო ბავშვზე ორი ცალი). ერთი კანფეტი დაამოკლეთ.
- შესთავაზეთ და ჰკითხეთ ბავშვებს, რომელს აირჩევდნენ? ძირითადად ყველა გრძელს ირჩევს. ჰკითხეთ რატომ?
- ისაუბრეთ მოკლესა და გრძელზე. აუხსენით, რომ ეს სიტყვები სიგრძის განმსაზღვრელია. დაძებნეთ ოთახში გრძელი და მოკლე საგნები.
- მოიმარაგეთ ჩალის ღერები, რამდენიმე გრძელი და რამდენიმე მოკლე. თითო ბავშვს თითო ჩალის ღერი ამოაღებინეთ. სთხოვეთ ერთმანეთის ჩალის ღერების სიგრძე შეადარონ და დაიყონ ორ გუნდად, მოკლე ჩალის ღერებიანად და გრძელი ჩალის ღერებიანად. აუხსენით, რომ ამ წესით შეიძლება გუნდებად დაყოფა, ან ერთი ადამიანის ამორჩევა. როდესაც კი შესაძლებლობა მოგეცემათ, დღის განმავლობაში, ეს მეთოდი გამოიყენეთ.
- უთხარით ბავშვებს, რომ დღევანდელი დღის თემა იქნება გრძელი და მოკლე.

### ხელოვნება



- მოიმარაგეთ გრძელი და მოკლე ფუნჯები, რომ ბავშვებმა ხატონ.
- გამოაძერწვინეთ ბავშვებს თიხისგან ორ-ორი თავუნია. სთხოვეთ, რომ ერთ თავუნიას მიაწებონ მოკლე კუდი, მეორეს კი გრძელი (კუდი შეიძლება იყოს კანაფი, რომელსაც მიაწებებთ ემულსიით). თიხის გაშრობის შემდეგ თავუნები შეღებეთ გუაშით.
- აუხსენით ბავშვებს, რომ მათ უნდა დაამზადონ გრძელფეხება და მოკლეფეხება ობობები. დაყავით ბავშვები ორ ჯგუფად, დაამზადებინეთ შავი საქსოვი ძაფისგან პონპონი და დააწებებინეთ მუყაოზე, ეს იქნება ობობას ტანი. შემდეგ დაავალეთ ერთ ჯგუფს, რომ ტანს მიაწებონ მოკლე ფეხები (შავი საქსოვი ძაფი), მეორე ჯგუფმა კი გრძელი ფეხები;
- დაათვალიერებინეთ ბავშვებს ჟირაფის ფოტოები. სთხოვეთ მათ, დახატონ ჟირაფის ტანი და თავი, კისრის გარეშე. დაურთეთ ბავშვებს მუყაოს ზოლები, სთხოვეთ დაჭრან სხვადასხვა ზომებად. შემდეგ დააწებონ მუყაოს ჟირაფის თავი და ტანი. ამგვარად, ზოგიერთ ჟირაფს მოკლე კისერი ექნება, ზოგს კი გრძელი.

- მოიმარაგეთ სხვადასხვა ფერის საწრუპები და დააჭრევინეთ ბავშვებს სხვადასხვა ზომებად. კაპრონის ძაფზე აასხით საწრუპები და დაამზადეთ გრძელი მძივი კისერზე ჩამოსაკიდად და მოკლე სამაჯურები;

### მუსიკა და მოძრაობა



- იმღერეთ და იცეკვეთ გრძელ და მოკლე სიმღერაზე.
- წინასწარ დაამზადეთ რეზინის არფა. (გამოჭერით ტრაპეციის ფორმის მუყაოს ქაღალდი. ზედა და ქვედა გვერდები 28 სმ., მარცხენა გვერდის სიმაღლე 20 სმ. და მარცხენასი – 40 სმ. ჩაჭერით 2 სანტიმეტრზე ტრაპეციის ზედა და ქვედა გვერდები ხუთ ადგილას 5 სმ.–ის დაშორებებით. მოათავსეთ რეზინები ჭრილებში.) აჩვენეთ ბავშვებს რეზინის არფა და მიეცით დაკვრის საშუალება. წახალისეთ, მოუსმინონ გრძელი და მოკლე რეზინების განსხვავებულ უღერადობას.

### სამაგიდო

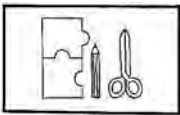

- მოიმარაგეთ საძერწი ცომი და აჩვენეთ ბავშვებს როგორ გააკეთონ გრძელი და მოკლე გველები. სთხოვეთ ბავშვებს მოიფიქრონ სხვა რა შეუძლიათ გამოძერწონ გრძელი და მოკლე.
- მოიმარაგეთ გრძელი და მოკლე საწრუპები და სთხოვეთ ბავშვებს სიგრძის მიხედვით დაახარისხონ: გრძელ და მოკლე გროვებად.
- დაურიგეთ სხვადასხვა ზომის საწრუპები. სთხოვეთ ბავშვებს სიგრძის მიხედვით დაალაგონ, ყველაზე მოკლე საწრუპიდან ყველაზე გრძელ საწრუპამდე.

### წიგნიერება/მეტყველება



- აუხსენით, რომ არსებობს გრძელი და მოკლე ზღაპრებიც. მათთვის ცნობილი ზღაპრებიდან გაახსენეთ, რომელია გრძელი, რომელი – მოკლე? გაახსენეთ რომელი გზაა მოკლე, ვთქვათ, ქუჩიდან საბავშვო ბაღის კარამდე, რომელია გრძელი, ვთქვათ, ქალაქიდან სოფლამდე. აუხსენით სივრცითი განსხვავება მაღალსა და გრძელს შორის, რომ კიბე გრძელია, როცა მიწაზე დევს ან ოდნავაა ახრილი, მაგრამ თუ წამოვაცენებთ, მაღალი იქნება.
- სიტყვიერება. აუხსენით გამოთქმები:
- **გრძელი ცხვირი** აქვსო, ისეთ ადამიანზე ამბობენ, ვინც სხვის საქმეებში ერრება.
- **გრძელი ენა** აქვსო – ვინც ბევრს ლაპარაკობს.
- ათამაშეთ „მაღალი თუ გრძელი“: თქვენ უსახელებთ საგანს, ვთქვათ: ადამიანი, ჟირაფი, ცხენი, ფანქარი... ისინი ერთხმად ყვირიან მაღალია თუ გრძელი.
- წაუკითხეთ „სპილოს შვილი“ (წიგნიერების დანართიდან).

### მეცნიერება



- ძალიან გრძელი სიტყვები. სათითაოდ წინასწარ ჩამოწერეთ პატარა ფურცლებზე (მაგალითად, „შვილიშვილი“, „მატარებელი“ „თვითმფრინავი“ „სამზარეულო“ ...) და ასევე ჩამოწერეთ მოკლე სიტყვებიც (ასო-ბგერათა

რაოდენობა არ უნდა აღემატებოდეს სამს. მაგალითად, „ხე“, „ბუ“, „წრე“ და სხვა). წახალისეთ ბავშვები ფურცლები ორ კატეგორიად დაახარისხონ – გრძელი სიტყვები და მოკლე სიტყვები.

### სალამოს წრე

- ჰკითხეთ, რისი აღმნიშვნელი სიტყვებია გრძელი და მოკლე?
- რას აქვს ყველაზე გრძელი კისერი?
- რას ნიშნავს მათი აზრით გამოთქმა: „ტყუილს მოკლე ფეხები აქვსო“ (მოისმინეთ მათი მოსაზრებები და თუ სწორი ვერსია არ იქნა, აუხსენით.).

## 4. ზევით და ქვევით (მალლა/დაბლა)

### დილის წრე



- ჰკითხეთ, ოდესმე თუ უვლიათ გორაკზე აღმა-დაღმა. თუ სადმე ახლოს კიბეა, მიიყვანეთ და სთხოვეთ ავიდნენ და ჩამოვიდნენ. უთხარით, რომ ზევით და ქვევით მიმართულების განმსაზღვრელი სიტყვებია.
- წინასწარ მოიმარაგეთ ისრის ტრაფარეტი. როდესაც აუხსნით, რომ ზევით და ქვევით მიმართულების აღმნიშვნელი სიტყვებია, უთხარით, რომ მიმართულება საერთაშორისო ენაზე აღინიშნება ისრით. ანუ, ბევრ ქვეყანაში შეიძლება შეხვდნენ ასეთ ნიშანს. გაახსენეთ შუქნიშნები, რომლებსაც ისარი ახატიათ. გაახსენეთ პოლიციელი, რომელიც ჯოხით მიმართულებას აჩვენებს. თუ შენობაში გაქვთ კიბეები, შეგიძლიათ რიგრიგობით დააყენოთ ბავშვები ჯოხით ხელში და ამართინოთ მათი მოძრაობა ზევით და ქვევით. გაახსენეთ ლიფტი, რომელიც ზევით-ქვევით მოძრაობს. (დანართი 9.2.3.)  
უთხარით ბავშვებს, რომ დღევანდელი დღის თემა „ზევით და ქვევით“ იქნება.

### ხელოვნება



- გამოაჭრევინეთ ბავშვებს მუყაოს სხვადასხვა ფორმები. დააწებეთ თითოეულ ფორმას კანაფის, კაპრონის ძაფი. დაამაგრეთ ძაფები ხის ძელზე ისე, რომ ზოგი ფიგურა აღმოჩნდეს ზევით, ზოგი კი ქვევით. ჩამოკიდეთ ხის ძელი ჯგუფში.
- აირჩიეთ ჯგუფის ერთი კედელი და გააკარით თეთრი ქაღალდის რულონი. დაყავით ბავშვები ორ ჯგუფად. ერთმა ჯგუფმა უნდა მოხატოს კედლის ზედა ნაწილი, მეორემ კი – ქვედა ნაწილი.

### მოძრაობა/ეზო

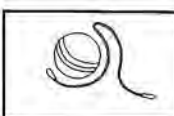

- გაასეირნეთ ბავშვები ბალის ეზოში, ან ბალის გარეთ. თან წაიღეთ სახატავი ფურცლები და ფანქრები. სთხოვეთ ბავშვებს, დადგნენ ერთ ადგილზე და დახატონ რას ხედავენ ზევით და რას ხედავენ ქვევით (თუ

არის საშუალება, შესაძლოა, ბავშვებმა გადაიღონ ფოტოები).

- უნდა დაასახელოთ ცხოველი ან ფრინველი და ბავშვებმა ხელის აწევით ან დაწევით გაჩვენონ სად ცხოვრობს (ცაში თუ მიწაზე).

### ნიგნიერება/მეტყველება



- წაუკითხეთ „ქვემოთ“ (დანართი 4). ჰკითხეთ, რატომ გაფუჭდა ლიფტი? რა მოხდებოდა, სენიორ უოლინგტონს გაშლილი ქოლგა რომ არ სჭეროდა ხელში. აუხსენით, რას ნიშნავს „სენიორ“, ვინ არის შვეიცარი.

### მეცნიერება



- მოიმარაგეთ საპნის ბუშტების გასაბერი სითხე. სთხოვეთ ბავშვებს გაბერონ ბუშტები და შეეცადონ, რაც შეიძლება მეტ ხანს გააჩერონ ჰაერში. წარმოიდგინონ რას იგრძნობდნენ ბუშტები, სულიერი არსებები რომ ყოფილიყვნენ, ჯობიდან მოწყვეტის შემდეგ.
- ჩამოკიდეთ თოკი ქერზე. სთხოვეთ ბავშვებს, ააცვან მძივები თოკზე. რატომ არ ჩერდება მძივი თოკის თავში, რატომ ვარდებიან ქვევით?

### სადამოს წრე

- ჰკითხეთ ბავშვებს:
- რას აკეთებდი, რომ ბუშტები ქვევით არ ჩამოვარდნილიყვნენ?
- რა დადის მართო ზევით და ქვევით?
- რა არსებები ცხოვრობენ ყველაზე ზევით, ქვემოთ?

## 5. შიგნით და გარეთ

### დილის წრე



- მოიმარაგეთ ვაშლი. სთხოვეთ ბავშვებს ისაუბრონ ვაშლის გარეთა მხარის/გარეკანის შესახებ. ის წითელია. მრგვალია. პრიალაა. ყუნწი აქვს.
- ჰკითხეთ ბავშვებს, როგორ გამოიყურება ვაშლი შიგნიდან/შიგნეულობა. სთხოვეთ კარგად აღწერონ.
- რა აქვს თოჯინას, სათამაშო მანქანას, სათამაშო დათუნის შიგნით? არის თუ არა მათი შიგთავსი საინტერესო?
- აუხსენით ბავშვებს, რომ შიგნით და გარეთ არის მდებარეობის განმსაზღვრელი სიტყვები და ისინი მიგვითითებენ სად არის საგანი.
- გაახსენეთ საგარეო და საშინაო ტანსაცმელი. რა არ იჭმევა გარედან? რა უნდა გაითალოს, გატყდეს?
- სთხოვეთ საკუთარი სხეულებით შემოსაზღვრონ სივრცე და ერთი ბავშვი მოიქციონ შიგნით, ერთი დატოვონ გარეთ.
- უთხარით ბავშვებს, რომ დღევანდელი დღის თემა შიგნით და გარეთ იქნება. (თუ ამინდი შესაძლებლობას იძლევა, წრეები გარეთ ჩაატარეთ).



## ხელოვნება



- დაურიგეთ ბავშვებს თითო მუყაოს დიდი ყუთი. წაახალისეთ ყუთები გადააქციონ სახლებად, შევლენ თავიანთი სახლის გარეთა კედლები და მოაწყონ შიგნით. ამისთვის მოიმარაგეთ საღებავები, პატარა ზომის „ხალიჩები“ და შპალერის ნიმუშები.
- გამოაჭრევინეთ ბავშვებს ფერადი ქალაქისგან ხეები, გამოჭრან მათში ოვალები და დააწებებინეთ ქალაქზე. შემდეგ სთხოვეთ ფულუროში ჩახატონ ბუ, ხოლო ხის გარეთ ტოტებზე დახატონ სხვადასხვა ფრინველები. (დანართი 9.2.4.)
- დაამზადებინეთ ბავშვებს სახელობითი ბარათები. გაკეცეთ სქელი ქალაქი ორად და სთხოვეთ ბავშვებს, რომ გააფორმონ ბარათის გარეთა მხარე ნახატებით, აპლიკაციით, ან სტიკერებით, ხოლო შიდა მხარეს ჩააწებონ წინასწარ ამობეჭდილი და გამოჭრილი საკუთარი სახელი.
- სთხოვეთ ბავშვებს დახატონ დიდ ფორმატზე სახლის კონტური. შემდეგ დაურიგეთ წინასწარ შეგროვებული ძველი ჟურნალ-გაზეთები და სთხოვეთ, გამოჭრან სურათები და ჩააწებონ სახლის შიგნით ის, რაც არის სახლში, ხოლო სახლის გარეთ ის, რაც არის სახლის გარეთ.
- სთხოვეთ, დახატონ საკუთარი ჯგუფი შიგნიდან, ხოლო შემდეგ გავიდნენ გარეთ და დახატონ ბალის შენობა გარედან;
- დეკორატიული ქილები. წინასწარ მოიმარაგეთ ქვიშა, პატარა ტოტები ან მცენარეები, კენჭები, ნიჟარები და სხვა სასურველი ნივთები, სთხოვეთ ბავშვებს, მინის ფართო ქილაში ჩააწყონ ნივთები საკუთარი გემოვნების მიხედვით.

## სამაგიდო/ნატიფი მოტორიკა

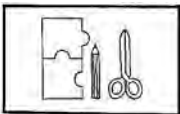

- წაახალისეთ ბავშვები დაძებნონ ჟურნალებში ისეთი საქმიანობის ამსახველი სურათები, რომელთა განხორციელებაც შეუძლიათ გარეთ ან შიგნით. სთხოვეთ ამოჭრან შერჩეული სურათები და დაახარისხონ კატეგორიებად – საქმიანობა, რომელიც შესაძლებელია, შიგნით, შენობაში და საქმიანობა, რომელიც უნდა შესრულდეს გარეთ. შეგიძლიათ გამოაყოფინოთ მესამეც, საქმიანობა, რომელიც შეიძლება დავკავდეთ გარეთაც და შიგნითაც.
- მოიმარაგეთ ორი ყუთი (დაახლოებით 20სმ. x 28სმ.-ზე). ერთ-ერთ ყუთზე დახატეთ ხე (მიწა, ცა), მეორე დატოვეთ, როგორც არის. დაურიგეთ ბავშვებს ჟურნალები და წაახალისეთ დაძებნონ ცხოველები, რომლებიც მიწაში ან ცაში ცხოვრობენ და ცხოველები, რომლებიც არ ცხოვრობენ მიწაში ან ცაში. სთხოვეთ ამოჭრან ცხოველების სურათები და შესაბამის ყუთებში ჩააწყონ.

## სენსორული



- 2.5-3 სანტიმეტრზე წინასწარ გაჭერით ჩოგბურთის ძველი სამი ან ოთხი ბურთი და შიგნით მოათავსეთ ხმაურის გამომწვევი საგნები, მაგალითად, ზანზალაკები, კენჭები, სკრეპები და ლილები. ბურთები გაამთელეთ იზოლენტით ან სკოჩით. წაახალისეთ ბავშვები, ისროლონ

ბურთები და გამოიციონ რა არის შიგნით.

### წიგნიერება/მეტყველება



- რატომ აშენებენ ადამიანები სახლებს? მაშინ რატომ გამოდიან გარეთ? მერე სად შედიან? როდის ვამბობთ შიგნით? როცა რაღაცა შემოსაზღვრულია, ღობით, კედლებით, სხეულით. გაიხსენონ რის შიგნით ყოფილან, რა უნახავთ შიგნიდან.
- უთხარით და შეეცადეთ დაამახსოვროთ გამოცანა: გარეთ – ატლასი, შიგნით – ათასი. (ბროწეული) აუხსენით, რა არის ატლასი.
- წაუკითხეთ: „ფანქარი“ (დანართი 5). აუხსენით, რას ნიშნავს უგულო და გულიანი კაცი. რომ პირდაპირი მნიშვნელობით უგულო არ არსებობს. რომ ადამიანში ორგანოების გარდა არის ხასიათი: მშვიდი, კეთილი, ბეჯითი, ბოროტი. ის არ ჩანს არც შიგნიდან, არც გარედან, მაგრამ მაინც ყველა ხედავს. როგორ? ქცევით.

### კონსტრუქციული

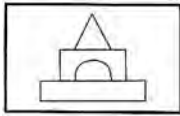

- მოიმარაგეთ სატვირთო მანქანები და კუბები. დაყარეთ კუბები ერთ ადგილას, სთხოვეთ ბავშვებს, ჩააწყონ ისინი სატვირთო მანქანაში და სხვა ადგილას გადმოაწყონ მანქანიდან.

### მეცნიერება



- წაახალისეთ ბავშვები გაუშვან საპნის ბუშტები ოთახში და შემდეგ ფანჯრიდან გარეთ. აღწერონ განსხვავება, როგორ მოძრაობენ ბუშტები სხვადასხვა ადგილას.
- მოიმარაგეთ ოთხი ცარიელი თუნუქის (ყავის) ქილა და გაავსეთ ორი მათგანი მძიმე ნივთებით (მაგალითად, კენჭები და კონსერვი) და ორიც მსუბუქით (მაგალითად, ქალაქი და სკრეპები). წაახალისეთ ბავშვები გააგორონ ქილები, რომ დაადგინონ რომელი ქილა უფრო სწრაფად დაგორავს, რომლის შიგნითაც უფრო მძიმე საგნები აწყვია თუ უფრო მსუბუქი.

### სადამოს წრე

- ჰკითხეთ, რისი აღმნიშვნელი სიტყვებია, შიგნით, გარეთ?
- რა არის მათი საყვარელი საქმიანობა სახლის გარეთ?
- რა აქვს ხილის უმრავლესობას შიგნით?

## 6. ქვეშ და ზემოდან

### დილის წრე



- მოაწყეთ ბილიკი მაგიდების გამოყენებით შემოსასვლელიდან დილის წრემდე და სთხოვეთ ბავშვებს დილის წრემდე მისასვლელად მაგიდების

ქვეშ გაძვრნენ.

- აუხსენით ბავშვებს „ქვეშ“ და „ზემოდან“ სიტყვების მნიშვნელობა. მაგალითისთვის გამოიყენეთ ყუთი და ბურთი, დადეთ ბურთი ყუთზე და შემდეგ ყუთის ქვეშ. დაიხმარეთ მოხალისე. აუხსენით, რომ ზემოდან და ქვეშ არის ადგილის და მიმართულების აღმნიშვნელი სიტყვები.

## ხელოვნება



- სახატავი ფურცელი მაგიდის ქვეშ სკოჩით მიამაგრეთ და წაახალისეთ ბავშვები მაგიდის ქვეშ ზურგზე დაწოლილებმა დახატონ ნახატი.

## მოძრაობა

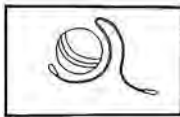

- ითამაშეთ „გაყვევი წინამძღოლს“: აირჩიეთ ერთი ბავშვი, რომელიც იქნება წინამძღოლი, დანარჩენები დგებიან მის უკან მწკრივში და იმეორებენ მის მოძრაობებს. გამოიყენეთ მაგიდები და სკამები, რომ ბავშვები ქვეშ გაძვრნენ და ზედ აძვრნენ. ყურადღება გაამახვილეთ „ზე“-ზე და „ქვეშ“-ზე.
- დაურიგეთ ბავშვებს მუსიკალური სათამაშოები და სთხოვეთ მოუსმინონ მუსიკას, შემდეგ დადონ ჩართული სათამაშო ყუთის ქვეშ და ისევ მოუსმინონ. ერთნაირად ისმის მუსიკა?

## სამაგიდო

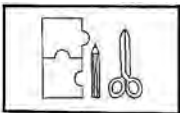

- წერა. მოიმარაგეთ კალკა და რაიმე მარტივი, კონტურული ნახატი. სთხოვეთ ბავშვებს ნახატზე დადონ კალკა და გადაიხატონ.
- მათემატიკა. წაახალისეთ ბავშვები დააწყონ ფერადი კუბები შესაბამის ადგილას: წითლები – ყუთში, ლურჯები ყუთის თავსახურზე, მწვანეები – ყუთის ქვეშ და ყვითლები – ყუთის გვერდით.

## წიგნიერება/მეტყველება



- გაახსენეთ ბავშვებს რის ქვეშ შეიძლება მოვხვდეთ: ხის, მაგიდის, სახლის, თუ ის ფეხებზე დგას, ან თუ სარდაფში ჩავედით. რას შეიძლება მოვექცეთ ზემოდან: სახლს (სახურავზე თუ ავედით), ხეს (კენწეროზე), სკამს, ცხენს.
- წაუკითხეთ „ხალიჩის ქვეშ“ ჰკითხეთ: იცხოვრებდნენ თუ არა ვეფხვი და ცხენი ხალიჩის ქვეშ მართლა რომ არსებულიყვნენ. სთხოვეთ მოიფიქრონ და მოყვნენ: „ვინ ცხოვრობს საწოლის ქვეშ?“ და დახატონ.

## სადამოს წრე (დღის გააზრება/შეჯამება)

- ჰკითხეთ ბავშვებს:
- რით განსხვავდება მაგიდის ქვეშ ხატვა მაგიდაზე ხატვისგან?

- რის ქვეშ უნდა იარო წვიმაში?
- რას იხურავენ ზემოდან, როდესაც იძინებენ, რას იღებენ თავქვეშ?

## 7. წინ და უკან

### დილის წრე



- გადაიცვით რაიმე მაისური უკუღმა. ისაუბრეთ ტანსაცმლის წინა და უკანა მხარეზე. რა განსხვავებაა მათ შორის? ოდესმე შემთხვევით თუ ჩავიცვამს ტანსაცმელი უკუღმა? როგორ უნდა გაარჩიო ტანსაცმლის წინა და უკანა მხარე? (შეხედო იარლიყს, თუ კარგად არ გადგას ტანზე)
- სთხოვეთ ბავშვებს ადგნენ ფეხზე და დატრიალდნენ ისე, რომ ზოგი წინ იყურებოდეს და ზოგიც უკან. უთხარით, რომ წინ და უკან არის მიმართულებების და მდებარეობის მანიშნებელი სიტყვები.
- უთხარით ბავშვებს, რომ დღევანდელი დღის თემა იქნება „წინ და უკან“

### ხელოვნება

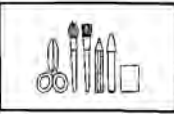

- სთხოვეთ ბავშვებს, დახატონ ნახატი სახატავ ფურცელზე. შემდეგ გადმოატრიალონ და დახატონ მეორე ნახატი ფურცლის უკანა მხარეს.
- სთხოვეთ, დასხდნენ პირისპირ და ისე დახატონ ერთმანეთის პორტრეტები, ხოლო შემდეგ ზურგიდან დახატონ ერთმანეთი;
- სთხოვეთ ბავშვებს მუყაოს ქალაქებზე დახატონ ნახატი, დააწყვილეთ ბავშვები და სთხოვეთ, ერთმანეთის ნახატები შეაწებონ უკანა მხრიდან. გამოჭერით ეს ნახატები ოთხკუთხედებად, მიიღებთ ფაზელს, რომელიც აიწყობა როგორც წინა მხრიდან, ასევე უკანა მხრიდან.

### მოძრაობა

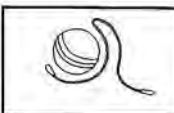

- მოიმარაგეთ კეგლი. სთხოვეთ ბავშვებს გააგორონ ბურთი წინ და შემდეგ კი პირშექცევით, უკან (დაიხარონ და ფეხებს შორის გააგორონ ბურთი).

### სამაგიდო

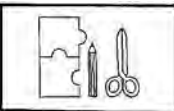

- ფაზილთ მანიპულაცია. დაყარეთ მაგიდაზე ფაზლი და სთხოვეთ ბავშვებს გადმოატრიალონ უკანა მხრიდან დაყრილი ფაზლი წინა მხარეს.

### დრამატული



- მოიმარაგეთ კოსტიუმები და ფორმები და სთხოვეთ ბავშვებს, გადაიცვან ისინი უკუღმა.

## წიგნიერება



- წაუკითხეთ „წინ“ გაარკვიეთ, როცა ზაფხული დამთავრდება და ქალაქისკენ წამოვლენ, რა იქნება წინ და რა უკან.

## სამაგიდო

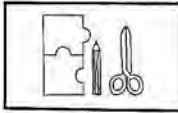

- მოიმარაგეთ ბარათები, რომლებზეც იქნება სხვადასხვანაირად განლაგებული პატარა და დიდი კუბები დახატული (მაგალითად, პატარა კუბი დიდის წინ, პატარა კუბი დიდ კუბზე, პატარა კუბი დიდის გვერდით და სხვა.). სთხოვეთ ბავშვებს, ბარათები სათითაოდ აღწერონ. (დანართი

9.2.5).

## სადამოს წრე

- გაახსენეთ, რისი აღმნიშვნელი სიტყვებია „წინ“ და „უკან“.
- როდის ჯობია იდგე წინ, უკან?
- რა არის ბალის წინ, უკან?

## 8. განიერი და ვიწრო / მსუქანი და გამხდარი

### დილის წრე



- მსუქანი და გამხდარი; მსხვილი და წვრილი; ფართო და ვიწრო; თხელი და სქელი საგნის თვისების აღმნიშვნელი სიტყვებია. ზოგიერთი რამ შეიძლება მსხვილიც იყოს და წვრილიც. მაგალითად, თოკი. გზა ვიწროა ან ფართე. ადამიანი მსუქანი ან გამხდარი. ფუნჯი მსხვილი ან წვრილი. საღებავის ფენა თხელი ან სქელი. ეს თვისებები ერთმანეთის საპირისპიროა. ასევე თვისებებია: მაღალი და დაბალი: მოკლე და გრძელი.
- აჩვენეთ ან გაახსენეთ პონი. შეეცადეთ დაახასიათოთ. პონი დაბალია, გრძელია, მსუქანია. გაამახვილეთ ყურადღება, რომ ზოგიერთი რამ შეიძლება ან მსუქანი იყოს, ან გამხდარი. მაგალითად, ძროხა, ქათამი ცხვარი, ძაღლი, კატა, ადამიანი. ზოგიერთი რამ აუცილებლად ან მსუქანია, ან გამხდარი. მაგალითად, სპილო, ბეჭემოტი, მელა, ტურა.

### ხელოვნება



- წაახალისეთ ბავშვები დახატონ საღებავებით განიერი და ვიწრო ფურცლების გამოყენებით.
- ფერადი ქაღალდისაგან გამოაჭრევიან ბავშვებს ვიწრო და განიერი ხის ტანი და ვარჯები დააწებეთ ქაღალდზე. შექმენით „ბებერი და ახალგაზრდა ტყეები“.
- მუყაოს ქაღალდის გადახვევით გააკეთეთ ვიწრო და ფართო ხვეულა, მოახატინეთ ბავშვებს, ბოლოებში გაუკეთეთ ფერადი ძაფების ფორები და დაკიდეთ მათზე

ჩხრიალები ან ლილები. გაუკეთეთ საკიდები და აასხით ძაფზე. დაკიდეთ კედლის გასწვრივ ან ფანჯარაზე.

- დაურიგეთ ბავშვებს ჯერ განიერი ფორმატის ფურცელი და სთხოვეთ, დახატონ რაიმე კომპოზიცია, შემდეგ იგივე კომპოზიცია გადახატონ ვიწრო ფორმატზე. ისაუბრეთ განსხვავებაზე.

## მუსიკა და მოძრაობა



- ჩართეთ მუსიკა და სთხოვეთ ბავშვებს იცეკვონ მსუქანი ცხოველებით (სპილო, ჰიპოპოტამი და გორილა) და შემდეგ გამხდარი ცხოველებით (ჭიანჭველა, ვეფხვი და გველი)
- გააკეთეთ სკამებით სამი დერეფანი: ერთი – ვიწრო, ბავშვის სიგანის; მეორე – უფრო ვიწრო, რომელშიც ბავშვისთვის შესაძლებელი იქნება გვერდულად გავლა; მესამე – ფართო, განიერი, სადაც ორი-სამი ბავშვიც გაეტევა. სთხოვეთ ბავშვებს იარონ ამ დერეფნებში. სთხოვეთ, აღწერონ, როგორ გადიან თითოეულ დერეფანში.

## სამაგიდო

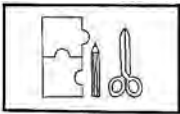

- მოიმარაგეთ სქელი და წვრილი პასტელები (ფანქრები). სთხოვეთ ბავშვებს, ხატონ და წერონ.
- წინასწარ მოიმარაგეთ მძივები სქელი და ვიწრო ნახვრეტით, ასევე შესაბამისი ზომის თასები. ააცმევინეთ და შეადარებინეთ, როგორ ნახვრეტში როგორი თასმა გავიდა.

## წიგნიერება



- წაუკითხეთ „კეთილი ფერია და მარტორქა“ (დანართი 6).
- ჰკითხეთ, როგორი იყო მარტორქა, განიცდიდა თუ არა თავის სიმსუქნეს, რატომ? წარმოუდგენიათ თუ არა გამხდარი მარტორქა. გაამახვილეთ ყურადღება, რომ ეს მისთვის ბუნებრივი მდგომარეობაა.

## კონსტრუქციული

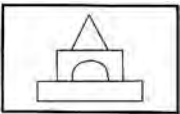

- სთხოვეთ ბავშვებს ააგონ ვიწრო და განიერი ქუჩები და ვიწრო და განიერი შენობები. გაატარონ სათამაშო მანქანები მათ აშენებულ ქუჩებში.

## სადამოს წრე

- გაახსენეთ რისი აღმნიშვნელი სიტყვებია: განიერი, ვიწრო; მსუქანი, გამხდარი?
- ჩამოთვალონ მსუქანი და გამხდარი ცხოველები.
- აღწერონ ფართე და ვიწრო ქუჩები.

## 9. დღე და ღამე

### დილის წრე



- გააკეთებინეთ დილის გამაჯანსაღებელი ვარჯიშები.
- გააკეთეთ ღამესთან და დღესთან ასოცირებული საგნების სია.
- ჩამოწერეთ იმ საქმიანობების სია, რომელთა გაკეთებაც დღის განმავლობაში სიამოვნებთ და რომელთა გაკეთებაც ღამე მოსწონთ.
- ჰკითხეთ ბავშვებს, მათი აზრით, რა განასხვავებს დღესა და ღამეს ყველაზე მეტად?
- უთხარით ბავშვებს, რომ დღევანდელი დღის თემა იქნება დღე და ღამე.

### ხელოვნება

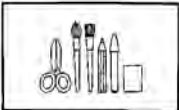

- დადეთ დიდი პრიალა ფურცელი მაგიდაზე. დაასხურეთ საპარსი კრემი (ან რაიმე სხვა ქაფი) და სთხოვეთ ბავშვებს აურიონ ლურჯი საღებავი, რომ შექმნან ცისფერი, დღის ცა. დაახატინეთ თითებით.
- მოიმარაგეთ თექვისგან გამოჭრილი მზეები, ღრუბლები, მთვარეები და ვარსკვლავები. წაახალისეთ ბავშვები ააწყონ დღის ცა და ღამის ცა.
- მოიმარაგეთ შავი ფურცლები და ის მასალა, რომლითაც შესაძლოა მასზე მუშაობა: ოქროსფერი და ვერცხლისფერი ქაღალდი, ბრჭყვიალა წებო, პასტელის ფანქრები. სთხოვეთ ბავშვებს, ამ მასალის გამოყენებით შექმნან ღამის ცის სურათი.
- აჩვენეთ ბავშვებს ვან-გოგის „ვარსკვლავიანი ცა“ და სთხოვეთ, გააკეთონ ასლი.
- მუყაოსა და ფერადი ქაღალდის გამოყენებით დაამზადებინეთ ბავშვებს ღამისა და დღის სიმბოლოები და დაკიდეთ ჯგუფში.



### მუსიკა და მოძრაობა



- გაიყვანეთ ბავშვები ეზოში, რომ გამოედევნონ საკუთარ ჩრდილებს.
- მოიმარაგეთ და მოასმენინეთ იავნანების ჩანაწერები. გააკეთებინეთ იმიტაცია, ვითომ იძინებენ.

### სამაგიდო/ნატიფი მოტორიკა

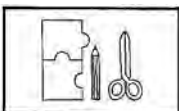

- მოიმარაგეთ პინცეტები და ქვამარილი (ვარსკვლავები). დაურიგეთ ბავშვებს შავი თექვის ნაჭერი და სთხოვეთ პინცეტის გამოყენებით ამოიღონ თასში ჩაყრილი ქვამარილი და დააწყონ „ვარსკვლავები შავ ცაზე“.
- მოიმარაგეთ ღაფა, თეთრი ფერის ცარცი და სთხოვეთ ბავშვებს დახატონ ღამის ცა.

## წიგნიერება/მეტყველება



- გაახსენეთ ხალხური ლექსი: „მზე დედაა ჩემი...“ესაუბრეთ ღამის მნიშვნელობაზე, როგორი მშვენიერი დროა ზღაპრების მოსაყოლად, დასასვენებლად, საოცნებოდ, ძილისთვის. წაუკითხეთ „სალამურას თავგადასავლის“ მოკლე ვერსია (დანართი 8). უთხარით, რომ წიგნი სავსეა უამრავი საინტერესო ამბით და წერა-კითხვას რომ ისწავლიან, აუცილებლად წაიკითხონ.
- აუხსენით, რომ ციციანათელას ასე იმიტომ ჰქვია, რომ მისი შუქი ციმციმებს. ე.ი. ინთება და ქრება. კიდევ რა არის ციმციმი? ვარსკვლავი.
- ჩამოათვლევინეთ დღესთან დაკავშირებული სიტყვები: განთიადი, ცისკარი, (მიანიშნეთ რას შეიცავს ეს სიტყვა: ცა და კარი. რას უღებს ამ დროს ცა კარს?) ალიონი ( მზის ამოსვლისას თითქოს ცას ცეცხლის ალი ედება) რიჟრაჟი (უთხარით, რომ ამ დროს თითქოს ახალგაღვიძებულ დღეს აჟრჟოლებს, ჰკითხეთ მათ თუ განუცდიათ ასეთი რამ.) დილა, შუადღე.
- გაახსენეთ ღამესთან დაკავშირებული სიტყვები: საღამო, შუალამე, უკუნი ღამე, კუნაპეტი ღამე, მოკაშკაშე და მოციმციმე ვარსკვლავები, ბადრი მთვარე, ნამგალა მთვარე. აუხსენით ნამგალი, უთხარით, რომ ბადრი ამირანის ძმაა, რომელიც ძალიან ღამაში იყო.

## საღამოს წრე

(დღის გააზრება/შეჯამება)

ჰკითხეთ ბავშვებს:

- რომელი უფრო მეტად მოგწონს, დღე თუ ღამე? რატომ?
- რა გაახსენდება, როდესაც დღეზე ფიქრობ? ღამეზე?
- ბოლოს კიდევ ერთხელ ჩამოუთვალეთ ზემოთნახსენები სიტყვები და ჰკითხეთ, რომელი უფრო მოეწონათ?



# დინოზავრები (3 დღე)

## დინოზავრები I

### დილის წრე



- გამოჭერით დინოზავრის ნაკვალევი დიდი ( დაახ. 1,2 მ/0,9მ ), სქელი ფურცლისგან. დადეთ დილის წრის შუაში. უთხარით ბავშვებს, რომ ეს ფურცელი ბრონტოზავრის ფეხის ზომის ტოლია. სთხოვეთ ნაკვალევში ჩადგომა, რამდენი ბავშვი ჩაეგია?
- წაახალისეთ ბავშვები, თავიანთი ტერფის ზომა დინოზავრისას შეადარონ. აუხსენით, რომ ბრონტოზავრების სიმაღლე 24,4 მეტრს აღწევდა. ეს სიდიდე ოთახის სიგრძის საშუალებით გახადეთ თვალსაჩინო. დემონსტრირებისთვის შეგიძლიათ გამოიყენოთ 24,4 მეტრი სიგრძის ძაფი.
- უამბეთ, რომ ბრონტოზავრი ბალახისმჭამელი იყო (ის მხოლოდ მცენარეებით იკვებებოდა). ზოგიერთი სხვა დინოზავრი, მაგალითად, ტირანოზავრი, კი – ყველაფრის მჭამელი (ანუ ხორციტაც იკვებებოდა).
- უთხარით ბავშვებს, რომ დღევანდელი დღის თემა დინოზავრები იქნება.

### ხელოვნება



- მოიმარაგეთ თიხა. წაახალისეთ ბავშვები, გამოძერწონ დინოზავრები და დინოზავრის კვერცხები. სცადონ დინოზავრების ახალი ტიპის შექმნა.
- დაამზადებინეთ ბავშვებს დინოზავრი პლასტელინის შეზღვევის ტექნოლოგიით, დაურიგეთ მუყაო და პლასტელინი. ჯერ უნდა მოხაზონ დინოზავრის ფორმა, შემდეგ კი შეაზილონ პლასტელინი მოხაზული ფორმის შეიგნით, ფონი გააკეთონ განსხვავებული ფერის პლასტელინით. (დანართი 10.2.1.)
- გამოიყენეთ კვერცხის ჩასაწყობი მუყაოს ყუთი დინოზავრების დასამზადებლად. ყუთს დაუმარგეთ ერთი ზედმეტი ბუდე თავის ადგილას და ერთი კუდის ადგილას. დაუხატეთ სახე და შეღებეთ.

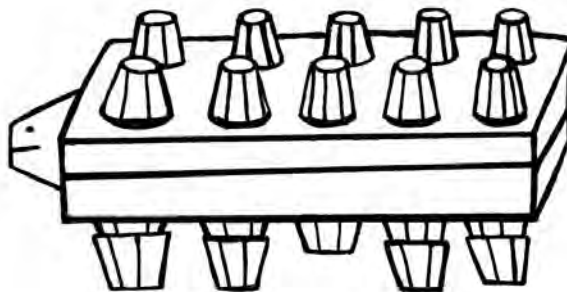

## მოდრაობა

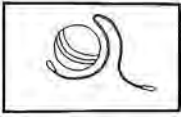

- დინოზავრის ნაკვალევი იზოლენტიტ იატაკზე დაამაგრეთ. იზოლენტიტზე მონიშნეთ სასტარტო ხაზი. ბავშვებმა სასტარტო ხაზიდან ნაკვალევი ჩახტომა სცადონ. შემდეგ კი სასტარტო ხაზიდან ნაკვალევი გადახტომა სცადონ.
- მყარი ქალღმისაგან უკუდო დინოზავრი და კუდეები გამოჭერით. სცადონ, თვალეზახვეულებმა დინოზავრს კუდი მიამაგრონ.

## სამაგიდო

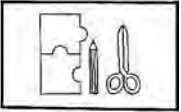

- სამუშაო ფურცელი: დაუხატე დინოზავრს კბილანები (დანართი 10.2.2.)
- მოიმარაგეთ გასაფერადებელი დინოზავრების სურათები, ფანქრები და კალკა. წახალისეთ ბავშვები, კალკის ფურცელი ნახატს დაადონ და დინოზავრი გადაიხატონ. (დანართი 10.2.1)

## კონსტრუქციული

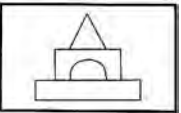

- წახალისეთ ბავშვები, ყუთებისგან დინოზავრი ააწყონ.

## მეცნიერება



- მოიმარაგეთ დინოზავრების სურათები (ბალახისმჭამელებისა და ხორცისმჭამელების). სთხოვეთ ბავშვებს, დაახარისხონ სურათები დინოზავრების ჭამის ჩვევის მიხედვით.

## წიგნიერება/მეტყველება



- წაუკითხეთ ლექსი „დინოზავრი“ (იხ. დანართი)
- მოიმარაგეთ წიგნები დინოზავრებზე და წახალისეთ ბავშვები, დაათვალიერონ ისინი.

## სადამოს წრე

- ჰკითხეთ ბავშვებს: რა ისწავლეს დინოზავრების შესახებ? არსებობენ თუ არა დღესდღეობით დინოზავრებივით დიდი ზომის ცხოველები?

## 10. დინოზავრები II

### დილის წრე



- მოიმარაგეთ 2.5 მეტრის სიგრძის ძაფი, სთხოვეთ ბავშვებს, გაშალონ ძაფი და აუხსენით, რომ ის საშუალო ბრონტოზავრის სიგრძის ტოლია.
- სთხოვეთ ბავშვებს, დაწვინენ ამ ძაფის გვერდით.

- სთხოვეთ, დინოზავრების გადაშენების მიზეზებზე იფიქრონ.

## ხელოვნება



- დაურიგეთ ბავშვებს დინოზავრების პატარა ფიგურები, დაასხით საღებავი თეფშებზე. სთხოვეთ ბავშვებს, დატოვონ დინოზავრის ნაკვალევი ფურცელზე.
- დაურიგეთ ბავშვებს ფერად ფურცელზე დახატული გეომეტრიული ფორმები, სთხოვეთ, გამოჭრან და დამოუკიდებლად ააწყონ დინოზავრის ფიგურა. დააწებონ ქაღალდზე.

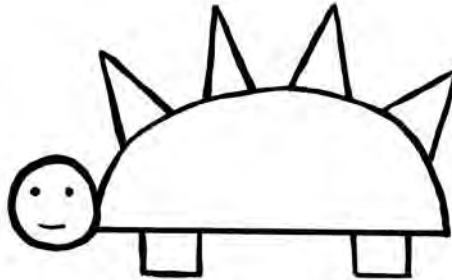

## მუსიკა და მოძრაობა



- წინასწარ მოხაზეთ დინოზავრის კონტური გრძელი თოკის, ცარცის ან იზოლენტის საშუალებით. წაახალისეთ ბავშვები ამ კონტურზე იხტუნონ, იხოხონ და იარონ.
- მოუსმინეთ ბარიტონის ნამღერს და სთხოვეთ ბავშვებს, გამოიგონონ „ცელქი დინოზავრის“ ცეკვა.
- მათემატიკა. მოხაზეთ დინოზავრის ნაფეხური (90სმ. X 120სმ.). სთხოვეთ ბავშვებს, გაიარონ ნაფეხური ისე, რომ ტერფები ერთმანეთს მიაბჯინონ (ქუსლი ფეხის თითებთან) და დათვალონ, რამდენ მათ ნაფეხურს იტევს დინოზავრის ნაკვალევი.

## სამაგიდო

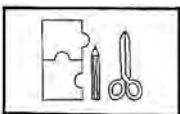

- წინასწარ დაამზადეთ ჩრდილები (სილუეტი გადაიღეთ და გაამუქეთ) და დინოზავრების ნახატები (იხ. დანართი 10.2.3). დაურიგეთ ბავშვებს და წაახალისეთ, დინოზავრები თავიანთ ჩრდილებთან დააწყვილონ.
- მათემატიკა. მოიმარაგეთ სხვადასხვა ნივთებით გამოტენილი რამდენიმე პლასტმასის კვერცხი და სთხოვეთ ბავშვებს, დაალაგონ წონის მიხედვით, მსუბუქიდან მძიმემდე.

## სენსორული/მეცნიერება/დრამატული

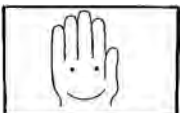

- წინასწარ ჩამარხეთ სუფთა ძვლები ქვიშაში. მოიმარაგეთ საცერები, კოვზები, პატარა ფუნჯები და ჯავრისები. წაახალისეთ ბავშვები,

ითამაშონ არქეოლოგობანა. აღმოაჩინონ და გაასუფთაონ ძვლები.

## წიგნიერება



- წაუკითხეთ ლექსი: „დინოზავრი“ (იხ. დანართი)

## სადამოს წრე

- ჰკითხეთ, რამ დააინტერესათ ყველაზე მეტად დინოზავრებთან დაკავშირებით?
- შესთავაზეთ, აღწერონ, რა მოხდება, უცებ რომ დინოზავრები ისევ გაჩნდნენ? (აუხსენით, რომ ეს შეუძლებელია, უბრალოდ იფანტაზიორონ.)

## დინოზავრები III

### დილის წრე



- სთხოვეთ ბავშვებს, წარმოიდგინონ, რა მოხდებოდა სახლში, რომ დინოზავრი ჰყოლოდათ.
- მოუყევით საქართველოში ნაპოვნი ნაკვალევის შესახებ.

### ხელოვნება



- მოიმარაგეთ ქალაქის რულონი და წაახალისეთ ბავშვები დახატონ დინოზავრი.
- მიეცით ბავშვებს დინოზავრის შემოხაზული კონტური ( დანართი 10.2.1), ან თვითონ შემოახაზინეთ დიდ ფორმატზე. გააფერადებინეთ ხელების ანაბეჭდებით.
- ცალკე ფურცელზე დაატოვებინეთ ხელების ანაბეჭდები და გამოაჭრევინეთ. დააწებებინეთ ხელები დინოზავრის ზურგზე.

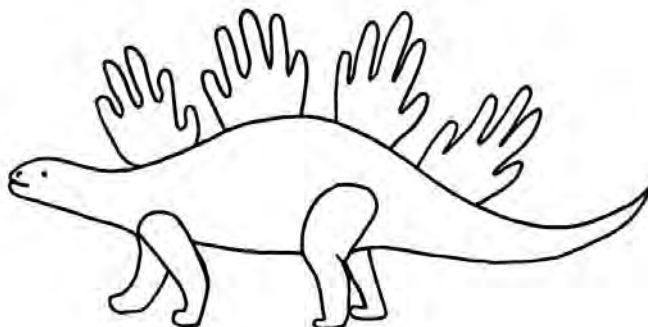

- დაგჭირდებათ წაგრძელებული ფორმის ბრტყელი ყუთი, გადაჭერით შუაზე ნაწილობრივ, რომ ცალი მხარით დარჩეს მიმაგრებული ერთმანეთზე და გადაკეცეთ. დაამაგრებინეთ ბავშვებს კვერცხის ჩასადების ბუდეები, თვალების მაგივრად და ძაფის ცარიელი კოჭი, ცხვირის ადგილზე. შეაღებინეთ დინოზავრის თავი. გადახსენით

თავი. შიდა მხარე შეაღებინეთ წითლად, გამოაჭრევინეთ და დააწებებინეთ ენა და კბილები ბამბის ხვეულებისგან.

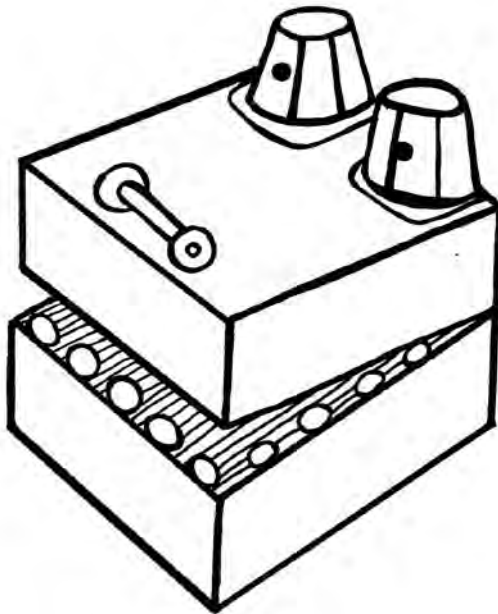

### მუსიკა და მოძრაობა



- ითამაშეთ „ბრონტოზავრი, ბრონტოზავრი, ტირანოზავრი“ ისე როგორც თამაშობთ „იხვი, იხვი, ბატს“ ეს როგორია?

### კონსტრუქციული

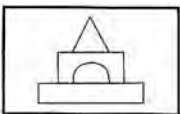

- წაახალისეთ ბავშვები, ააგონ სახლი შინაური დინოზავრისთვის.
- მოიმარაგეთ ძველი წინდები, ლილები, თეჯა და სხვა მასალა. სთხოვეთ ბავშვებს, წინდისგან დინოზავრის მარიონეტი შექმნან.

### წიგნიერება



- წაუკითხეთ: „სათაფლიას გამოქვაბულში“ (იხ. დანართი)

### დრამატული თამაში



- მოიმარაგეთ პლასტმასის დიდი კვერცხები. წაახალისეთ ბავშვები, სათითაოდ დამალონ კვერცხები ოთახში და წარმოიდგინონ, ვითომ ტირანოზავრები არიან და კვერცხებს ეძებენ შესაჭმელად.

### სადამოს წრე

- ჰკითხეთ, რომელი საქმიანობა თუ თამაში მოეწონათ ყველაზე მეტად?

- გაიმეორეთ, რატომ გადაშენდნენ დინოზავრები?
- გაიმეორეთ, საიდან ვიცით, რომ ისინი ნამდვილად არსებობდნენ?

## ემოციები (5 დღე, საერთოა 3-4 წლიანებთან)

### ჯანსაღი კვება (9 დღე)

1. ჯანსაღი კვება (2 დღე)
2. პური და ბურღულეული
3. ხილი და ბოსტნეული (2 დღე)
4. ხორცი და ხორცის შემცველი პროდუქტები
5. რძე და რძის პროდუქტები
6. არასასარგებლო საკვები
7. ჭურჭელი

#### 1. ჯანსაღი კვების პირამიდა

##### დილის წრე:

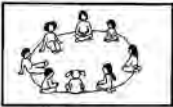

- ჰკითხეთ ბავშვებს, რატომ გვჭირდება ჯანსაღი კვება?
- საკვების პოსტერის (დიდ ფურცელზე დახატული „პლაკატი“) გამოყენებით დააჯგუფეთ პროდუქტები (ხილი, ბოსტნეული, ხორცის პროდუქტები, რძის ნაწარმი, ბურღულეული). აუხსენით ბავშვებს, რომ დაჯგუფება უნდა მოხდეს იმ კონკრეტული სარგებლობის მიხედვით, რომელიც მოცემულ საკვებს მოაქვს. ესაუბრეთ ბავშვებს, რომ ყოველი საკვები რაღაც განსაზღვრული მოთხოვნებისთვისაა საჭირო.
- *მე ცისარტყელას ვჭამ* (დანართი 11.1.1). დაჯგუფებული საკვები შეუსაბამეთ ცისარტყელას ფერებს. პირველი რკალი ცისარტყელაზე ყვითელია. ეს ფერი მარცვლეულ პროდუქტს და ფქვილისგან დამზადებულ საკვებს შეესაბამება. ჩამოათვლევინეთ ბავშვებს ის საკვები, რომელიც ფქვილისგან მზადდება (კექსი, ღვეზელი, ფუნთუშა და ა. შ.) ფერადი პირამიდა/ჯანსაღი კვება). ცისარტყელას შემდეგი ფერი მწვანეა, ეს ფერი ხილსა და ბოსტნეულს შეესაბამება. სხარტად ჩამოათვლევინეთ მწვანე შეფერილობის საკვები. მესამე ფერი ცისარტყელაზე არის ცისფერი. იგი რძესა და რძის პროდუქტს ნიშნავს. ჩამოათვლევინეთ ბავშვებს ცისფერი ფერის საკვები. ცისარტყელას მეოთხე ფერია წითელი. ეს ფერი ხორცის ნაწარმს და მის შემცველ პროდუქტებს შეესაბამება, როგორცაა: კვერცხი, ლობიო, კაკალი, მიწის თხილის კარაქი. ჩამოათვლევინეთ წითელი ფერის საკვები პროდუქტი.
- სთხოვეთ ბავშვებს, დახუჭონ თვალები, წარმოიდგინონ საკვების ცისარტყელა, მისი

ფერები და დაასახელონ რამდენიმე საკვები პროდუქტი თითოეული ფერის ჯგუფიდან.

- ჰკითხეთ, რომელია მათი საყვარელი პროდუქტი და ცისარტყელას რომელ ფერს შეესაბამება იგი.
- თამაში: დაურიგეთ ბავშვებს ოთხი სახის საკვების ბარათები (დანართი 11.1.2). (რძის პროდუქტი, ხორცი, ხილ-ბოსტნეული და ბურღულეული). სთხოვეთ, დაახარისხონ ჩანთებში.

## ხელოვნება

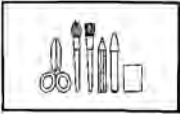

- სთხოვეთ ბავშვებს, დაასახელონ მათი საყვარელი კერძი. დააწერეთ სახელი. შემდეგ სთხოვეთ, მოიფიქრონ და დახატონ რაინგრედიენტებისგან კეთდება ეს კერძი.

## მოდრაობა

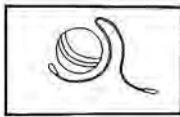

- წინასწარ სხვადასხვა ადგილას ჯგუფში გაანაწილეთ სხვადასხვა სახის საკვები, ან ბარათები საკვების გამოსახულებით, ბავშვები აგროვებენ ამ საკვებს, მასწავლებლის ნიშანზე წყვეტენ შეგროვებას და ითვლიან, ვინ რა შეაგროვა, მოგებულია ის, ვინც მეტი ჯანსაღი საკვები შეაგროვა.

- გამოჭერით ბლინები თხელი ღრუბლისგან (ან გამოიყენეთ CD, ან ფირფიტები). სთხოვეთ ბავშვებს, ტაფის ასაღებით ააგდონ და ტაფით (ან თევზით) დაიჭირონ.

## სამაგიდო

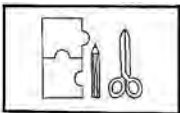

- წინასწარ მოიმარაგეთ სხვადასხვა პროდუქტის კონტეინერები/ ყუთები და იარღიყები. სთხოვეთ ბავშვებს, გამოიცნონ, რომელ ყუთში რომელი პროდუქტი უნდა იდოს. (ყუთები გამოიყენეთ დრამატული თამაშისთვის „პროდუქტების მალაზია“)

- **საკვების დამახსოვრება:** დაალაგეთ 4 ან 5 სხვადასხვა დასახელების საკვები პროდუქტი ლანგარზე. ბავში უყურებს ამ ლანგარს 10 წამის განმავლობაში. შემდეგ ლანგარზე გადააფარებთ ფურცელს და ბავშვებს სთხოვეთ, გაიხსენონ და დაასახელონ, რომელი პროდუქტი იყო დაწოხილი? ყოველ დასახელებულ პროდუქტს თქვენ გამოაცურებთ ფურცლის ქვეშიდან და აჩვენებთ ჯგუფს.
- სამუშაო ფურცელი: შეაერთე ხაზებით, რა საიდან მოდის (დანართი 11.2.1).
- სამუშაო ფურცელი: მიაწებე საგნებს სახელები ნიმუშის მიხედვით (დანართი 11.2.2.).
- **მათემატიკა.** სასწორზე რაიმე ჭურჭლით აწონეთ სხვადასხვა სახის ბურღულეული და შეადარეთ, მოცულობით რომელი უფრო მეტია, (ერთი კილო მაკარონი თუ ერთი კილო ფქვილი).
- **მათემატიკა.** სთხოვეთ ბავშვებს, სათამაშო ცომის ხაჭაპური დაჭრან სამ, ოთხ, ხუთ ნაჭრად.
- **მათემატიკა.** სთხოვეთ ბავშვებს სათამაშო ტორტში გარკვეულ რაოდენობის სანთლები ჩააჩქონ.

## სენსორული



- პატარა პაკეტებში წინასწარ მოამზადეთ სუნელები, ყავა, ჩაი. წაახალისეთ ბავშვები, შეადარონ და აღწერონ განსხვავება.
- დაურიგეთ ბავშვებს სხვადასხვა ხილის და ბოსტნეულის ნაჭრები. სთხოვეთ მათ, რიგრიგობით დალექონ ნაჭერი, სხვებმა კი მოუსმინონ და შეადარონ.

## ნიგნიერება



- წაუკითხეთ: „მოდით, ვნახო ვენახი“ გაარკვიეთ, რამ რა შეჭამა. „თოფმა–მგელი“ და „მიწამ ჟანგი“ მართლა შეჭამა, პირდაპირი მნიშვნელობით?
- ესაუბრეთ, რომ ბუნებამ ასე დააწესა: ირემი ჭამს ბალახს და მისი ჯანმრთელობისთვის მავნეა ხორცი, არც სჭირდება და არც ჭამს. მგელი ხორცს ჭამს. ბალახი მისთვის საჭირო არაა. ჩიტები მწერებით და მარცვლეულით იკვებებიან, თევზები წყალმცენარეებით და ერთგვაროვანი საკვები მათთვის სრულიად საკმარისია. მაგრამ ადამიანს ჯანმრთელობისთვის სჭირდება მრავალნაირი საკვები. მან ზომიერად ხილიც უნდა მიიღოს, ბოსტნეულიც, ხორცისა და რძის ნაწარმიც და მარცვლეულიც.
- ესაუბრეთ, რომ ყველაზე სასარგებლო საკვებიც კი შეიძლება გახდეს მავნე, თუ უზომოდ რაოდენობით შევჭამთ. წაუკითხეთ: „შეჯიბრება სალორიის ტყეში“ განუმარტეთ სიტყვები: გობი, კასრი ჭური, ფალავანი, ხეჭეჭური. რამ გახადა ცუდად ცხოველები? იმან, რომ რამე მავნე ჭამეს, თუ ძალიან ბევრის ჭამამ? რას იწვევს ძალიან ცოტას ჭამა? როგორ ვიყოთ ზომიერები?

## მეცნიერება



- დააკვირდით ცვლილებებს. აჩვენეთ ბავშვებს, რა მოსდის სოდას, როცა ძმარს ვასხამთ.

## ექსკურსია



- გაისეირნეთ ახლომდებარე მაღაზიაში და დაათვალიერეთ, რა იყიდება.

## დრამატული



- ნანახის მიხედვით მოაწყვეთ მაღაზია ჯგუფში. გამოგადგებათ წინასწარ მომარაგებული პროდუქტების ბუტაფორია.

## სადამოს წრე

- ჰკითხეთ, რა გაიგეს ახალი ჯანსაღი კვების შესახებ?



- რომელი ჯანსაღი საკვები უყვართ ყველაზე მეტად?

## 2. პური და ბურღულეული

### დილის წრე



- ისევ გაიმეორეთ საკვების პირამიდა. აჩვენეთ ბავშვებს.
- ისაუბრეთ ბავშვებთან პურის და ბურღულეულის შესახებ. აბა, ამ ჯგუფიდან რამდენ საკვებს ჩამოთვლით?
- აუხსენით მათ, რომ ამ ჯგუფის საკვები ყოველდღე უნდა მიიღონ.

ჩამოთვალონ მშრალი ბურღულეული.

- უთხარით, რომ დღის თემა: პური და ბურღულეულია.

### საუბმის ან სადილისას

- სთხოვეთ ბავშვებს, პურის ნაჭერს ისე უკბიჩონ გარშემო, რომ რამე საინტერესო ფორმა გამოვიდეს.

### ხელოვნება



- სთხოვეთ ბავშვებს, სიმინდის ტარო ჩააწონ საღებავში (გუაშის ან ხელის) და ფურცელზე დატოვონ მისი ნაკვალევი.
- აჩვენეთ ბავშვებს ხორბლის თავთავი. სთხოვეთ, ჩაინატონ თავთავი.
- მოიმარაგეთ ხორბლის თავთავები. ბავშვებს სთხოვეთ, დაფერონ დიდი ფორმატი ცის და მიწის ფერებში, შემდეგ კი ემულსიის საშუალებით დააწებონ თავთავები მიწაზე და გააკეთონ ყანა.

### მოძრაობა

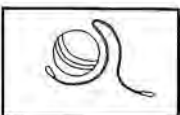

- წარმოიდგინეთ, რომ ბატიბუტის მარცვალი ხართ: უხელმძღვანელებთ ბავშვებს, მიეცით შემდეგი მითითებები: ჯერ უნდა მოიკუნტოს რაც შეუძლია მაქსიმალურად, შემდეგ ეუბნებით, რომ ის თანდათან ცხელდება, ჯერ იწყებს ხელების, შემდეგ თავის და ბოლოს კი მთელი ტანით ვიბრაციას. ბოლოს წამოხტება, და წამოიძახებს „ტკაც“.
- სათამაშო ცომის ნამცხვრების ჩაყრა ჯამში. გამოჭერით მუყაოსგან ან სათამაშო ცომისგან „მრგვალი ნამცხვრები“. უთხარით ბავშვებს, მალლა ააგდონ და ისე ჩაყარონ დიდ ქილაში.

### სამაგიდო/ნატიფი მოტორიკა

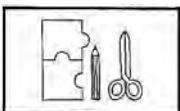

- წინასწარ მოიმარაგეთ ძველი ჟურნალები პურისა და ბურღულეულის ფოტოებით. სთხოვეთ ბავშვებს, იპოვონ და ამოჭრან ბურღულეულის ფოტოები, ნახატები და ქალაქებზე დააწებონ.
- მოიმარაგეთ ხელის ყავის საფქვავი და დააფქვევინეთ ბავშვებს ხორბალი. აუხსენით, როგორ ფქვავენ წისქვილში მარცვლეულს.

- ფაზლი. ბურლულეულის ყუთიდან გამოჭერით ნახატი და დაჭერით 5 ნაწილად. სთხოვეთ ბავშვებს, ნახატი აღადგინონ.
- მათემატიკა. რამდენი ჩაეტევა 1 მუჭში? ბავშვები მუჭში აგროვებს სიმინდის მარცვლებს (ან სხვა ბურლულეულს), ითვლიან მათ რაოდენობას, შემდეგ კიდევ ერთხელ სცდიან, იგივე რაოდენობა გამოვიდა თუ მეტი? შეადგინეთ ცხრილი და შედეგები ჩაწერეთ. ყოველ ბავშვს ცალკეული გრაფა გამოუყავით და ზედ მისი სახელი დააწერეთ. აქტივობა უფრო საინტერესო გახდება, თუ ცხრილის ნაცვლად ბავშვის ხელს შემოხაზავთ, ზედ მის სახელს დააწერთ და მიღებულ ციფრს ჩაწერთ შიგ.

### დრამატული



- საცხობი – საკონდიტრო. მოიმარაგეთ ფეკილი, წყალი, ჯამი, გასაბრტყელებელი, წინსაფრები. წინასწარ მოიმარაგეთ ნამცხვრის სხვადასხვა ფორმები. სთხოვეთ, ბავშვებს გააბრტყელონ ცომი, ამოჭრან ეს ფორმები.

### წიგნიერება/მეტყველება



- წაუკითხეთ „ჯეჯილი“. აუხსენით რა არის „ჯაჯილი“, „ყანა“, „იკურთხოს“ უთხარით, რომ მწყერი ყანაში ცხოვრობს.
- იმსჯელეთ ამ ყანაში მოყვანილი მოსავალი რამდენ საჭმელშია საჭირო, ჩამოათვლევინეთ პურ-ფუნთუშეული.
- წაუკითხეთ წიგნი „კასტორი აცხოვს“.

### კულინარია



- გამოაცხვეთ ბავშვებთან ერთად „კასტორის ნამცხვარი“.

### მეცნიერება



- აჩვენეთ ბავშვებს, როგორ მზადდება ბატიბუტი (სანამ ამ პროცესს შეუდგებით, ბავშვებთან უსაფრთხოების წესებზე ისაუბრეთ). უთხარით, კარგად დააკვირდნენ მარცვლებს, გაახმოვანეთ, როგორ ცხელდება მარცვლები თანდათან და როგორ სკდება. სანამ გაგრილებულ მარცვლებს შეჭამენ, უთხარით დააკვირდნენ ბატიბუტის ფორმებს.
- ქრონოლოგიური ბარათები: დაამზადეთ მარტივი ბარათები, სადაც ნაჩვენებია იქნება თანმიმდევრულად სიმინდის მარცვლის (ან პურის თავთავის) გაღვივება, ჯერ ამოდის დაბალი ჯეჯილი. იზრდება (ხდება უფრო მაღალი) ბოლოს იკეთებს თავთავს (დანართი 11.2.3).

### სადამოს წრე

- რომელია საყვარელი ბურლულეული? პური, მჭადი, მაკარონი, ბრინჯი, წიწიბურა?

- რა აქტივობა მოგეწონა დღეს?

### 3. ხილი და ბოსტნეული

#### დილის წრე



- ისევ გაიმეორეთ საკვების პირამიდა. აჩვენეთ ბავშვებს.
- ისაუბრეთ ბავშვებთან ხილის და ბოსტნეულის შესახებ. აბა, ამ ჯგუფიდან რამდენ საკვებს ჩამოთვლით?
  - აუხსენით მათ, რომ ამ ჯგუფის საკვები ყოველდღე უნდა მიიღონ.
- რა იზრდება ხეზე და რა მიწაზე?
- უთხარით, რომ დღის თემა ხილი და ბოსტნეულია.
- ათი წითელი ვაშლი (თითებით თამაში).
- ათი წითელი ვაშლი ხეზე იზრდება (ხელები გაშლილი).
- ხუთი შენთვის, ხუთი ჩემთვის.
- დაგფერთხოთ ხე (ხელებს გამოძრავებთ).
- ვაშლი ჩამოცვივდა, დავითვალოთ (თითებს ვდებთ მაგიდაზე და ვითვლით).

#### ხელოვნება

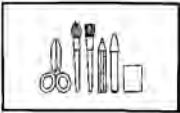

- დაურიგეთ ბავშვებს თინა და სთხოვეთ, მისცენ სხვადასხვა ხილისა და ბოსტნეულის ფორმა: ვაშლი, ბანანი, ბალი, კარტოფილი, სტაფილო. გაშრობის შემდეგ შეაღებინეთ შესაბამისი ფერის გუაშებით და ჩააწყობინეთ ორ სხვადასხვა კალათში.
- დაუდეთ ბავშვებს თითო ხილის ან ბოსტნეულის ნატურმორტი და სთხოვეთ, შეძლებისდაგვარად გადაიხატონ ჯერ უბრალო ფანქრით და შემდეგ გააფერადონ. დახმარების სახით შეგიძლიათ შესთავაზოთ ბავშვებს, აიღონ ნივთი, დადონ ფურცელზე და კონტური ისე შემოატარონ.
- საზამთროს კურკები. სთხოვეთ ბავშვს, დააწებოს საზამთროს კურკები წითელი ქალაქისგან გამოჭრილ საზამთროზე. II ვარიანტი: შავი ფერის ფურცლისგან თავად გამოაჭრევიანეთ კურკები.

#### სენსორული



- მიეცით ბავშვებს საშუალება გემო გაუსინჯონ და იპოვონ განსხვავებები ჩვეულებრივ (უმ), მოხარშულ (კომპოტი) და ღუმელში გამომცხვარ(მოთუშულ) ვაშლს შორის (ფერი, გემო, კონსტიტენცია)
  - რომელი ხილის კურკაა: დაურიგეთ თითოეულ ბავშვს თითო სახეობის ხილის კურკა. აიღეთ ერთერთი მათგანი ხელში და აღწერეთ იგი: მაგ: მრგვალია, თეთრი ფერის და ა. შ. შემდეგ ჰკითხეთ ბავშვებს: თუ გამოიცნობენ, რომელი კურკა იყო აღწერილი? ამ აქტივობის შესრულება შესაძლებელია ჯგუფურად და წყვილებშიც. ყოველმა ბავშვმა უნდა აღწეროს თითო სახეობის კურკა.
- ხმოვანი ქილები კურკებით. ჩაყარეთ სხვადასხვა ხილის კურკები ცარიელ ქილებში

(პლასტმასის პატარა ქილებში), (შეგიძლიათ წინასწარ გამოართვათ მშობლებს). ბავშვი ვერ უნდა ხედავდეს შიგთავსს. ამისთვის გამჭვირვალე კონტეინერი შეგიძლიათ დაფაროთ ფერადი სკოჩით. მასწავლებელი იღებს ჯერ ერთ ჭურჭელს და აჩხარუნებს მას, შემდეგ, მეორეს. ეს მეორდება მანამ, სანამ ბავშვი არ გამოიცნობს ჭურჭლის შიგთავსს. დავთვალეთ კურკები.

### სამაგიდო/ნატიფი მოტორიკა

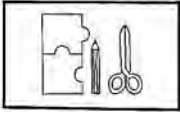

- მოიმარაგეთ ძველი ჟურნალები ხილის და ბოსტნეულის ნახატებითა და ფოტოებით. ამოჭრან ბავშვებმა და ცალ-ცალკე ფურცლებზე დააწებონ ხილი და ბოსტნეული.
- *ყურძენი*. დაურიგეთ ბავშვებს მწვანე და მუქი მელნისფერი პატარა ზომის რგოლები (ან თავად ბავშვებს გამოაჭრევიეთ) იმისთვის, რომ ყურძნის მტევნები ააწყონ. მუქი ფერის მარკერით კი ყუნწი შეუძლიათ მიახატონ.
- დაგჭირდებათ წყვილი ბარათები გაჭრილი ხილის გამოსახულებით, სთხოვეთ ბავშვებს, დაახარისხონ ერთნაირები ან ითამაშონ „მემორი.“ (დანართი 11.2.4.)
- *სხვადასხვა რაოდენობის ნაკბერები ვაშლზე*. დაალაგე ნახატები თანმიმდევრობით. (იხ დანართი 11.2.5.).
- ხილის ლაბირინთი (დანართი 11.2.6..)
- ხილის და ბოსტნეულის (დანართი 11.2.7.).
- *მათემატიკა*. ბარათებზე დაწერეთ ციფრები 0-დან-10-ის ჩათვლით და შესაბამისი რაოდენობის წერტილები. დაგჭირდებათ გამოჭრილი ვაშლები, 60 ცალი. სთხოვეთ ბავშვებს, თითოეულ ფურცელზე იმდენი ვაშლი დადონ, რა ციფრიც აწერია. (დანართი 11.2.8.)
- *მათემატიკა*. სთხოვეთ ბავშვებს, გამოიცნონ რამდენი კურკაა ვაშლში. აღმზრდელმა უნდა გაჭრას და ერთად დაითვალონ.

### დრამატული



- დაგჭირდებათ ბალის ინვენტარი (პლასტმასის): მზის ქუდები, ყვავილის ქოთნები, ყვავილის ბოლქვები ან ნერგები, სარწყავი, იმისთვის რომ ითამაშოთ „მებაღეობა“.
- შეიძლება ითამაშოთ ბაზრობანაც.

### წიგნიერება



- სად იზრდება ხილი?– ხეხილის ბაღში. ბოსტნეული–ბოსტანში. რა ისხამს ყურძენს?– ვაზი. სად იზრდება ვაზი?– ვენახში.
- წაუკითხეთ „ჯადოსნური მაგიდა“ განუმარტეთ სიტყვები. ესაუბრეთ განსხვავებული ჯიშების შესახებ. შავი და თეთრი ყურძენი. თუ უნახავთ ბაზარში რამდენნაირი ვაშლი აწყვია?
- წაუკითხეთ „კურდღლის მენიუ“ ჩამოათვლევინეთ ხილ-ბოსტნეული ფერების მიხედვით. რომელი ბოსტნეული არ იჭმევა უმი? რომელი ბოსტნეულისას ვჭამთ ძირებს, რა

უნდა გაითალოს, გაიფცქენას, რისი კურკა იჭმევა? რად უნდა ხილს კურკა? რას ნიშნავს: მკვახე, მწიფე, გადამწიფებული? რას აკეთებენ დედიკოები ბოსტნეულისგან ზამთრისათვის? რას აკეთებენ ხილისგან? რა არის: ჯემი, ხილფაფა, მურაბა, კონსერვი? იკითხონ თუ აქვთ სახლში!

### მეცნიერება



- დაუჭერით ბავშვებს ბოსტნული და ხილი და მიეცით საშუალება კარგად გამოიკვლიონ და დაათვალიერონ (შიგნიდან და გარედან). შეგიძლიათ გამადიდებელი შუშაც გამოიყენოთ.
- დიდ ჯამებში ჩაასხით წყალი. სთხოვეთ ბავშვებს, გარეცხონ ბოსტნეული: სტაფილო ან კარტოფილი და შემდეგ დააკვირდნენ წყალს, ისევე სუფთაა, თუ ფერი შეიცვალა.
- ბუნებრივი საღებავი. დააწვეთებინეთ ბავშვებს პიპეტით მარწყვის, ალუბლის ან სხვა ხილის წვენი ხელსახოცზე, დააკვირდნენ რა მოხდება.
- დარგეთ ეზოში ბავშვებთან ერთად რაიმე ხილის ხე, მწვანილი ან ბოსტნეული, ერთად მოუარეთ და დააკვირდით მის ზრდას მთელი წლის განმავლობაში.

### კულინარია

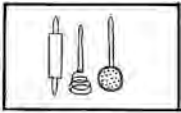

- მოიმარაგეთ სალათის დასამზადებელი ინგრედიენტები, ბოსტნეული წინასწარ მოხარშეთ. დაურთეთ ბავშვებს საჭრელი დაფები და ბლაგვი დანები. სთხოვეთ ბავშვებს, დაჭრან ბოსტნეული და აურიონ ერთმანეთში. შეაზავეთ და გაუმასპინძლდით.
- გააკეთებინეთ ხილის სალათა. ბავშვებს დააჭრევიეთ ხილი ბლაგვი დანით.

### სადამოს წრე

- ჰკითხეთ, რა გაიგეს ახალი ბოსტნეულის შესახებ?
- ჰკითხეთ, რა გაიგეს ახალი ხილის შესახებ?
- რომელი საქმიანობა მოეწონათ?

## 4. რძე და რძის ნაწარმი

### დილის წრე



- ისაუბრეთ რძეზე, იოგურტზე, მაწონზე, ყველზე. სთხოვეთ, რძის პროდუქტები ჩამოთვალონ.
- აუხსენით, რომ ამ ჯგუფის საკვებიდან ბავშვი აუცილებლად უნდა ჭამდეს ყოველდღე.
- რა საჭმელია ისეთი, რაც რძესთან ერთად უფრო გემრიელია?
- უთხარით, რომ დღევანდელი დღის თემა რძე და რძის პროდუქტებია.

## ხელოვნება



- გააკეთეთ პუფის საღებავი. მრგვალად გამოჭრილი მუყაოს ქალღიბლი მორთეთ თითებით, ვითომ ტორტია (კრემის რეცეპტი: 2 სუფრის კოვზი გუაშის საღებავი, ნახევარი ჭიქა თეთრი თხევადი წებო, 2 ჭიქა საპარსი ქაფი, შეურიეთ და გამოიყენეთ, როგორც თითების საღებავი).
- ბუშტებისგან „დაბეჭდილი“ ნაყინი. მცირე ზომის ჯამში მოათავსეთ სხვადასხვა ფერის არატოქსიკური საღებავი: 3-5 ჩაის კოვზის ოდენობით. გაანაწილეთ თანაბრად. ფერადი ბუშტები ისეთ ზომამდე გაბერეთ, რომ ბავშვებმა მისი ხელში (მტევანში) დაკავება ადვილად შეძლონ. აჩვენეთ ბავშვს, როგორ უნდა დაასველოს ბუშტი საღებავში, მას შეუძლია სხვადასხვა ფერის საღებავების ერთმანეთში შერევა, ან მხოლოდ ცალკეული ფერის გამოყენება. თუ ამ ფერად ბურთებს ბავშვები ქვეშ ყავისფერ სამკუთხედებს მიუხატავენ, ნაყინიც მზად იქნება.

## მოძრაობა

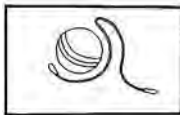

- რძის ცარიელ კონტეინერებში (ბოთლებში) ჩაყარეთ პატარა ზარი, ან ქალღიბლის რკინის სარტყები, შუშის ბურთები, ან კენჭები. თავსახურები სკოჩით მიამაგრეთ. გამოიყენეთ „შეიკერები“ რითმული მუსიკის თანხლებით. სთხოვეთ ბავშვებს, რიტმულ მუსიკაზე იცეკვონ, ვითომ რძის „შეიკერები“ არიან.

## სამაგიდო/ნატიფი მოტორიკა/მათემატიკა

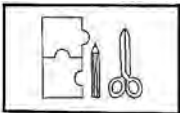

- ნაყინის ცხრილი: გამოაჭრევიანეთ ბავშვებს ყავისფერი, ვარდისფერი და თეთრი ფერის წრეები. ჰკითხეთ თითოეულს, რომელია მისი საყვარელი ნაყინი? ვანილის, შოკოლადის თუ მარწყვის? შესაბამისი ფერის წრეს (თეთრი, ყავისფერი ვარდისფერი) შესაბამისი ბავშვის სახელი დააწერეთ. წინასწარ დამზადებულ ცხრილში. მაგ. ფერების, ან გემოს (არომატის) მიხედვით თავად ბავშვს ჩაასმევიანეთ საკუთარი ნაყინის რგოლი.
- წინასწარ გამოჭერით ნაყინის კონუსები და ნაყინები (ციფრებით); სთხოვეთ ბავშვებს ციფრების მიხედვით შეუსაბამონ კონუსები ნაყინებს.
- წინასწარ მოიმარაგეთ ძველი ჟურნალები რძის ნაწარმის ფოტოებით. სთხოვეთ ბავშვებს, იპოვონ და ამოჭრან ეს ფოტოები და ქალღიბლზე დააწებონ.

## დრამატული



- „ნაყინის მაღაზიაში.“ ამ აქტივობისთვის დაგჭირდებათ: ნაყინის ყუთი, „მაცივარი“, ნაყინის ამოსაღები კოვზი, ნაყინის კონუსები (სათამაშო), ნაყინის რგოლები (სავალდებულო არ არის), ჭიქები, მენიუს ფურცლები, ჩეკები, სათამაშო ფული.

## წიგნიერება



- წაუკითხეთ „კარაქის კაცუნები“ ჰკითხეთ: რატომ ჰქონდათ მაცივრის სახლები? იმსჯელეთ, კიდევ რა იცხოვრებდა სიამოვნებით მაცივრის სახლში, საყინულეში? მოაფიქრებინეთ “ყველის სამეფო“: მიეხმარეთ, რომ ყველს სახლებად მარილიანი აუზები დასჭირდება.

## კონსტრუქციული



- დაამატეთ კუბურების ცენტრში სამშენებლო მასალად მაწვნის, არაჟნის, იოგურტის ცარიელი ქილები. წაახალისეთ, რომ გამოიყენონ კონსტრუირებაში.

### სადამოს წრე

- რა გაიგეს ახალი რძის პროდუქტების შესახებ?
- რის რძეს იყენებს ადამიანი საკვებად?
- რომელი რძის ნაწარმი უყვართ ყველაზე მეტად?

## 5. ხორცი და ხორცის შემცველი პროდუქტები

### დილის წრე



- ისევ გაიმეორეთ და აჩვენეთ ბავშვებს საკვების პირამიდა.
- ისაუბრეთ ბავშვებთან ხორცის და მისი შემცველი პროდუქტების შესახებ. აბა, ამ ჯგუფიდან რამდენ საკვებს ჩამოთვლით?
- აუხსენით, რომ ამ ჯგუფის საკვები ყოველდღე უნდა მიიღონ.

### სამაგიდო/ნატიფი მოტორიკა

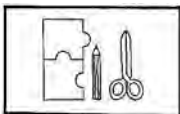

- ჯამში ჩაყარეთ თხილი, ნუში, კაკალი, მიწის თხილი. სთხოვეთ ბავშვებს, პინცეტის (პლასტმასის, უფრო უსაფრთხოა) დახმარებით დაახარისხონ სხვადასხვა ჯამებში (პატარა კექსის ფორმებში).
- გამოიყენეთ მაგიდის აქანდაზი და ჯაგრისი. სთხოვეთ ბავშვებს, ლობიო დაყარონ აქანდაზზე და ჩაყარონ ჯამში.
- სთხოვეთ ბავშვებს, ნიმუშის მიხედვით დაალაგონ თევზები. (დანართი 11.2.9.)

### მოძრაობა

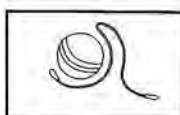

- უთხარით ბავშვებს იტრიალონ (გადაკოტრიალდნენ კვერცხივით).
- მოაწყვეთ ესტაფეტა: გადაეცი კვერცხი.
- დაგჭირდებათ ორი ცალი მოხარშული კვერცხი და სუფრის კოვზები. ბავშვებმა ისე უნდა მიიტანონ შემდეგ მოთამაშემდე კოვზზე დადებული კვერცხი, რომ არ გადმოუვარდეთ.

### მეცნიერება/აღმოჩენა



- შეურიეთ ერთმანეთში მარილი და ლობიო. მიეცით ბავშვებს საწური ან ქაფქირი და სთხოვეთ, მისი დახმარებით დაახარისხონ ლობიო და მარილი.

## წიგნიერება



- ჩამოთვალეთ ხორცისგან დამზადებული საჭმელები. გააკეთეთ აქცენტი: მოხარშული ქათმის ხორცი; შემწვარი ქათმის ხორცი... ჰკითხეთ, თუ იციან, რა განსხვავებაა მოხარშულსა და შემწვარს შორის? კარგად განუმარტეთ. ხარშვის შედეგად მოღებული წვენი—ბულიონი. პროდუქტი აუცილებლად ქვაბში იხარშება. შემწვარი: ან ტაფაზე, ან პირდაპირ ცეცხლზე. ახსენით: მაყალი, შამფური.. ბავშვების დახმარებით ჩამოთვალეთ რისი ხორცი იჭმევა, რაზე ნადირობენ იმიტომ, რომ გემრიელი ხორცი აქვს? რას ზრდიან სახლში ამავე მიზეზის გამო?
- წაუკითხეთ „სოსისი და მდოგვი“ სთხოვეთ, ჩამოთვალონ ძეხვეული. როგორ ფიქრობენ: რომელი უფრო სასარგებლოა, მოხარშული ხორცი თუ მოხარშული სოსისი? აუხსენით რატომ.

## დრამატული/მოტორიკა



- „თევზაობა“ გამოჭერით მუყაოს ქალღმერთისგან მსუქანი და წვრილი თევზები. თევზის პირზე დააწებეთ (სკოჩით) ქალღმერთის სარჭი „სკრეპი“: ანკესისთვის, ჯოხს მოაბით თოკი (სქელი ძაფი), ძაფის ბოლოში მოაბით მაგნიტი. ვინ რამდენ თევზს დაიჭერს?

## კულინარია



- პიცა. წინასწარ მოიმარაგეთ პიცის ინგრედიენტები და ცომი. დაიხმარეთ ბავშვები მორთონ და დააწყონ ინგრედიენტები ცომზე.

## სადამოს წრე

- ჰკითხეთ, რომელი ხორცეული უყვართ?
- რომელი ძეხვეული უყვართ?
- რა გაიგეს ახალი დღევანდელ დღეს?

## 6. არაჯანსაღი საკვები

### დილის წრე



- რა არის არასასარგებლო საკვები, ჩამოთვალეთ.
- ისაუბრეთ წყლის მნიშვნელობაზე (წვეთთან შედარებით). წყალი ეხმარება უკეთესად იფიქროს და იგრძნოს თავი. აუხსენით, რომ აუცილებელია დღის განმავლობაში წყლის გარკვეული რაოდენობის მიღება.
- უთხარით ბავშვებს, რატომ არის ცუდი ბევრი ტკბილეულის ჭამა.

### ხელოვნება



- ფერადი ფანქრებით „ტკბილეულის ქვეყნის“ ხატვა.
- ფერადი ქალღმერთისგან გააკეთებთ კანფეტები.



- სთხოვეთ ბავშვებს, შეასრულონ ნამუშევარი „ჩემი საყვარელი საქმელი“ ნამუშევრისთვის გამოიყენონ გუაშები, ფერადი ქაღალდების აპლიკაცია, ნაჭრები, ბურღულეული და სხვა სასურველი მასალა. დასრულებული ნამუშევრები აკინძეთ წიგნად. შესაძლოა, ნამუშევრებს თან დაურთოთ ბავშვების დახატული რეცეპტებიც.

### სამაგიდო

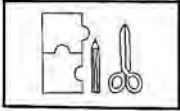

- სთხოვეთ ბავშვებს, ამოჭრან ძველი ჟურნალებიდან არასასარგებლო და სასარგებლო საკვები. დააწებონ სხვადასხვა ფურცლებზე.
- სამუშაო ფურცლები: გააფერადე მარტო ერთნაირი კანფეტები (დანართი 11.2.10)
- სამუშაო ფურცლები: დახატე ჯოხიანი კანფეტი ნიმუშის მიხედვით (დანართი 11.2.11.)

### წიგნიერება



- წაუკითხეთ „ნაყინის სახლი“. ჰკითხეთ, ნაყინი რითია სასარგებლო, რითი—არა? რას ნიშნავს: „ექიმებს აეკრძალათ: მუცლის ბუყბუყი და ყურყური არ იყოსო“? სინამდვილეში რა მოსდის მუცელს, როცა ადამიანი ზედმეტ ტკბილს ჭამს? ასეთი სახლი ბურგერების ან ჩიპსების რომ აეგოთ, როგორი იქნებოდა?

### სადამოს წრე

- ჰკითხეთ, თუ გაიგეს რატომ არ უნდა მოითხოვონ მთელი რიგი არაჯანსაღი საკვები?
- როგორ უნდა დავიცვათ ზომიერება ტკბილეულის ჭამისას?
- ჩამოათვლევინეთ (მიეხმარეთ) ყველაზე მავნე საკვები პროდუქტები.

## 7. ჭურჭელი

### დილის წრე



- სთხოვეთ ბავშვებს ჩამოთვალონ ჭურჭელი.
- აჩვენეთ ჭურჭლის ბარათები (დანართი 11.2.12). სთხოვეთ დაასახელონ.
  - იმსჯელეთ, რისგან არის დამზადებული და რისთვის არის საჭირო სხვადასხვა ჭურჭელი.
- იმსჯელეთ პურის და კექსის საცხობ სხვადასხვა ფორმებზე და ზომებზე.

### ხელოვნება



- პაპია-მაშეს ტექნოლოგიით დაამზადებინეთ ბავშვებს სხვადასხვა სახის ჭურჭელი, გამოიყენეთ პატარა ზომაზე გაბერილი საჰაერო ბუმტები. დაამზადეთ: თასები, ჭიქები და თეფშები. დასრულების შემდეგ შეაღებინეთ და მოახატინეთ.

## მოდრობა/მუსიკა



- მიეცით ბავშვს საცერი და გააცრევიანეთ ფქვილი.
- ჯამ-ჭურჭერლი, როგორც „მუსიკალური ინსტრუმენტები“

## სამაგიდო

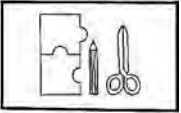

- სთხოვეთ ბავშვებს, სხვადასხვა ჭურჭელი (თეფში, ჭიქა, კოვზი) დადონ ფურცელზე და შემოავლონ ფანქარი. მერე გააფერადონ თავიანთი ნამუშევარი.
- აზომვა: ქვიშის ან წყლის მაგიდაზე თამაშის დროს შეგიძლიათ ბავშვებს მისცეთ საზომი ჭიქა, რომლითაც განსაზღვრავენ წყლის ან ქვიშის, ბრინჯის ან ლობიოს რაოდენობას.
- დაალაგებეთ ზომების მიხედვით ჭურჭელი.
- ჰკითხეთ ბავშვებს, რამდენი თეფში, ჩანგალი, კოვზი, ჭიქა დაჭირდება 2, 3, 4, 5 ადამიანს რომ გაუშალონ სუფრა?

## დრამატული



- წინასწარ მომარაგებული ჭურჭლით ბავშვებს მოაწყობინეთ სამზარეულო.
- მოაწყვეთ თოჯინების წვეულება, გაშალეთ საზეიმო სუფრა დაპატიჟეთ სტუმრები და გაუმასპინძლდით სასარგებლო საკვებით.

## წიგნიერება



- ჩამოათვლევინეთ ჭურჭელი, რაშიც საჭმელი მზადდება, რითაც პირში ვიდებთ, რითაც სუფრაზე გაგვაქვს.
- რისი შეიძლება იყოს ჭურჭელი? თინის, ხის, შუშის, ფაიფურის...
- ჩამოათვლევინეთ დამხმარე ხელსაწყოები სამზარეულოში: საბრტყელებელი, გასახსნელი, ხორცსაკეპი მანქანა ...
- წაუკითხეთ: „ერთხელ საჭურჭლეთში“
- აუხსენით ბავშვებს, რა არის რეცეპტი.
- მიეცით ბავშვებს მარტივი რეცეპტები, რომ მათ თანმიმდევრულ შესრულებაში ივარჯიშონ.

## სენსორული



- ჯამ-ჭურჭელი გამოიყენეთ ქვიშაში სათამაშოდ.

## სადამოს წრე

- ჰკითხეთ: რა გაიგეს ახლი და საინტერესოა ჭურჭლის შესახებ?

- რა გაიგეს საქმელებზე საინტერესო?
- შეეცვალათ თუ არა აზრი იმის შესახებ, როგორ უნდა იკვებონ?

# მამთარი და შობა-ახალი წელი (7 დღე)

1. მამთარი
2. იფიქრე თბილად (ერთი თბილი დღე მამთარში)
3. შობა-ახალი წელი
4. საახალწლო ნაძვის ხე და სათამაშოები
5. თოვლის ბაბუა და საჩუქრები
6. საახალწლო დეკორაცია

## 1. მამთარი

### დილის წრე



- წაუკითხეთ: “მამთარი“ (შ. აკობია). ჰკითხეთ ბავშვებს, წელიწადის რა დროზეა ლექსი?
- ჰკითხეთ ბავშვებს, რას აკეთებენ მამთარში და ზაფხულში. დაფაზე ჩამოწერეთ მამთარის და ზაფხულის აქტივობები და შესაბამისი სურათები მიაკარით. (დანართი 13.2.1 თბილად ჩაცმული ბავშვი, გრილად ჩაცმული ბავშვი, თოვლით დაფარული ხის ტოტები, აყვავებული და მწვანე ხე, გუნდაობა, ზღვაში ცურვა, თბილამურებზე სრიალი, წყლის თბილამურები; ნაძვის ხის მორთვა და ტყეში პიკნიკი ან თევზაობა.)
- უთხარით ბავშვებს, რომ დღევანდელი დღის თემა მამთარია.

### ხელოვნება

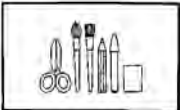

- წაახალისეთ ბავშვები, ლურჯ ფურცელზე თეთრი ფანქრით ან ზეთის პასტელებით მამთარი დახატონ. ბოლოს ნახატს თეთრი ზღვის მარილი (აბაზანის მარილი) გადაუსვან. როდესაც გაშრება, ნახატს ბრჭყვიალა ელფერს შესძენს.
- მამთარი. წელიწადის ოთხი სეზონის შესაბამისად დაამზადეთ ოთხი ქვეყანა. მაკეტი დაამზადეთ დიდი ზომის მუყაოზე. მამთარისთვის გამოიყენეთ გამხმარი ტოტები, პენოპლასტი ან ბამბა, ქსოვილები, ფერადი ქაღალდები და პლასტელინი. წაახალისეთ ბავშვები, შეთავაზებული თუ სხვა მასალისგან მოიფიქრონ და დაამზადონ სახლები, ტყე, ტრანსპორტი, ადამიანები.
- ასანთის კოლოფისა და ხის ჩხირებისაგან დაამზადებინეთ ბავშვებს ციგები. ჩასვან ციგებში პლასტელინისაგან დამზადებული ფიგურები.
- ფიჭვის ტოტის ფუნჯი. დაურიგეთ ბავშვებს ფიჭვის ტოტები. მიეცით საშუალება, ჩააწონ ეს ტოტები საღებავში და ისე დახატონ.

### მუსიკა და მოძრაობა



- სთხოვეთ ბავშვებს, ფეხსაცმელები გაიხადონ და სცადონ იატაკზე გასრიალება (ფიგურული სრიალი წინდებში). (უსაფთხოებისათვის! ეს

აქტივობა გააკეთეთ ისეთ ოთახში, სადაც ლამინატის იატაკია!)

- მუსიკა და მოძრაობა. ჩართეთ პ. ჩაიკოვსკის ბალეტ „მაცნატუნა“-დან „ფიფების ცეკვა“ (<http://www.youtube.com/watch?v=qcxixZjeul>). უთხარით ბავშვებს, წარმოიდგინონ ვითომ ფიფები არიან და ისე იტრიალონ, იფრიალონ და დაეშვან ძირს.

### სამაგიდო

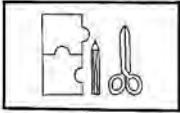

- კატეგორიზაცია. ზამთრის და ზაფხულის ტანსაცმელი. დაახარისხებინეთ ბავშვებს ზამთრის და ზაფხულის ტანსაცმელი (თან დაასახელონ). (იხ. დანართი 9.1.2).
- მათემატიკა. გამოჭერით სხვადასხვა ზომის ფიფები (დანართი 12.1.2). თუ ლამინირებას გაუკეთებთ, ბევრჯერ გამოიყენებთ. დააჯგუფებინეთ ბავშვებს გამოჭრილი ფიფები სხვადასხვა ზომის ჯგუფებად.

### დრამატული



- მოიმარაგეთ სეზონური ტანსაცმელი და სხვადასხვა ქსოვილი, წაახალისეთ ბავშვები, შექმნან ზამთრის ტანსაცმლის კოლექცია და მოაწყონ ჩვენება.

### კონსტრუქციული

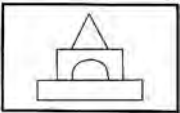

- მოიმარაგეთ თეთრი ავეჯის ყუთებში ჩაგებული შესაფუთი ბურბუშელები და შემოსაზღვრულ ტერიტორიაზე მოაქციეთ. ბავშვებმა ჩრდილოეთ პოლუსის სოფელი ააგონ.

### წიგნიერება/მეტყველება



- ვედროში ჩადგით ტოტი, მიწა დააყარეთ, რომ გამყარდეს. სთხოვეთ ბავშვებს, თავიანთი (ხელოვნება) გაკეთებული სათამაშოები ხეზე სკრეპების გამოყენებით ჩამოკიდონ. წაახალისეთ ბავშვები, ზღაპარი მოიფიქრონ ამ ხის შესახებ. ყველამ თითო წინადადებით მაინც შეიტანოს წვლილი. ზღაპარი ჩაიწერეთ.
- წაუკითხეთ ლექსები (იხ. დანართი: „ზამთარი“).

### სენსორული



- მოიმარაგეთ სუფთა ნახევარლიტრიანი ბოთლები. ერთი გაავსეთ წყლით და თეთრი ფანქრის ან პასტელის ნათალით, ვითომ თოვლია. მეორე გაავსეთ ხავსით, კენკრით, ხორბლეულით, რკოთი და ხის ქერქით. მესამე კი წიწვებითა და დარიჩინის ჯოხებით. სამივე ბოთლს მიაწებეთ თავსახური, მესამე ბოთლის თავსახურს გაუკეთეთ პატარა ნახვრეტები (უფროსმა!), რომ ბავშვებმა სურნელი შეიგრძნონ.
- „თოვლი“ აავსეთ სენსორული მაგიდა მარილით. დაუმატეთ ბრჭყვიალები (თეთრი და ცისფერი). ჩააწყვეთ პატარა ფიგურები. ათამაშეთ ბავშვები „თოვლში“.

- გააკეთეთ დიდი ყინულები (აისბერგის ფორმის); დიდ ჯამში ან სენსორულ მაგიდაში ჩაასხით წყალი და ჩადეთ აისბერგები.

### სადამოს წრე (დღის გააზრება/შეჯამება)

- ჰკითხეთ ბავშვებს:
- რა მოგწონს ზამთარში? რატომ?
- რა ისწავლე ახალი ზამთრის შესახებ?
- რითი განსხვავდება ზამთარი შემოდგომისგან?

## 2. იფიქრე თბილად

### დილის წრე



- გაათხეთ ზამთრის დღეები ერთდღიანი თბილი აქტივობებით.
- სთხოვეთ ბავშვებს, წარმოიდგინონ, თითქოს თბილი ამინდებია. წაახალისეთ ისინი გაიხსენონ, რისი კეთება უყვართ ზაფხულის თბილ დღეებში. ჰკითხეთ, სად მიდიან და რას აკეთებენ ხოლმე ოჯახთან ერთად

ზაფხულში.

- წაუკითხეთ ნაწყვეტი „პეპი გრძელიწინდადან“

### ხელოვნება



- დაურიგეთ ბავშვებს სახატავი ფურცლები და სთხოვეთ, შუაზე გადაკეცონ. გადაკეცილი ფურცლის გარეთა მხარეს დახატონ ღრუბელი. წაახალისეთ, შექმნან თავიანთი, ორიგინალური ღრუბელი. შემდეგ გამოჭრან ეს ღრუბელი და მიღებულ ორ იდენტურ ღრუბელს (რადგან ფურცელი გადაკეცილი იყო) საკუთარი სახელი დააწერონ (ან წაუწერეთ). შეაგროვეთ ბავშვების ღრუბლები და აურიეთ. სთხოვეთ ბავშვებს, მოძებნონ წყვილები. ზოგი ამას ღრუბლის ფორმის მიხედვით მოახერხებს, ზოგიც – სახელების დაძებნით. შეახსენეთ, რომ ზოგჯერ იმის გასაგებად, მისი წყვილია თუ არა, ღრუბლების ერთმანეთზე მიდებია საჭირო.

- სთხოვეთ ბავშვებს, გუაშებით დახატონ ქვეყანა, სადაც სულ თბილა. გამოიყენონ თბილი ფერები.
- აპლიკაციის საშუალებით, დიდ ფორმატზე გააკეთებინეთ ბავშვებს ზღვის სანაპიროს პანო. გამოიყენეთ ფერადი ქაღალდი, ქსოვილი, ცელოფანის პარკები და სხვა მასალა.
- წინასწარ სთხოვეთ ბავშვებს, მოგიტანონ ზღვაზე შეგროვილი ნიჟარები და კენჭები. დააწებებინეთ მუყაოზე და გააკეთებინეთ სხვადასხვა კომპოზიცია.

### დრამატული

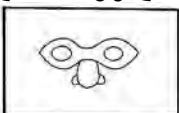

- ბავშვებთან ერთად გააკეთეთ სანაყინე „ზაფხულის მომხმარებლებისთვის“. აიღეთ მუყაოს ყუთი და ძირზე წრეები ამოჭერით

(უფროსმა!). გადმოატრიალეთ ყუთი, ვითომ ნაყინების ჩასადებია. აჩვენეთ ბავშვებს, როგორ დაახვიონ ყავისფერი ფურცლები, რომ ნაყინის კონუსები მიიღონ. ჩააწყვეთ ისინი ნაყინის ჩასადებში. მოიმარაგეთ ძაფის ბურთები (პომპონები), ვითომ ნაყინის ბურთებია და სხვა მასალა, რომელიც შეიძლება გამოადგეთ, მაგალითად, საფულეები, ნაყინის კოვზები, სუფთა ნაყინის კონტეინერები, სახატავი ფურცლები და ფანქრები. დაეხმარეთ შექმნან მენიუ, აბრა, ფული და სხვა.

## ნიგნიერება/მეტყველება



- მოიმარაგეთ საგნები (ან ამ საგნების ფოტოები), რომლებსაც ზაფხულში ვიყენებთ (ქვიშაში სათამაშო ნიჩაბი და ფოცხი, ცურვის სათვალე, მარაო), რომლებსაც ზამთარში ვიყენებთ (თოვლის ნიჩაბი, ხელთათმანები, პალტო) და რომლებსაც მთელი წლის განმავლობაში ვიყენებთ (საშაქრე, პირსახოცი, სათამაშო დათუნია). სთხოვეთ ბავშვებს, ზამთართან და ზაფხულთან დაკავშირებული საგნები გადაახარისხონ. ისაუბრეთ საგნებზე, რომლებიც საჭიროა სეზონის მიუხედავად. თითოეულ ბავშვს სთხოვეთ, აირჩიოს ორი საგანი და დაასახელოს ერთი მსგავსება და ერთიც განსხვავება.
- მოიმარაგეთ საგნები (ან მათი სურათები), რომლებსაც ვიყენებთ ზაფხულის და ზამთრის სპორტში (ზაფხულის: ფეხბურთის ბურთი საცურაო კოსტიუმი, გორგოლაჭები; ზამთრის: ჰოკეის ქუდი, ბუტები, თხილამურები). ისაუბრეთ ამ საგნებზე და მათთან დაკავშირებულ სპორტზე. განიხილეთ მიზეზები, რატომ არის ზოგიერთი სპორტი სეზონური? ისაუბრეთ იმის შესახებ, თუ როგორ ახერხებენ თავი აარიდონ ამ უხერხულობას. მაგალითად, ფიგურული სრიალი, სპეციალურად მომზადებულ დარბაზში, ზაფხულშიც არის შესაძლებელი, ცურვა, დახურულ აუზებში, ზამთარშიც შესაძლებელია.

## მათემატიკა

- მოიმარაგეთ თერთმეტი პლასტმასის ქოთანს და პერმანენტული მარკერით დანომრეთ 0-დან 11-მდე. ჩაყარეთ ქოთნებში ფლორისტის ღრუბლები. მიეცით ბავშვებს სხვადასხვა ხელოვნური ყვავილი, ზოგი ერთი კვირტით და ზოგიც რამდენიმეთი. სთხოვეთ ბავშვებს, დათვალონ ყვავილებზე კვირტების რაოდენობა და შესაბამის ქოთანში „ჩარგონ“ აირჩიონ მეგობარი, რომელიც მათ ნამუშევარს გადაამოწმებს. შემდეგ ქოთნები კვირტების რაოდენობის მიხედვით დაალაგონ.

## ემოს აქტივობები



- დაეხმარეთ ბავშვებს პიკნიკისათვის თბილად ჩაიცვან. ჩაალაგეთ კალათში სასუსნავი და ხელსახოცები. ეზოში შეარჩიეთ შესაფერისი ადგილი და ძირს წყალგაუმტარი ნაჭერი დააფინეთ. ზემოდან თბილი გადასაფარებელი გადააფარეთ. თუ ძალიან ცივა, მაშინ პიკნიკი შეგიძლიათ საკლასო ოთახის იატაკზე მოაწყოთ.

## მეცნიერება



- სუფთა პენოპლასტის სინებიდან გამოჭერით თევზები, გველები და სხვა წყლის ცხოველები, ისინი წყალზე იტივტივებენ. მოიმარაგეთ საგნები, რომლებიც წყალში იძირება და წყლის მაგიდის გვერდით მოაგროვეთ. მიეცით ბავშვებს საშუალება, ცდები ჩაატარონ. ყურადღება გაამახვილეთ ბავშვების აღმოჩენებზე. შემდეგი დღისთვის მოიმარაგეთ სათევზაო ბადეები და აბრები „ტივტივებს“, „არ ტივტივებს“. წაახალისეთ ბავშვები ითევზაონ და ამოღებული საგნები შესაბამისი აბრის ქვეშ დააწყონ.

## კულინარია

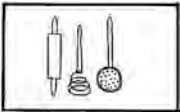

- მოიმარაგეთ ერთჯერადი ჭიქები და თითოეულს თითოეული ბავშვის სახელი დააწერეთ. მიეცით ბავშვებს ფორთოხლის ან ყურძნის წვენი და სთხოვეთ, ჩაასხან საკუთარ ჭიქაში.

## სადამოს წრე

- ჰკითხეთ, იხალისეს თუ არა შემოთავაზებული თემით?
- რა მოეწონათ ყველაზე მეტად?

## 3. შობა-ახალი წელი

### დილის წრე



- იმღერეთ საშობაო სიმღერა.
- გააარკვიეთ, რა იციან ბავშვებმა შობის შესახებ. წაახალისეთ ისინი გაიმზონ თავიანთი პირადი გამოცდილების შესახებ.
- ისაუბრეთ შობის და ახალი წლის შესახებ.
- უთხარით ბავშვებს, რომ დღევანდელი დღის თემა შობაა.
- სთხოვეთ ბავშვებს, მოიფიქრონ, რას ელიან შემდეგი წლისგან. ბავშვებმა თავიანთი სურვილები დაასახელონ. ჩამოწერეთ სურვილების სია და შეინახეთ კონვერტში.

### ხელოვნება



- მოიმარაგეთ ნაძვის ხის ტოტები (15-30სმ.). სკოჩის საშუალებით რამდენიმე ერთმანეთზე დაამაგრეთ. დაურიგეთ ბავშვებს, ასევე მიეცით სანატავი ფურცლები და თეფშზე დასხმული საღებავი. სთხოვეთ, ტოტები ფუნჯად გამოიყენონ და დახატონ ნახატი.
- ფანჯრების თოვლით მოხატვა. დაამზადეთ საახალწლო ნახატების შაბლონები. მუყაოს ქალაქზე დახატეთ, მაგალითად, ნაძვის ხე, ვარსკვლავი, ა.შ. და გამოჭერით. დაეხმარეთ ბავშვებს შაბლონები ფანჯარას მიადონ, უძრავად გააჩერონ და „თოვლი“ მიასხურონ. (დანართი 13.2.2)



## მუსიკა და მოძრაობა



- თუ იატაკის ზედაპირი საშუალებას გვაძლევს, სთხოვეთ ბავშვებს, გაიხადონ ფეხსაცმელები, ჩართეთ მუსიკა და წარმოიდგინონ, რომ ციგურებით სრიალებენ.

## სამაგიდო

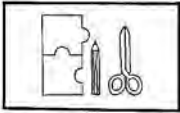

- **მათემატიკა.** მოიმარაგეთ პატარა ქისები ზანზალაკების ჩასაწყობად. ჩანთებს 1-დან 5-მდე ციფრები დააწებეთ. ქისებში სხვადასხვა ზომისა და ჟღერადობის ზანზალაკები ჩააწყვეთ. სთხოვეთ, დააწყონ ისინი წონის მიხედვით, ყველაზე მსუბუქიდან – ყველაზე მძიმემდე, ასევე ჟღერადობის მიხედვით, ყველაზე მაღალი ხმის ზანზალაკიდან – დაბალი ხმის ზანზალაკამდე ან ციფრების მიხედვით.
- **საახალწლო ბინგო.** დანართის მიხედვით დაამზადეთ ბინგოს ბარათები (ნაძვის ხე, თოვლის ბაბუა, ნაძვის ხის სათამაშოები და სხვა), ასევე გამოჭერით წითელი წრეები და დაამზადეთ „ირმის ცხვირები“. სთხოვეთ ბავშვებს, დააწყონ „ირმის ცხვირები“ იმ ბარათებზე, რომლის ნახატსაც დაასახელებთ (დანართ 13.2.3).

## დრამატული



- მოიმარაგეთ პრიალა ქალღმერთები, ფერადი ლენტები და ცარიელი ყუთები. მოაწყვეთ „საჩუქრების შემფუთველი პუნქტი“ და სთხოვეთ ბავშვებს, საჩუქრები შეფუთონ.

## წიგნიერება/მეტყველება



- წაახალისეთ ბავშვები თოვლის ბაბუასთვის გასაგზავნი წერილი გიკარნახონ. მოამზადეთ წერილები ჩრდილოეთ პოლუსში გასაგზავნად (ბავშვებმა წერილები გააფორმონ).
- წაუკითხეთ ლექსები დანართიდან.
- წაუკითხეთ „ტოპო-ტიპი ახალ წელს ელოდება.“ ესაუბრეთ სიკეთისა და სხვების დახმარების მნიშვნელობაზე.

## მეცნიერება



- გამოიცანი, რა უფრო მალე დააძნობს ყინულს (მარილი, შაქარი, თბილი წყალი, მარილიანი წყალი თუ არაფერი)? დადეთ პატარა ყინულის კუბები და ჩაატარეთ ექსპერიმენტი. გააკეთეთ შედეგების გაფიქვი.
- ჯანმრთელად კვება. ზამთარი ჯანმრთელი საკვების მრავალფეროვნებით არ გამოირჩევა, ესაუბრეთ ამის შესახებ ბავშვებს. წინასწარ მოამზადეთ: ქალაქის ორი დიდი პარკის ბოლოს სახეები დახატეთ, ერთზე – მხიარული, მეორეზე – მოწყენილი. გამოჭერით პირები. დააწყვეთ პარკის სახეები მაგიდაზე და მოიმარაგეთ ბარათები, რომლებზეც სხვადასხვა საკვები ეხატება. აჩვენეთ ბავშვებს ბარათი და თუ საკვები ჯანმრთელია, გაცინებულ კაცუნას ჩაუღონ

პირში, თუ არ არის ჯამრთელი – მოწყენილ კაცუნას.

## სადამოს წრე

- ჰკითხეთ, თუ აქვთ ოჯახში რამე საშობაო ტრადიცია?
- რა გაიგეს ახალი შობა-ახალი წლის შესახებ?

## 4. საახალწლო ნაძვის ხე და სათამაშოები

### დილის წრე



- იმღერეთ და ამღერეთ რომელიმე სიმღერა ნაძვის ხეზე.
- ალაპარაკეთ, რა ხდება ახალ წელს. რა უხარიათ ყველაზე მეტად?
- ჰკითხეთ, თუ იციან, ვინ არის მეკვლე. რატომ არის მნიშვნელოვანი კარგი ადამიანის შემოსვლა ოჯახში. უთხარით, როგორ უნდა დაილოცონ, თუ ოჯახმა მეკვლეობის ფუნქცია დააკისრათ: „შემოვდგი ფეხი, გწყალობდეთ ღმერთი, ფეხი – ჩემი, კვალი – ანგელოზისა.“ კეთილი ადამიანის შემოსვლა და დალოცვა რა კვალს ტოვებს, ის ხომ არ ჩანს? მათ თუ სჯერათ ამ ტრადიციის? გაახსენეთ, როგორ ხასიათზე დგებიან, როდესაც ოჯახში სასურველი სტუმრებია.
- ესაუბრეთ: ნაძვის ხე, რისი სიმბოლოა ის? როგორი ნაძვი მოსწონთ? (ვერცხლისფერი, მწვანე, ხელოვნური, ბუნებრივი) ისაუბრეთ თითოეულის უპირატესობაზე, ისაუბრეთ იმაზეც, რომ ორი კვირის გამო ნაძვი, ცოცხალი არსება, ცოდოა მოსაჭრელად. შესთავაზეთ ალტერნატიული ვარიანტი: ნაძვი შეიძლება იყოს ქოთანში და მერე დაირგოს, ან შეიძლება მოირთოს ხელოვნური ნაძვი და კედელზე სიმბოლურად ერთი პატარა ტოტი გააფორმონ.
- რა არის ჩიჩილაკი? უთხარით, რომ ის ქართული ტრადიციაა, ნაძვი – საერთაშორისოა.
- უთხარით, რომ დღევანდელი დღის თემაა: საახალწლო ნაძვის ხე და სათამაშოები

### ხელოვნება

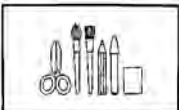

- საახალწლო ნაძვის ხის დამზადება დიდი ზომის მწვანე მაუდის ან ხავერდის ქსოვილისაგან. დიდი ზომის მუყაო დაახვიეთ კონუსისებურად. დაამაგრეთ დიდი სტეპლერით. ზედ შემოახვიეთ დიდი მწვანე ხავერდის ან მაუდის ნაჭერი. ნაძვის ხე გამოიყენეთ ბავშვების მიერ დამზადებული სათამაშოების დასამაგრებლად.
- პატარა ზომის ბუშტების გამოყენებით, პაპიე-მაშეს ტექნოლოგიით დაამზადეთ ბავშვებთან ერთად ნაძვის ხის სათამაშოების ზომის ბურთები. გამოიყენეთ სხვადასხვა ტექნოლოგიები ბურთების გასაფორმებლად.
- წინასწარ დაახატვინეთ ბავშვებს ნახატები საახალწლო თემებზე, შემდეგ გამოაჭრევიანთ პატარა დეტალები და დააწებებინეთ ბურთებზე. დარჩენილი ადგილები გააფერადონ.
- მაუდის ნაჭრისგან გამოაჭრევიანთ ბავშვებს წინდები შაბლონის მიხედვით. გააფორმებინეთ მაუდის ნაჭრის აპლიკაციებით.

## მოდრაობა

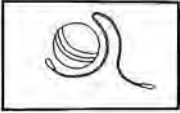

- ჩართეთ მხიარული მუსიკა, დაკუჭული ქალღმერთებისგან გააკეთეთ გუნდები და „იგუნდავით“.

## სამაგიდო

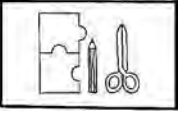

- სამუშაო ფურცელი – იპოვე 3 წყვილი ერთნაირი სათამაშო (იხ. დანართი 13.2.4)
- სამუშაო ფურცელი – დაითვაღე რამდენია, და ცარიელ უჯრაში იმდენი წერტილი ჩასვი (დაეხმარეთ). (იხ. დანართი 13.2.5)
- გამოჭერი საახალწო ორნამენტები. (იხ. დანართი 13.2.6)

## წიგნიერება



- წაუკითხეთ ლექსები დანართიდან.

## მეცნიერება



- სთხოვეთ ბავშვებს, შინიდან თავიანთი ხელთათმანები მოიტანონ (ყოველი შემთხვევისთვის იქონიეთ მეტობით). ისაუბრეთ იმის შესახებ, თუ რაში ვიყენებთ მათ. ხელებს სიცივისგან ვიცავთ. აჩვენეთ ბავშვებს გაბჭურის ხელთათმანი, ისაუბრეთ მათ დანიშნულებაზე – ხელებს ცხელი საგნებისგან ვიცავთ. ჰკითხეთ ბავშვებს, შეუძლიათ მათ ხელების სიცივისგან დაცვა? მიეცით თითოეულ ბავშვს გაბჭურის ხელთათმანი, ყინული და ხელსახოცი. სთხოვეთ, ერთ ხელზე ხელთათმანი ჩამოიცვან და სცადონ, იმდენ ხანს დაიჭირონ ყინული თითოეული ხელით, რამდენ ხანსაც კომფორტული იქნება, შემდეგ ხელსახოცზე დადონ. რა დაკვირვება გააკეთეს? შეუძლია გაბჭურის ხელთათმანს სიცივისგან დაცვა?

## კულინარია

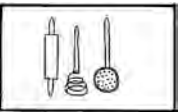

- მართკუთხედი. ფხვიერი ნამხვრებისაგან ააშენებინეთ ბავშვებს სახლების კონსტრუქცია და გააფორმეთ თეთრი მინანქრით .

## სადამოს წრე

- ჰკითხეთ, რა ისწავლეს სასარგებლო? გამოიყენებენ თუ არა აქ ნასწავლს სახლში საახალწლო სამზადისას?

## 5. თოვლის ბაბუა და საჩუქრები

### დილის წრე



- გააფორმეთ დიდი მუყაოს ყუთი, როგორც საჩუქარი, შიგ იდოს სათამაშო თოვლის პაპა. შეფუთეთ და გაბანტეთ, ისე რომ ძირი ადვილად გაუხსნათ. დილის წრეში ბავშვებს ამ ყუთთან ერთად დახვდით.
- ათამაშეთ „რა საჩუქარი გსურს.“ ბავშვი გამოდის და მხოლოდ თქვენ განდობთ, რა საახალწლო საჩუქარი ჩაიფიქრა. თქვენ ამას მის სახელთან ერთად წერთ საკანცელარიო პატარა ფერად ბარათზე. ბავშვები ცდილობენ გამოიციონ. ასე გამოგყავთ თითოეული და ამოცნობილ სურვილებს ყუთს აწებებთ.
- უთხარით, რომ ყუთში ვიღაც ზის. გამოიციონ, ვინ შეიძლება იჯდეს საახალწლო საჩუქრების სურვილების ყუთში. ამოიღეთ სათამაშო თოვლის პაპა და უთხარით, რომ დღის თემაა: თოვლის პაპა და საჩუქრები.

### ხელოვნება

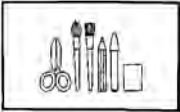

- ჩაიწერეთ ბავშვების სურვილები ქალაქზე და სთხოვეთ, გააფორმონ შესაბამისი ნახატებით. დაამზადებინეთ ბავშვებს ქალაქის კონვერტები. დააწერეთ მისამართები ბავშვების კარნახით.
- თიხის ქოთნის თოვლის ბაბუა. შეიძლება გამოიყენოთ წაგრძელებული ან მომრგვალებული ფორმის ქოთანი. გადმოაბრუნეთ, შეაღებინეთ ბავშვებს თეთრად, შემდეგ წაუსვან წებო ემულსია და მოაყარონ მანის ბურღული ისე, რომ დაიფაროს ზედაპირი, დაუმაგრონ მარცვლის თვალები, ცხვირ-პირი და ხელები ფერადი ქალაქისაგან.
- მოიმარაგეთ დიდი ზომის გირჩები, ბამბა, წებო ემულსია და პლასტელინი. დაუმაგრეთ გირჩს თვალები და ცხვირი პლასტელინისგან და წვერები ბამბისგან. გაუკეთეთ ფეხები პატარა ტოტებით ან ასანთის ღერებით.
- დაგჭირდებათ ცარიელი მინის ქილები, ქვამარილი და ფერადი წვიმები. სთხოვეთ ბავშვებს, შეურიონ ქვამარილს წვიმები და ჩაყარონ ქილაში. დაახურეთ თავსახური მჭიდროდ და გადმოატრიალეთ. დაამაგრებინეთ ქილაზე მოძრავი თვალები, ქალაქისგან გამოჭრილი სტაფილოს ფორმის ცხვირი, პირი, ღილები და ხელები.
- მოიმარაგეთ სქელი ფერადი ქალაქი და მაუდი. დაამზადებინეთ ბავშვებს მისალოცი ბარათები. აპლიკაციების საშუალებით გააფორმეთ მისალოციები საახალწლო თემებზე: ნაძვის ხე, სათამაშო, საჩუქარი, თოვლის ბაბუა და ა.შ

### დრამატული

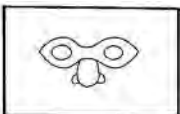

- მაღაზიობანა. ბავშვებმა მაღაზიაში უნდა შეარჩიონ საახალწლო საჩუქრები ახლობლებისთვის, ზოგი გამყიდველია, ზოგიც – მყიდველი. გამოიყენეთ მუყაოს ყუთები და შესაფუთი ქალაქი. შეაფუთინეთ და გააფორმებინეთ მუყაოს ყუთები საახალწლო საჩუქრების ჩასაწყობად;

## სამაგიდო

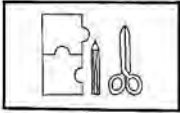

- სამუშაო ფურცელი – რომელ ყუთი რომელი საჩუქრისაა (იხ. დანართი 13.2.7)?
- სამუშაო ფურცელი – აჩვენესანტას გზასახლამდე (იხ. დანართი 13.2.8).

## წიგნიერება



- ისაუბრეთ, რატომ ზეიმობენ ახალ წელს? რა არის იმედი. გაავლეთ პარალელი როგორ უნარია ოჯახს ბავშვის დაბადება, რომ ამ დროს იბადება ახალი წელი, რომელიც სულ თოთოა, რომლისგანაც ყველა სიკეთეს მოეღის. აღწერონ როგორი უნდა იყოს კეთილი წელიწადი? თავად რას მოეღიან ახალი წლისგან? როგორი საჩუქარი უნდათ? იქნებ დიდებისთვის თვითონაც გაეკეთებინათ საჩუქარი, მათთან ხომ თოვლის პაპას საჩუქრები არ მოაქვს. (ნახატი, მისალოცი)
- წაუკითხეთ ლექსები დანართიდან.

## მეცნიერება



- ჰკითხეთ ბავშვებს, სად უფრო მალე დადნება ყინული; შიშველ ხელზე თუ ხელთათმანზე. შემდეგ ჩაატარეთ ექსპერიმენტი.

## კულინარია

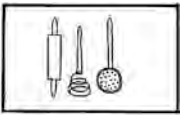

- წინასწარ მოიმარაგეთ დანაწევრებული თხილი, შოკოლადი, კარამელი. სთხოვეთ ბავშვებს, აურიონ ყველაფერი ერთმანეთში და გააკეთონ პატარა გუნდები. ჩააწყონ სპეციალურ ქალაქის ფორმებში.

## სადამოს წრე

- მიეცით საშუალება, ისაუბრონ თოვლის პაპაზე. რა ფილმები, მულტფილმები უნახავთ? მოყვინ ისტორიები თოვლის პაპასთან დაკავშირებით.

## 6. საახალწლო დეკორაციები

### დილის წრე



- დილის წრესთან ჩამოკიდეთ საახალწლო გირლანდა.
- აჩვენეთ საახალწლოდ გაფორმებული სახლების, მაღაზიების, ქუჩების სურათები. ჰკითხეთ, ნაძვის ხის გარდა რა მორთულობები მიანიშნებს იმაზე, რომ ახალი წელია.
- ალაპარაკეთ, როგორ ისურვებდნენ მოერთოთ საკუთარი სახლი.
- უთხარით დღის თემა.

## ხელოვნება



- წინასწარ დაამაგრეთ ხის ჩხირები ერთმანეთზე, ისე, რომ მიიღოთ ფიფქის ფორმა: წებოს, ძაფის ან მავთულის მეშვეობით. სთხოვეთ ბავშვებს, წაუსვან ვერცხლისფერი აკრილის საღებავი და ამოავლონ დაქუცმაცებულ პენოპლასტში.
- დაურიგეთ ბავშვებს პატარა ზომის გაშლილი გირჩები და ოქროსფერი აკრილის საღებავი ან ბრჭყვიალა წებო და პატარა ზომის ბრჭყვიალა ფორმები და ბისერები. სთხოვეთ, გირჩების ბოლოები შეღებონ საღებავით და გააფორმონ დარიგებული დეკორატიული ელემენტებით. გამშრალი გირჩები შეგიძლიათ შემოუწყოთ ფართო დეკორატიულ სანთელს, ან უბრალოდ დააწყოთ ფართო თეფშზე.
- მოიმარაგეთ ფორთოხალი და მანდარინი, მიხაკის ღეროები. სთხოვეთ ბავშვებს, ჩაარჭონ მიხაკის ღეროები ციტრუსებს, დააყარონ ბრჭყვიალები, დაეხმარეთ ბავშვებს, შემოახვიონ ლენტები და ჩამოკიდონ სურნელოვანი ბურთები.
- მოიმარაგეთ კაკლები, შეაღებინეთ ბავშვებს ოქროსფერი საღებავით, შემდეგ კი წვრილი თოკით გამონასკვეთ თითოეული და გადააბით ერთმანეთს.

## წიგნიერება



- ისაუბრეთ საახალწლო სუფრაზე. რა უყვართ ყველაზე მეტად? თუ უჭამიათ გოზინაყი სხვა დროს? რით შეიძლება დაეხმარონ უფროსებს საახალწლო სამზადისის დროს?
- ისაუბრეთ, რა წესების დაცვაა საჭირო ფეიერვერკების და ასაფეთქებლების გაშვების დროს, რათა დღესასწაული უბედურებად არ იქცეს.
- ისაუბრეთ კალენდარზე, რომ წლებს ქრისტეს დაბადებიდან ვითვლით.
- წაუკითხეთ ლექსები დანართიდან.

## სამაგიდო

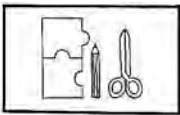

- დანართის მიხედვით ამოჭერით ნამცხვრები. სთხოვეთ ბავშვებს, იმდენი ნამცხვარი ჩადოს დახატულ ქილაში, რამდენი რიცხვიც აწერია. (დანართი 13.2.9)

## კულინარია



- მოიმარაგეთ წინასწარ გამომცხვარი პატარა კექსები, პლასტმასის დანები, შაქრის ჭიქურა, ნამცხვრის მოსართავი ფერადი ჩხირები, დაბადების დღის სანთლები. დაურიგეთ ბავშვებს და მიეცით საშუალება, თითომ თითო პატარა კექსი მორთოს, შემდეგ ჩაარჭონ სანთლები და ყველამ ერთად ჩააქროს.

## სადამოს წრე

- ჰკითხეთ, რა ისწავლეს ყველაზე საინტერესო შობა-ახალ წელთან დაკავშირებით?
- რა უხარიათ ახალ წელს ყველაზე მეტად?

# დანართი

## პირველი კვირა ბაღში

### „ჩემი პირველი დღე ბაღში“

დღეს ბაღის პირველი დღეა. ნინიმ დილით ადრე გაიღვიძა. ცოტა აღელვებული და შეშინებული ჩანდა. თუმცა, საშიში არაფერი იყო. უფროსმა ძმამაც ასე უთხრა – საშიში არაფერი! მიუხედავად დამშვიდებისა, ნინი მაინც ლელავდა.

ნინიმ ისაუბრა, საყვარელი ტანსაცმელი ჩაიცვა, ცოტა ითამაშა. მალე ბაღში წასვლის დროც მოვიდა.

ბაღში მამამ და დედამ წაიყვანა. ნინი გაოცდა, რამხელა ყოფილა ბაღი. მერე დედას ხელი მაგრად მოკიდა და ისინი ბაღის შენობაში შევიდნენ, გრძელი დერეფანი გაიარეს და ნინის ჯგუფში შევიდნენ. ოთახში ნინის ანი მასწავლებელი ღიმილით შეეგება.

ნინიმ თამამად დაუქნია დედას ხელი, თუმცა ეს ძალიან არ უნდოდა. ნინიმ ხელი ჩაკიდა ანი მასწავლებელს, რომელმაც სხვა ბავშვებთან მიიყვანა და დიდ წრეში დასვა.

ანი მასწავლებელმა ყველაფერი უამბო ბავშვებს, თუ რას გააკეთებდნენ ბაღში. როგორ დახატავდნენ ფერადი საღებავებით და მოზელდნენ ცომებს ხელოვნების ცენტრში, როგორ ააშენებდნენ კოშკებს და სასახლეებს კონსტრუქციის ცენტრში, როგორ მოირგებდნენ სხვადასხვა კოსტუმებს დრამატულ ცენტრში, როგორ ითამაშებდნენ ფაზელებითა და ლოტოებით სამაგიდო აქტივობების ცენტრში. როგორ წაუკითხავდნენ ზღაპრებს ბიბლიოთეკაში.

ბაღი უფორ საინტერესო ყოფილა, ვიდრე მეგონა – გაიფიქრა ნინიმ. ნინიმ სხვა ბავშვების გაცნობა დაიწყო. ანი მასწავლებელმა ბავშვებს შესთავაზა აერჩიათ ცენტრი სა-თამაშოდ. ნინიმ მარი გაიცნო და მასთან ერთად დაიწყო თამაში. მთელი დღე მართლაც იმით დაკავდნენ, რაც ანი მასწავლებელმა უთხრა. დღემ მშვენივრად ჩაიარა. როცა დედა წასაყვანად მოვიდა, ნინის წასვლა არ უნდოდა, მაგრამ თამამად დაემშვიდობა მარის - „ხვალამდე“.

## ბროლიაც ბაღში მიდის

გაგა უკვე დიდი ბიჭია, დღეს ბაღში მიდის. დედიკოს და მამიკოს ხომ აქვთ თავიანთი სამსახური, დღეიდან გაგასაც ექნება, ყველანი ერთად გამოვლენ სახლიდან და ერთად დაბრუნდებიან. ბროლია ყველას ერთად შეეგებება მხიარული ყეფით. ბროლია, ალბათ მიხვდით, გაგას ძალღია: საშუალო ზომის, თეთრი, მონადირის ძალღია, მაგრამ გაგა და მისი ოჯახი ქალაქში ცხოვრობს, არც მამამისი და მისი მეგობრები დადიან შაბათობით სანადიროდ, ასე რომ, ბროლიას საქმე არა აქვს, გაგასთან თამაშით ირთობს თავს.

აი, ნანატრი წუთებიც დადგა, ყველა ერთად გავიდა სახლიდან, დააჭირეს ლიფტის ლილავს თითი და არავის შეეჭვია, რომ ამ დროს ბროლია ჩუმად ჩარბოდა კიბეებზე. დაელოდა, სანამ პატრონები ჩამოვიდოდნენ და ფრთხილად გაჰყვა უკან.

გაგა ბაღში თბილად მიიღეს. მასაც ძალიან მოეწონა მასწავლებელიც, ოთახიც, ბავშვებიც. იფიქრა, ამდენ ბავშვში ნამდვილად არ მოვიწყენო. ამ დროს დერეფნიდან ჩოჩქოლის ხმა მოისმა, კარი გაიღო და ოთახში ბროლია შემოიძურწა, პირში გაგას საყვარელი კეპი ეჭირა. ზოგმა გაიხარა, ზოგი შეშინდა. გაგამ ყველა დაამშვიდა და მასწავლებელს უთხრა, ბროლია ჩემი ძალღია, არავის უკბენს და იქნებ დედაჩემის მოსვლამდე აქ დავტოვოთ, არ დაიკარგოსო.

მასწავლებელი შეფიქრიანდა, ჯგუფში ძალღის დატოვება არ შეიძლებოდა, არც გაშვება ივარგებდა, მართლა რომ დაკარგულიყო?! ამიტომ ბაღის დარაჯს, ბიძია მიშას სთხოვეს, მიეხედა და ეზოში დატოვეს. მიშა და ბროლია იმ დღეს ძალიან დამეგობრდნენ, ერთად უყარაულეს ბაღის ეზოს, უცხო არავინ შემოვიდესო. საღამოს გაგას მშობლებმა მოაკითხეს და ყველანი ერთად წავიდნენ სახლში.

მეორე დღეს კი, ბროლიას ჯგუფში ცხვირი აღარ შემოუყვია, სამაგიეროდ ყველამ დაინახა ფანჯრიდან: შემოვარდა ეზოში მხიარული კუდის ქიცინით და პირში ისევ კეპი ეჭირა. გაგამ თქვა, ეს მამაჩემის ქუდიაო. ბროლია კი გაიქცა და მიშა ბიძიას ეს ქუდი კალთაში ჩაუგდო, თან ერთი-ორი მხიარულად შეჰყეფა, ალბათ ეუბნებოდა, ეს შენ გაჩუქეო. ყველამ ბევრი იცინა და დღეც მხიარულად დაიწყო.

*თ. ბეჭიშვილი*



## ბალი

მე ბალი ბალი მეგონა,  
ყვავილებით და პეპლებით,  
აქ კი რა დამხვდა? – მაგიდა,  
წიგნი და მასწავლებელი,  
ვაშლის ფაფა და სტაფილო,  
კატლეტები და სუპები,  
არა, ბატონო, ამ ბაღში  
უთუოდ დავიღუპები.  
არ მინდა თქვენი საწოლი,  
არც ეს ფაფუკი ბალიში,  
ან ნამდვილ ბაღში წავიდეთ,  
ან არა – სახლში გამიშვიო.  
ნ. დუმბაძე

## მანანას წერილი

ჩემო კარგო მედიკო,  
ჩემო კარგო დაია,  
გეფიცები თოჯინას,  
მომენატრე ძალიან.  
მომენატრა სოფელი,  
ბაბუა და ბებია,  
ალბათ ახლა სხედან და  
ისევ მზეზე თბებიან.  
მენატრება ძალიან  
დედაშენის ნამცხვარი  
და ოტია ბაბუას  
მოყოლილი ზღაპარი.  
ეთერი და თამაზი  
სკოლაში თუ დადიან?  
ჩვენს უკუდო მურიას  
კუდი ხომ არ გაზრდია?  
ჩვენი ფისო რას შვრება?  
მუდამ რძე რომ უდგია,  
ბებომ წკეპლა რა უყო,  
ხომ არ გადაუგდია.  
ნანას ჩემი წიგნები

ხომ არ დაუხევია?  
ჩემი თუთა უჩემოდ  
ხომ არ დაურხევიათ?  
შენს თოჯინას ისევ ის  
ჭრელი კაბა აცვია?  
ქორს ყვითელი წიწილა  
ხომ არ გაუტაცია?  
ჩემი კაბა ბოჩოლას  
ხომ არ დაუღეჭია?  
ბებოს ჩემი ბეკეკა  
ხომ არ გაუკრეჭია?  
ისევ თქვენთან სოფელში,  
ნეტავ როდის ვიქნები!  
ალბათ ველარ მიცნობენ  
გოჭები და თიკნები.  
მე წელს ველარ ჩამოვალ,  
საყვარელო მედიკო,  
გამოგიშვას თბილისში  
შეხვეწე დედიკოს.  
ჩემო კარგო მედიკო,  
ჩემო კარგი დაია,  
რა იქნება, ჩამოდი,  
მომენატრე ძალიან.  
აქ ისეთი ბალი გვაქვს!...  
დიდი, ცამდე აწვდილი,  
რა საბავშვო ბალია,  
სასახლეა ნამდვილი.  
დაბლა, პირველ სართულზე,  
ჩვენი დიდი კლასია,  
სათამაშო ოთახი  
თოჯინებით სავსეა.  
ყველგან სისუფთავეა,  
ყველგან თადარიგია,  
აივანზე, ფანჯრებთან,  
საწოლები გვიდგია.  
ძილი გიყვარს, ვინ გიშლის,  
დაწექი და იძინე!  
თამაში გსურს? ეზო გვაქვს,  
დადექი და ირბინე!

ბაღში კიდევ ბაღია,  
ყურძნებით და ვაშლებით,  
გეფიცები დედიკოს,  
თვითონ ჩვენ ვკრეფთ, ბავშვები.  
ბოსტანიც გვაქვს ლამაზი  
და ყოველთვის, ქამის დროს,  
ვჭამთ ჩვენსავე ბოსტანში  
მოსულ კიტრს და პამიდორს.  
ეზო, ბაღი, ბოსტანი,  
ყველაფერი ჩვენია,  
ბაღს მურია დარაჯობს,  
სულ არ არის კბენია.  
რაც არ უნდა აბრაზო,  
გინდა ცემე, გალახე,  
ცოტას გაგიჯავრდება,  
წინა კბილებს განახებს.

რა საბავშვო ბაღია!  
რა ლამაზად ნაგები!  
კარგი მასწავლებლები,  
კარგი ამხანაგები:  
გელა, გია, თემური,  
ხათუნა და თამაზი...  
გელა კარგი ბიჭია,  
მაგრამ ცოტა ტრაბახა.  
სულ მაშინებს: – მანანა,  
ცალი ხელით გაგლახავ!  
– ხან ნაწნავებს მომქაჩავს,  
„აჩუ“ „აჩუს“ ძახილით,  
ხან თამაზიც არ უნდა,  
იღრინება ძალღივით.  
როცა ყვავილს დავხატავ,  
მოვა, ფანქრით გადაშლის,  
გუშინ ჩემი დათუნა  
ამოსვარა ტალახში.  
მისი შიშით თოჯინას  
ვერ ვაძინებ აკვანში,  
შემადულა ბიჭებთან  
სახლობანას თამაში.  
გოგოების საქმეში

ნეტავ რისთვის ერევა?  
აბა, ბიჭი რომ ვიყო,  
მაშინ თუ მომერევა!

შენ არ იცნობ ნათიას,  
თხუპნიას და ალქაჯას?  
ნუნუ მასწავლებელმა,  
ო, რამდენჯერ დასაჯა!  
როცა გვიძინავს სულ ყველას,  
მაშინ ხტის და ლილინებს,  
როცა ვმღერით, ნათია  
სწორედ მაშინ იძინებს.  
ხან სულ ტირის – არ მშია...  
ხან სულ ტირს – მშიაო.  
ვაშლზე ამბობს მსხალია,  
მსხალზე ამბობს – ბიაო.  
ხან სკამზე დგას ფეხებით,  
ხან მაგიდას აწვალებს,  
და თუ რამე გაუტყდა,  
სულ გოგოებს გვაბრალებს.  
როცა სჯიან, ზღუქუნებს,  
უსივდება თვალები,  
– ნუნუ მასწავლებლო,  
თქვენ კი გენაცვალებით,  
აი, მაშინ დამსაჯეთ,  
თუ ვიცელქო მეორედ,  
გეფიცები თოჯინას,  
ალარ გავიმეორებ. –  
და მიცემულ პირობას  
უცებ გადავიწყებს.  
ეჰ, იმ საწყალ თოჯინას  
სულ ტყუილზე იფიცებს.

ჩვენს ჯგუფელებს, მედიკო,  
ყველას უყვარს თემური,  
გეფიცები, მეც მიყვარს,  
მაგრამ მაინც ვმღერი.  
დიდი მოყვარულია  
ვაშლის, ატმის, ალუბლის,  
მაგრამ არც ბაღს, არც ბოსტანს

არასოდეს არ უვლის.  
მოუვლელმა ბოსტანმა  
როგორ მოგვცეს ნაყოფი?  
ერთხელ მაინც მორწყავდეს  
სტაფილოს და კარტოფილს.  
ჰოდა, ჩემო მედიკო,  
გამამტყუნე ამაში,  
გაგონილა მთელი დღე  
ომობანას თამაში?  
თოფს მიმიზნებს, მიყვირის:  
– ფეხზე რატომ დადინარ?  
ბახ, ბუხ, ბახ, ბუხ, მოგარტყი,  
წაიქეცი, მკვდარი ხარ.  
აბა, შემომეცალეთ,  
გმირი ვარ და მამაცი... –  
მაგრამ გმირი კი არა,  
არის დიდი ზარმაცი.

დოდოს იცნობ, პრანჭიას?  
არ იკარებს არავის,  
თანაც მატყუარაა,  
რა მაქვს დასფარავი!  
ვინმე თუ გაეხუმრა,  
ანდა რამე შებედა,  
წამსვე წაცუნცულდება  
ნუნუ მასწავლებელთან:  
– ნუნუ მასწავლებელო,  
ლიამ წყალი დაღვარა:  
ვიამ თხილის ნაჭუჭი  
პირსაბანში ჩაყარა.  
ნუნუ მასწავლებელო,  
იცით, რა ქნა ნათიამ?  
სათამაშო ბაჭია  
ცალი ფეხით ათრია,  
ნუნუ მასწავლებელო,  
ენას მიყოფს მანანა!  
გიგიმ მასწავლებელო,  
დაამტვრია მანქანა!  
ალბათ უნდა მთელი დღე  
ვისხდეთ განაბულები,

მაგის შიშით მედიკო,  
ვერ ვეშმკობთ სრულებით.

ჩემზე აბა რა გითხრა,  
შენც კი იცი, დაიკო,  
„ოქროს გოგოს“ მეძახის  
დედიკოც და მამიკოც.  
– მუსიკა და სიმღერა  
ენერხება თავიდან,  
ნიჭიერი ბავშვია, –  
ასე ამბობს მამიდა.  
ოლონდ რამე ვინატრო,  
მამა ხელად გააჩინს,  
მარტო ბებო ბაბაღე  
უჯავრდება მამაჩემს:  
– ხვეწნად ნუ გადაიქცეთ,  
ჭამოს ბავშვმა თავისით,  
ღმერთო, ამას რას ვხედავ,  
ბარემ თავზე დაისვით, –  
ალბათ მიტომ ბრაზდება  
ჩემზე ბებო ბაბაღე,  
მურაბას რომ ვიპარავ,  
მუდამ მაგას ვაბრალებ.  
ისე სულაც არა ვარ  
უზრდელი და უხეში,  
მერე რა, თუ ხანდახან  
ჩემით ვდგები კუთხეში!

პირველად რომ მივედით  
ბაღში მე და დედიკო,  
ვაი, როგორ ვიტირე,  
რომ იცოდე, მედიკო.  
ნუნუ მასწავლებელმა  
ჯერ ჩამისვა კალთაში,  
მერე დამალობანას  
წამოვიწყეთ თამაში:  
– ენკი, ბენკი, და...  
ნუნუ მასწავლებელი  
გა-ვი-და...  
ენკი, ბენკი, სიკლისა,

ენკი, ბენკი, და...  
 საყვარელი დედიკოც  
 გა-ვი-და...  
 მე თვალეზი დავხუჭე,  
 ეს იყო და ეს იყო,  
 როცა თვალი გავაღე,  
 აღარ იყო დედიკო...  
 ჯერ ვიტირე, ვიტირე,  
 მერე ბევრი ვიციინე,  
 როცა გული ვიჯერე,  
 დავწექი და ვიძინე.  
 დედას აღარ მივტირი  
 უკვე დიდი ხანია,  
 ნუნუ მასწავლებელთან  
 ისე მიმიხარია!..  
 რამდენ თამაშს გვასწავლის,  
 ლექსებსა და სიმღერებს,  
 ხან კუთხეში გვაყენებს,  
 ხანაც წკეპლებს გვიღერებს.  
 ხან თაფლივით ტკბილია,  
 მაგრამ, შენ გენაცვალე,  
 ხან ისეთი ავია,  
 ბებოსავით მაწვალებს.  
 – ძალღთან ახლოს ნუ მიხვალ!  
 ხელით რატომ ეხები?  
 – აბა თითი პირიდან!  
 – გააჩერე ფეხები!  
 – სხვის პირსახოცს ნუ ხმარობ!  
 – ნახე შენი ალაგი!  
 – ხორცი რატომ დატოვე!  
 – გაათავე კარაქი!  
 – არ იჩხუბოთ, ბავშვებო!  
 ზის და თვალს არ გვაცილებს.  
 როცა არ გვეძინება,  
 სწორედ მაშინ გვაძინებს.  
 რა ძნელია ამდენის  
 მოთმენა და ატანა,  
 გაგონილა ყოველდღე  
 საპნით პირის დაბანა?

მაგრამ მაგას არ ვამბობ,  
 ჯავრიც არ მაქვს მაგისი,  
 შეიძლება ყოველდღე  
 კბილის ხეხვა ჯავრისით?  
 ნინო გამგე, ექიმი  
 ნუნუ მასწავლებელი,  
 მზარეული, მებაღე,  
 კლასის დამლაგებელი:  
 – გაიხეხეთ, ბავშვებო! –  
 ერთად გვეჩხუბებიან...  
 რა კარგია, კბილები  
 რომ არა აქვს ბებიას.  
 ხომ ასეთი ქალია,  
 მაინც გვიყვარს ძალიან,  
 გაჯავრება რომ იცის,  
 ალბათ ჩვენი ბრალია.

ნ. დუმბაძე

### ბაღში უკვე დავდივარ

დილით ვდგები ყოჩაღად,  
 ბაღში უკვე მივედი,  
 გავიზრდები ქკვიანი,  
 გქონდეთ ჩემი იმედი.  
 მასწავლიან ბევრ რამეს,  
 თანაც თამაშ-თამაშით,  
 ჯერ ათამდეც ვერ ვითვლი,  
 გამოვტყდები ამაში.  
 მეგობრებიც მაკლია,  
 ცოტა კი მყავს ეზოში,  
 ბაღში უფრო ვიშოვი,  
 ვიდრე სამეზობლოში.

თ. ბეჭიშვილი

## 2.1. სხეულის ნაწილები

### ჩხუბი ადამიანის ნაწილებისა

ერთხელ, ადამიანის ნაწილები წაიკიდნენ. ფეხებმა თქვეს: აღარ გვინდა თქვენი ტარება, თუ კარგია, თქვენ თვითონ იარეთო. ხელები ამბობდნენ: ამდენი მუშაობა აქამდეც გვეყო, თქვენ თვითონ იმუშავეთო, პირმა წაიბუტბუტა: განა სულელი ვარ მუდამ გასვათ – გაჭამოთ, აღარ მინდა თქვენთვის საჭმლის ღეჭვაო. თვალებმა თქვეს: მოგვწყინდა ამდენი თქვენი ყარაულობა, აღარ გვინდა ცქერაო. ასე შეწყვიტეს ერთმანეთის სამსახური ადამიანის ნაწილებმა. მაგრამ რა გამოვიდა აქედან? ყველა ნაწილი დასუსტდა და სხეული სულ ჩამოხმა. მაშინ ნაწილები მიხვდნენ, რომ ჩხუბით ისინი ერთმანეთს დალუპავდნენ, შერიგდნენ, ერთმანეთის დახმარება იწყეს და შეიქმნა მთელი სხეული უწინდელსავით სალი.

### სხეულის ნაწილები

ჩამოათვლევინეთ სხეულის ნაწილები: თავი, ტანი, ფეხები, ხელები. ისაუბრეთ, რა რისთვის გვჭირდება. წაუკითხეთ ჯ.როდარის „დაბნეული ბიჭის ამბავი. აუხსენით: სენიორი, სენიორა, პენსიონერი. ჰკითხეთ, შესაძლებელია თუ არა ეს ამბავი მართლა მომხდარიყო, რატომ? რა არის ტკივილი? რისი მოჭრა არ გვტკივა? აუხსენით რატომ.

### დაბნეული ბიჭის არაკი

- წავალ, დედა, ცოტას გავივლი.
- წადი, შვილო, ოღონდ ფრთხილად იარე, აქეთ-იქით ცქერა ნუ იცი.
- კარგი, დედა. ნახვამდის!
- ძალიან დაბნეული ხარ, შვილო, ძალიან.
- კარგი, დედა. წავედი, აბა.

ჯოვანიჩო მხიარულად გამორბის სახლიდან და სანამ თავიანთ უბანს გაივლიდეს, სულ იმის ცდაშია, აქეთ-იქით არ გავიხედო და ყურადღება არ დამეფანტოსო. წარამარა ჩერდება და თავ-ტანს ისინჯავს – ყველაფერი თავის ადგილზე მაქვს თუ არაო. თანაც, ელიმება, სულელი არავის ვეგონოო.

ვილაც სენიორი საყვედურის კილოთი ეუბნება:

- ეგრე რამ დაგაბნია, ბიჭო? ვერ ხედავ, თითები დაგკარგვია!
- რას მელაპარაკები! მართლა რა დაბნეული ვინმე ვარ!

ჯოვანიჩო თითებს ეძებს და ცარიელ ქილას პოულობს. ვინ იცის იქნებ ცარიელი არც არის. დაიცა, ჯერ ნახოს. ნეტავ, შიგ რა იყო, სანამ დაცარიელდებოდა? მუდამ ასე ცარიელ – ტარიელი ხომ არ იქნებოდა, როგორც ახლაა.

ამასობაში ჯოვანიჩოს სულ გადაუვარდა გულიდან, რომ თითები აქვს საძებნელი,

მერე საიდანღაც კოჭლი ძალლი გამოხტება და ის ქილაც დაავიწყდება. რა ლარი და ხაზი უნდა, ბიჭი ძალღს დაედევნა და მოსახვევამდე არც არის მისული, რომ მკლავი სწყდება და ეკარგება. მე შენ გეტყვი, გაიგებს თუ რა! შენც არ მომიკვდე – ისე გარბის, ვითომ არაფერიც არ მომხდარიყოს.

– ჯოვანი! – ეძახის ვილაც კეთილი ქალი, – ჯოვანი! ხელი დაგეკარგა ბიჭო! ეძახოს რამდენიც უნდა! ჯოვანიხო აინუშშიაც არ ავდებს.

– არა უშავს რა, – ამბობს ის ღვთისნიერი ქალი, – წავალ, დედამისს წავულებ. ჯოვანიხოს დედა შინ არის.

– თქვენი შვილის ხელი მოგიტანეთ სენიორა.

– დედა, დედა რა მყავს ასეთი დაბდური! რა დაბნეულია, რა ვქნა, რა წყალში გადავვარდე!

– რას იზამ! ყველა ბავშვი ეგეთია.

მერე ახლა სხვა ქალი მოდის.

– სენიორა, აი, ფეხი ვიპოვე, ნახეთ ერთი თქვენი ჯოვანიხოსი ხომ არ არის!

– იმისია, აბა ვისი იქნება! მაგის ძირგახვრეტილ ფეხსაცმელს რა დიდი ცნობა უნდა. ნეტავი სულ არ გამჩენოდა! თქვენ მაინც მასწავლეთ როგორ მოვიქცე.

– რას იზამ! ყველა ბავშვი ეგეთია.

ცოტა ხნის მერე ახლა დედაბერი მოდის, იმას მეფუნთუშე მოსდევს, მეფუნთუშეს მეთევზე, მეთევზეს – მევაგონე და აი, მოხუცი პენსიონერი მასწავლებელიც მოხუხხუხებს. ყველას რაღაც მოაქვს ჯოვანიხოსი, ზოგს – ფეხი, ზოგს – ყური, ზოგსაც – ცხვირი.

– არა, ჩემი შვილისნაირი დაბნეული არავის ეყოლება ამ ქვეყანაზე, – დარდიანად ამბობს ჯოვანიხოს დედა.

ბოლოს ასკინკილათი შემორბის თვითონ ჯოვანიხო: ცალფეხა, ცალხელა და ცალყურაა, მაგრამ მაინც არხეინადაა.

რა ქნას დედამ, შვილია და ებრალება. ჯერ ხელს აიღებს და მიაბამს, მერე ფეხსაც მიაკერებს...

– ყველაფერი მომერგო არა, დედა, ხედავ, რა ყოჩაღად მოვიქეცი!

– ჰო, ყოჩაღად მოქცეულხარ, შვილო, კიდევ კარგი, თავიც არ დაკარგე!

ჯ. როდარი

წაუკითხეთ ჯ. როდარის „ხელმადლიანი ქალის ამბავი“ აუხსენით, რომ მაღლი და სიკეთე ერთი და იმავეს ნიშნავს. ჰკითხეთ: რა სიკეთეს აკეთებდა ამ ქალის ხელები? იქნებოდა თუ არა, სიკეთე მურაბები მარტო თავისთვის რომ ეხარშა? განუმარტეთ, რას ნიშნავს: ხელმრუდი, ხელმარცხიანი, ოქროსხელება? ჰკითხეთ, რა ჰქვია სამკაულს, რომელსაც მაჯაზე ვიკეთებთ, თითებზე? რა ჰქვია ჩასაცმელს, რომელსაც ხელებზე ვიცვამთ. ესაუბრეთ ხელის სისუფთავის მნიშვნელობაზე. ჩამოათვლევინეთ, როდის არის ხელის დაბანა აუცილებელი.

## ხელმადლიანი ქალის ამბავი

ლაგო-მაჯორის ტბის პირას, სანტ-ანტონიოში, ერთი უბრალო მანდილოსანი ქალი ცხოვრობდა, მისნირად დედამიწის ზურგზე მურაბას ვერავინ ვერ ხარშავდა. მურაბების დრო დადგებოდა თუ არა, ქვეყნის ხალხი მოაწყდებოდა ხოლმე. ზოგი საიდან მოდიოდა, ზოგი – საიდან. ჩამოუსხდებოდნენ კარებწინ და იყო გაუთავებელი ხვეწნა-მუდარა, არა, ჯერ მე მომიხარშე, არა, ჯერ მეო.

– გამოიხედე, გენაცვალე! – გასძახებდა ვინმე ენატკბილი დედაკაცი.

– რა ამბავია, რა იყო? – გამოსძახებდა ისიც.

– უარს ნუ მეტყვი, შენი ჭირიმე, მოცვის მურაბა უნდა მომიხარშო.

– მაგის დარდი ნუ გაქვს, ადვილი საქმეა.

– მე ალუბლისა მინდა, შემოგვევლე! – სთხოვდა მეორე.

– ალუბლისა გინდა და ალუბლისას მოგიხარშავ, – ეტყოდა და პირს არ შეირცხვენდა.

მართლა მადლიანი ხელისა იყო და მთელ იმ მხარეში, ვარეზედან მოკიდებული, შვეიცარიაში რომ კანტონი ტაჩინოა, იქამდე, ნამდვილი სახელის მაგივრად სუყველა ხელმადლიანს ეძახდა. ტყუილია, იმის მურაბასთან ნურავინ ნუ დაიტრაბახებს!

ერთხელ ზარმაცების სოფლიდან მოადგა ერთი აბგააკიდებული ქალი. მურაბა მონდომებია და წამოსულიყო, გზად ტყეში რკო აეკრიფა და ის მოეტანა, რა ვქნა, სხვა ვერაფერი ვიშოვე, ამის მურაბა მომიხარშეო.

– რკოსი?

– მთელი ქვეყანა შენი მადლიერია, უარით ნურც მე გამისტუმრებ, ხელმადლიანო, – ეუბნებოდა ის ქალი.

– კარგი, ვნახოთ, – უთხრა ხელმადლიანმა და მოუხარშა, მაგრამ რა მოუხარშა! გემოთი ვისაც უნდა ენახა, მურაბის უნახავს გახდიდა.

აქაოდა ერთხელ რკოს მურაბა მომიხარშაო, ის ქალი მეორედაც მოადგა და ახლა მთელი კალთა ჭინჭარი მოიტანა, რა ვქნა, სხვა ვერაფერი ვიშოვე, იქნებ ჭინჭრის მურაბაც გამოვიდესო.

მაშინდელი არ იყოს, შეეცოდა ხელმადლიანს ზარმაცების სოფლიდან მოსული ის დაბდური ქალი და კარგი, ვნახოთო, უთხრა. გამოართვა ჭინჭარი, გარეცხა, გააჩახჩახა, ჩაყარა ოქროსფერ მურაბის ტაშტში, დაასხა შაქარწყალი, ცეცხლს ხან შეუკეთებდა, ხან გამოუკეთებდა. კარგა ხანს ნებისად აღულა და იმისთანა ჭინჭრის მურაბა მოხარშა, სულ თითებს ჩაილოკავდი.

ოქროს ხელმა იცის, მაგან გინდა კენჭები მოხარშოს, მაინც გემრიელი იქნებაო, ერთხმად ამბობდა ხალხი.

ერთ მშვენიერ დღეს იმ მხარეში ხელმწიფემ ჩამოიარა. გაეგო ხელმადლიანი მემურაბე ქალის ამბავი და ბრძანა, აბა, იმ ქალის მოხარშული ცოტა მურაბა მომიტანეთ, ვნახოთ, რასაც ამბობენ, მართალია თუ არაო. გავარდნენ და პატარა ბროლის ლამბაქით მოუტანეს. ხელმწიფეს ჯერ ერთი კოვზის პირიც არ ჰქონდა შეჭმული, რომ დაიღრიჯა, ფუი, რა საზიზღრობააო. არა, მურაბაზე არ უთქვამს. ნურას უკაცრავად. კოვზი ჩაყო თუ არა, ლამბაქში ბუზი ჩავარდა და იმიტომ შეეზიზღა.

– მურაბა რომ არ ვარგოდეს, ბუზი შიგ არ ჩავარდებოდა – სიტყვა შეჰბედა ხელმწიფეს ხელმადლიანმა ქალმა.

ხელმწიფემ სიტყვის შებრუნება იწყინა და გარეული ტახივით გაშმაგდა.

– ახლავე ორივე ხელი იდაყვებში დააჭერთ! – უბრძანა თავის მცველ ჯარისკაცებს.

ბრძანება ბრძანებაა, მაგრამ არც ხალხს ეძინა. დიდიან-პატარიანად სულყველა გარეთ გამოეფინა. ხელმწიფესთან კაცები აფრინეს და დააბარეს, თუ ჩვენს ოქროს ქალს ხელები მართლა დააჭრეს, იცოდე, გვირგვინსა და თავს ერთად გაგაგდებინებთო. ხელმწიფეს რომ თავი აქვს, ამისთანა თავს რომელ სოფელშიც გინდა ნახავს კაცი, ჩვენი ხელმადლიანისთანა ადამიანი კი სანთლით საძებარიაო, ხმამაღლა ამოხდა ხალხი.

იცოცხლე, იკადრა ხელმწიფემ და ამოიძუა კუდი.

ჯ. როდარი

## არსენა

ჯერ არ იცის არსენამ  
მარჯვენა და მარცხენა.  
მას რომ ჰკითხოთ, იგი ხომ  
უკვე დიდი კაცია:  
გუშინ დილით ფისუნა  
ცალი ხელით ასწია;  
ფეხებზე კი შეხედეთ,  
ჩექმა როგორ აცვია:  
მარჯვენაზე – მარცხენა,  
მარცხენაზე – მარჯვენა!  
ჯერ არ იცის არსენამ  
მარჯვენა და მარცხენა.

ი. სინარულიძე

## კომბლე

მთხრობელი: იყო და არა იყო რა, იყო ერთი კომბლე. კომბლე კომბლებს თლიდა და ქერში აწყობდა.

(ზის კომბლე, ვითომ რაღაცას თლის)

კომბლეს სამი ცხვარი ჰყავდა.

(გამოდინ ცხვრები, ბლავიან)

ყოველ დილით კომბლე ცხვრებს საბალახოდ უშვებდა.

(მიდიან ცხვრები, ვითომ ძოვენ, გამოდის მელია.)

მელია: ცხვრებო, ვისი ხართ?



ცხვრები: კომბლესი.

მელია: კომბლე რა კაცია?

ცხვრები: კომბლე ის კაცია, კომბლებსა თლის და ჭერში აწყობს, ვინც ჩვენ რამეს დაგვიშავებს, თავში ჩასცხობს.

მთხრობელი: შეეშინდა მელიას დაგაიქცა.

(მელია რაც შეიძლება შეშინებული სახით გარბის, ცხვრები აგრძელებენ ძოვას. გამოდის დათვი.)

დათვი: ცხვრებო, ვისი ხართ?

ცხვრები: კომბლესი.

დათვი: კომბლე რა კაცია?

ცხვრები: კომბლე ის კაცია, კომბლებსა თლის და ჭერში აწყობს, ვინც ჩვენ რამეს დაგვიშავებს, თავში ჩასცხობს

მთხრობელი: შეეშინდა დათვს და გაიქცა.

(დათვი რაც შეიძლება შეშინებული სახით გარბის, ცხვრები აგრძელებენ ძოვას. გამოდის მგელი)

მგელი: ცხვრებო, ვისი ხართ?

ცხვრები: კომბლესი.

მგელი: კომბლე რა კაცია?

ცხვრები: კომბლე ის კაცია, კომბლებსა თლის და ჭერში აწყობს, ვინც ჩვენ რამეს დაგვიშავებს, თავში ჩასცხობს.

მგელი: არ მეშინია, მაგ თქვენი კომბლესი.

(იღებს რაც შეიძლება გაბრაზებულ სახეს, დაერევა ცხვრებს და ვითომ ჭამს).

მთხრობელი: შეჭამა მგელმა ცხვრები. ელოდა კომბლე თავის ცხვრებს, ელოდა და რომ აღარ მოვიდნენ, წავიდა საძებნელად. შეხვდა მელა.

კომბლე: ჩემი ცხვრები არ გინახავს?

მელია: ვნახე.

კომბლე: ხომ არ შეგიჭამია?

მელია: არა!

კომბლე: აბა, კბილები დაკრიჭე!

(მელია შეშინებული სახით კრეჭს კბილებს)

კომბლე: წადი, არ გაქვს კბილებში ჩიჩია.

(მელია მიდის, გამოდის დათვი.)

კომბლე: ჩემი ცხვრები არ გინახავს?

დათვი: ვნახე.

კომბლე: ხომ არ შეგიჭამია?

დათვი: არა!

კომბლე: აბა, კბილები დაკრიჭე!

(დათვი შეშინებული სახით კრეჭს კბილებს)

კომბლე: წადი, არ გაქვს კბილებში ჩიჩია.

(დათვი მიდის, გამოდის მგელი)

კომბლე: ჩემი ცხვრები არ გინახავს?

მგელი: არა!

კომბლე: ხომ არ მატყუებ, ხომ არ შევიჭამია?

მგელი: არა!

კომბლე: აბა, კბილები დაკრიჭე!

(მგელი შეშინებული სახით კრეჭს კბილებს.)

კომბლე: აი, ჩემი ცხვრების ჩიჩია.

(ურტყამს კომბალს, გამოდიან რაც შეიძლება გახარებული სახით ცხვრები, მიყვებიან კომბლეს.)

მთხრობელი: ამოაყრევინა კომბლემ თავისი ცხვრები მგელს და წაიყვანა სახლში.

### სცენარი თითების სპექტაკლისთვის

დაგჭირდებათ წყვილი ხელთათმანი. თითების ბალიშების ადგილებზე მიაკერეთ მრგვალად გამოჭრილი მუყაოები, რომლებზეც დაახატავთ სახეებს. ერთი ხელისას გოგონებისას, მეორე ხელისას – ბიჭებისას. ასევე დაგჭირდებათ მაგიდაზე ერთ მხარეს: კუბები, ამწეები, მანქანები, სამუშაო იარაღები; მეორე მხარეს – საქსოვი, ჭურჭელი, მძივები, მოკლედ, გოგონას საქმიანობის ატრიბუტები.

ამოწევთ ერთ ხელს, რომელზეც გოგონების სახეებია.

მთხრობელი: იყო და არა იყო რა, იყო ხუთი გოგო: ია, ნია, ლია, მზია და ბაია. ხუთივე ძალიან მხიარული და მშრომელი იყო. ქსოვდნენ, კერავდნენ, საქმელებს აკეთებდნენ. (ხელს დახრით მაგიდისკენ, ვითომ საქმიანობენ.) ერთხელაც დაილაღნენ. ცეკვა და გართობა მოუნდათ:

გოგო თითები:

– ჩვენ ვართ ხუთი გოგო,

დავიღალეთ როგორ.

ცეკვა გვინდა ძალიან,

ბიჭები სად არიან?

მთხრობელი: იქვე ახლოს ხუთი ბიჭიც ცხოვრობდა: გია, გოგა, გიგა, გეგა და გუგა. ისინიც ძალიან მშრომელები იყვნენ. აშენებდნენ, მანქანებს აკეთებდნენ, სიმძიმეები გადაჰქონდათ. (ხრით ხელს ბიჭების სათამაშოებისკენ, ვითომ მუშაობენ.) ხანდახან ყველა იღლება და ისინიც დაილაღნენ. მოუნდათ გართობა და ცეკვა.

ბიჭი თითები:

ჩვენ ვართ ხუთი ბიჭი,

გვაქვს შენების ნიჭი.

ცეკვა გვინდა ძალიან

გოგოები სად არიან?

იღებთ ორივე ხელს, ვითომ დადიან და ეძებენ.

მთხრობელი: იარეს, იერეს და იპოვეს ერთმანეთი. გაიხარეს და დილამდე იცეკვეს. (ჩართეთ ვალსი, დააწყვილეთ თითები, ვითომ ცეკვავენ.)

თ. ბექიშვილი

### 3.1 მე და ჩემი ოჯახი

#### ბიძინას ნატვრისთვალი

– ნატვრისთვალო, ციმციმავ,  
უნდა გთხოვო, იცი, რა?...  
ბებო გამიჯანმრთელე,  
ავად ხდება ხშირ-ხშირად.

– ნატვრისთვალო, ციმციმავ,  
მინდა გთხოვო, იცი, რა?...  
მითხარ, სად დაიკარგა  
ბურატინო დიდცხვირა.

– ნატვრისთვალო, ციმციმავ,  
მინდა გთხოვო, იცი, რა?...

ნატვრისთვალი რომ ნახა,  
თამრომ ბევრი იცინა:  
– ეს ხომ ჩემი ღილია,  
სად იპოვე ბიძინა?

*გ. ჭიჭინაძე*

#### ჩვენი ტკბილი ოჯახი

რა კარგია უქმე დღე,  
ყველანი შინ არიან,  
მე და ციცქნა ნუციკოს  
გვიხარია ძალიან.

ბაბუ ზღაპარს გვიყვება,  
წინდებს გვიქსოვს ბებიკო.  
მამა ჩვენთვის წიგნსა წერს,  
დიდ ტორტს გვიცხობს დედიკო.

ჩვენ კი ცეკვა-თამაშით  
ავიკელით ოთახი.  
რა კარგია, რა კარგი,  
ჩვენი ტკბილი ოჯახი.

*ა. კაციტაძე*

#### დედა

დედა ჰქვია  
დედაციხეს,  
დედაქალაქს,  
დედამიწას,  
დედაბოდს თუ დედაენას  
დიდი ძალა დედამ მისცა!  
დედა უძღვის წინ ყველაფერს,  
ჩვენს სალოცავს, ჩვენს საფიჩარს...  
რადგან ძალა დედამ მისცა  
დედა იცავს დედამიწას.

*გ. წერეთელი*

#### ყველაზე ლამაზო

ყველაზე ლამაზო,  
ყველაზე კეთილო,  
ნუ წყრები მალ-მალე,  
პატარა დედილო!

მე მინდა ყოველთვის  
იცინო ლამაზად,  
ნებივრად გივლიდეს,  
– მე ვეტყვი მამასაც.

თავზე რომ მევლები,  
ზუნვით რომ დამცქერი,  
ახლა მე ვიქნები  
სულ შენი დამცველი.

პატარა ჯიუტი  
თუ გყავდი აქამდე,  
ხომ უკვე დიდი ვარ,  
დარდები გაფანტე.

გამგონეც ვიქნები,  
დამჯერეც ვიქნები,  
ოღონდაც ნათელ შუბლს  
ნუ ილლი ფიქრებით.

თუ რამე ვიტკინე,  
მიშუშებ ალერსით.  
ახლა მე გააკოცებ  
მაგ ლამაზ თვალებში!

თვითონ გამომიწვია,  
მაინც მე მოვერიე.

*ე. ჯიშკარიანი*

*მ. მრევლიშვილი*

**ჩემო კარგო დედილო**

ჩემო კარგო დედილო,  
ლამაზო და კეთილო,  
დაისვენე, ცოდვა ხარ,  
ჩამიხუტე ცოტა ხანს.

**ციალას წერილი**

ძვირფასო და სანატრელო,  
საყვარელო ბები!  
დაგკოცნი და დამიკოცნე  
ყველა ნაცობები!  
ბებო, ჩემო ტკბილო ბები!  
აგრემც გენაცვლები!  
მე ცალკე გამომიგზავნე  
თეთრი ჩურჩხელები!  
სხვა ხილიც არ დაივიწყო:  
კომში, ვაშლი, მსხლები,  
ჩამიჩი და ლელვის ჩირი,  
თხილი და კაკლები!  
აბა სხვა რალა მოგწერო,  
ჩემო კარგო ბები,  
გთხოვ მალე გამომიგზავნო,  
რასაც გეხვეწები!  
ბეი! დედას გეფიცები,  
მუდამ მეყვარები!  
ოქროს სათვალეს გიყიდი,  
რობა გავიზრდები.

*ნ. კერესელიძე*

**მამიკოს გასაჭირი**

გუშინ სამსახურიდან  
დედამ დაიგვიანა,  
დატრიალდა მამიკო,  
სახლი „დააწკრიალა.“  
ციბრუტივით ტრიალებს  
უჰ, რა მარჯვე კაცია!  
კარტოფილი შეგვიწვა,  
სულ ნახშირად აქცია.  
ერბო-კვერცხი სადღაა?  
ერთიანად დასწვია!  
ამას ვინლა დაეძებს,  
თითები სულ დასწვია.  
აქეთ დოქი წაიქცა,  
იქით წყალი დაიქცა.  
მეზობლები მოცვივდნენ:  
ხათუნა და მაიკო,  
მამიკოს გასაჭირი  
მთელმა ეზომ გაიგო.

**ბაბუა და შვილიშვილი**

– ხომ დიდია გოგია?  
– ახლა მართლაც დიდია.  
ბაბუ ველარ ეწევა,  
როცა პარკში მიდიან.  
თუნ-თუნ!– ჩქარობს მანქანა,  
საჭეს უზის გოგია,  
ჰერი, ბიჭო! გაქანდა,  
კარგად დაუქოქია.  
ოლონდ როცა შინისკენ  
ბრუნდებოდა პარკიდან,

*გ. ქუჩიშვილი*

*ლ. ნუცუბიძე*

**მოჭიდავე**

ყველა აქებს მამიკოს,  
ეძახიან ღონიერს,

თავისთავიც, მანქანაც  
სულ ბაბუას აჰკიდა.

*მ. მრევლიშვილი*

ნაოჭებიც არა აქვს,  
არა აკლია კბილებიც,  
მაგრამ ბებო რომ არის, –  
ვიცი დანამდვილებით.

### **ნულარ დამიბერდები**

მე რომ მიყვარს მოფერება –  
შენი თეთრი თმებია.  
ნულარ დამიბერდები,  
ჩემო ტკბილო ბებია.  
მოფუსფუსე ხელები  
მუდამ მენანებთან.  
მუშაობით ნუ ილლი  
ჩემო თკბილო ბებია.  
მეტი საქმე მოგვეცი  
შენს საყვარელ პატარებს,  
თორემ ჩემო კეთილო,  
ცივ ნიავს არ გვაკარებ.  
ზიხარ შუქურვარსკვლავად  
შვილიშვილთა გულეებში.  
ჩვენ ვართ შენი იმედი  
და მომავლის ნუგეში.

*მ. მრევლიშვილი*

### **ჩვენი ბებო**

ჩვენი ბებო ისეთია,  
სულ არა ჰგავს ბებიას,  
წელმოხრილი არ დადის,  
და არც თეთრი თმები აქვს...

*ლ. სტვირია*

### **ცოცხი და მტვერსასრუტი**

დაგოგმანებს ოთახ-ოთახ  
მტვერსასრუტი მტვერს ისრუტავს  
ამის გამო მე და ბებოს  
ძველი ცოცხი გაგვებუტა,  
წავიდა და გულმოსული  
კარებს უკან აეყუდა.

*ფ. ჩიმაკაძე*

### **თითის წვერზე**

ჩუმაღ,  
ფისო,  
ნუ კნავი,  
ნუ გარბიხარ  
წინა,  
თითის წვერზე  
დავდივართ,  
ბებოს ჩაეძინა.

*მ. მრევლიშვილი*

## კეთილი ძმა

შემოდგომა იყო. ვენახში გლეხი მწიფე მსხალს კრეფდა. სანდრო იქვე იდგა და უყურებდა. გლეხმა სანდრო დაინახა, დაუძახა და ერთი გემრიელი მსხალი აჩუქა. სანდროს უნდოდა ჩაეკბიჩა, მაგრამ უცებ რალაც გაახსენდა და შინისკენ მოკურცხლა. სახლში ავადმყოფი და ჰყავდა.

– დედილო, კეკეს მსხალი ხომ ეჭმევა? – ჰკითხა სანდრომ დედას.

– როგორ არა, შვილო, – უთხრა დედამ.

სანდრო მაშინვე დის ლოგინთან გაჩნდა, კეკეს მსხალი მისცა და სიამოვნებით უყურებდა, როცა ავადმყოფი გემრიელი მსხლით პირს იტკბარუნებდა.

*ი. გოგებაშვილის მიხედვით*

**ანდაზა: ერთი თხილის გული ცხრა ძმამ გაიყო.**

## ბაღი

მე ბაღი ბაღი მეგონა,  
ყვავილებით და პეპლებით,  
აქ კი რა დამხვდა? – მაგიდა,  
წიგნი და მასწავლებელი,  
ვაშლის ფაფა და სტაფილო,  
კატლეტები და სუპები,  
არა, ბატონო, ამ ბაღში  
უთუოდ დავიღუპები.  
არ მინდა თქვენი საწოლი,  
არც ეს ფაფუკი ბაღიში,  
ან ნამდვილ ბაღში წავიდეთ,  
ან არა – სახლში გამიშვით.

*ნ. დუმბაძე*

## ლამაზა ძროხა

იყო ერთი ძროხა, ერქვა ლამაზა. ნამდვილადაც ლამაზი იყო, გრძელი, გრძელი წამწამებით დაჩრდილული თვალები ჰქონდა.

ლამაზა ნარშავიან ველში სძოვდა ხოლმე. ნარშავი თავზესაყრელად იყო, მაგრამ ლამაზას ნარშავი არ უყვარდა. საღამოობით, როცა შებინდებოდა, ლამაზა ძოვას თავს ანებებდა, იდგა და ცას შეჰყურებდა, აკვირდებოდა ვარსკვლავები როგორ იბადებოდნენ. ხანდახან კი ნალვლიანად ზმუოდა, რადგან ახლომანლო არავინ ჰყავდა, რომ მასთან ეთამაშა. ერთხელ ლამაზამ სიმღერა შეთხზა:

რა ლამაზი ვარსკვლავი ხარ,  
მეგობარიც გეყოლება,  
შენნაირი, ციმციმელა.  
გამოგზავნე ჩემთან,  
ვითამაშებთ ერთად.  
ვარსკვლავმა ამაზე ასე უპასუხა:  
სჯობს ისმინო რჩევა ჩემი,  
უწესობას ნუ ერვევი,  
ძილის დროა, შენ კი ბლავი,  
აგვატკიე ყველას თავი.  
კარგი, თხოვნას შეგისრულებ  
ცას დავივლი კიდით კიდე,  
ყველას შევთხოვ, შენთან, დაბლა,  
სათამაშოდ ჩამოვიდეს.

შემთხვევით ამ ლაპარაკს მთვარეზე მყოფმა კაცმა მოჰკრა ყური. იმ კაცმა ვარსკვლავს უთხრა, – შენ ნურაფერზე შეწუხდები, ლამაზას მეგობარს მე ვუშოვიო. წამოკრიფა: ვედრო, ნიჩაბი, რკინის სინი და მაგნიტი, ბევრი აღარ უფიქრია და მთვარიდან ისკუპა. მოდიოდა და მთვარის სხივი მოაცილებდა.

დაჯდა თუ არა, მთვარიდან ჩამოსული კაცი მიწაზე, ნარშავს მიადგა და ნიჩბით ძირიანად დაგლიჯა. მერე ვედრო გაავსო და ხევში გადაყარა, მაგრამ მთავარი მაინც სხვა იყო, – ლამაზასთვის მეგობარი უნდა ეშოვა. უცებ, სულ ახლოს რაღაც ქშენა მოესმა.

თურმე ნუ იტყვით, ლოკოკინა ალათი სადღაც მიეშურებოდა.

ლოკოკინა ლამაზამაც დაინახა და ისე გაეხარდა, თავზე ალერსით ენა აუსვა.

– მიშველეთ! – დაიძახა ალათიმ.

მთვარიდან ჩამოსული კაცი და ლამაზა ალათის უნდა დახმარებოდნენ, მაგრამ მისი კვალიც კი გაქრა.

– მიშველეთ! – ძლივძლივობით მოისმა ხმა საიდანღაც, უფრო ძროხის პირიდან.

ლამაზამ პირი დაალო და იქიდან ალათი ამოძვრა.

– შენ თუ გინდა, სხვა დროსაც მომიალერსე ხოლმე, – უთხრა ალათიმ, – ოღონდ ცოტათი ნაზად.

ლამაზამ ცოტა დაირცხვინა და ფრთხილად, ძალიან ფრთხილად აუსვა ენა.

– მშვენივრად მოეწყო ყველაფერი, – თქვა მთვარიდან ჩამოსულმა კაცმა. – მეგობარი უკვე გყავს, მე შემეძლია გულდამშვიდებული დავბრუნდე შინ. ვარსკვლავს შენს მოკითხვას გადავცემ. რაც ნარშავი იყო, სულ დავგლიჯე და გადავყარე, ვედროს და ნიჩაბს შენ გიტოვებ. რამდენიც გინდა, იმდენი ითამაშე. ნახვამდის, ჩემო კარგო ლამაზავ!

მთვარიდან ჩამოსულმა კაცმა თავი დაუკრა, ახტა და ზემოდან გადაევლო ლამაზას.

– ახლა ჩემზეც გამოთქვამენ სიმღერას! – დაიძახა მან. უთუოდ იმ ძროხის სიმღერა გაახსენდა, მთვარეს რომ გადაახტა. მერე დაჯდა სინზე, მაგნიტი მალლა აავდო. მაგნიტმა

სინი მიიზიდა, კიდევ ააგდო მაგნიტი, კიდევ მიიზიდა იმ მაგნიტმა სინი და ისევ ავიდა მთვარემდე.

ვარსკვლავმა რომ გაიგო, ლამაზას მეგობარი უშოვიაო, ძალიან გაუხარდა და მეტად გაბრწყინდა. ძალიან ბრწყინავდა მთვარეც.

დ. ბისეტი



## საქანელა

– ახლა ჩემი ჯარია,  
ჩამობრძანდი, მელია!  
გელოდები, ლოდინით  
გული გადამელია.

ეგ რა მეგობრობაა,  
მარტო შენ რომ ქანაობ,  
ქანაობა მეც მინდა,  
დამსვი ხანდახანაო.

– აბა, რა ვქნა, გენაცვა  
ძლიერ მინდა ჩამოსვლა,  
ხომ ვერ ჩამოვფრინდები,  
თუ ილომ არ ჩამომსვა!

ავქანდი და დავქანდი,  
ოდელია, დელია! –  
ულვაშებში იცინის,  
ეშმაკუნა მელია.

*მ. მრევლიშვილი*

## დათუნია დრუნჩა

დათუნიას ერგო  
ერთი ქილა ერბო,  
მიდიოდა გზაზე,  
ლილინებდა ასე:  
– დათუნია დრუნჩასა,  
ერბო მერგო ქარვისა,  
რაგინდ ბევრი მეხვეწოთ,  
არ დაგითმობთ არვისა! –

უცებ შეხვდა ვირთხა!  
არ უცდია დიდხანს,  
თქვა: – დაიდებ ცოდვასო,  
თუ არ მაჭმევ ცოტასო! –

რას იზამდა დრუნჩა,  
მისცა ერთი მუჭა.

მერე ისევ გზაზე  
ლილინებდა ასე:  
– დათუნია დრუნჩასა,  
ერბო მერგო ქარვისა,  
რაგინდ ბევრი მეხვეწოთ,  
არ დაგითმობთ არვისა! –

წინ დაუხვდა ზღარბი,  
მშიერი და ხარბი,  
თქვა: დაიდებ ცოდვასო,  
თუ არ მაჭმევ ცოტასო! –

რას იზამდა დრუნჩა,  
მისცა ორი მუჭა.

მერე ისევ გზაზე  
ლილინებდა ასე:  
– დათუნია დრუნჩასა,  
ერბო მერგო ქარვისა,  
რაგინდ ბევრი მეხვეწოთ,  
არ დაგითმობთ არვისა! –

გადმოუდგა მელია,  
მელა კუდაგრძელია,  
თქვა: დაიდებ ცოდვასო,  
თუ არ მაჭმევ ცოტასო! –

რას იზამდა დრუნჩა,  
მისცა სამი მუჭა.

მერე ისევ გზაზე  
ლილინებდა ასე:  
– დათუნია დრუნჩასა,  
ერბო მერგო ქარვისა,  
რაგინდ ბევრი მეხვეწოთ,  
არ დაგითმობთ არვისა! –

ბოლოს შეხვდა კოდალა,  
დათვს კი არა ჰქონდა რა!

*გ. ჭიჭინაძე*

## 4.1. შემოდგომა

### ქეთოს მერცხალი

გაფრინდა ქეთოს მერცხალი,  
ალარ ჭიკჭიკებს ბანზედა,  
ქეთო მოწყენით გაჰყურებს,  
ცრემლი უბრწყინავს თვალზედა.

და ასე ამბობს: – ნეტავი,  
მეც რად არა მაქვს ფრთებიო,  
რომ მისებრ გადავიქროლო  
ცად აბჯენილი მთებიო.

*ლ. მეგრელიძე*

### შემოდგომა

ხილით, ლხენით, ზეიმით  
შემოდგომა მოვიდა.  
– შემოდგომავე, გვითხარი,  
მობრძანდები შორიდან?  
– არა, ჩემო კარგებო,  
შორი მგზავრი როდი ვარ,  
მე თქვენს ვენახებიდან,  
ბალებიდან მოვდივარ.

– გვითხარ, ასე ბარაქით  
ნეტავ, ვინ დაგამშვენა?  
– ვინა? თქვენი მშობლების  
დაუღლეღმა მარჯვენამ.

*ი. ნონეშვილი*

### შაქრად

ყურძენს,  
ვაშლებს, ატამს  
შემოდგომა ხატავს.  
შინ სანამდე  
გვატანს,  
წითელ-ყვითელ  
ფერებს  
ოქროს ფუნჯით  
გაჰკრავს –  
აფერადებს მაგრად.  
დააყოლებს მერე:  
„შაქრად,  
შაქრად,  
შაქრად!“

*მ. მრევლიშვილი*

## 5.1 ფერები ჩემს გარშემო

„თაგუნების საღებავი“

სანამ კითხვას დაიწყებთ:

- წინასწარ უთხარით, რომ წიგნში სამ ფერს რაღაც მოუვა თუ არა, ამას მალე გაიგებენ.
- ჰკითხეთ ბავშვებს, რატომ ვერ პოულობდა კატა თაგვებს?
- კარგად რომ დაისწავლონ წაკითხული, დაფაზე დაკიდებულ ფურცელზე გააკეთეთ ფერების შერევის დემონსტრირება.

### ზღაპარი

თეთრ ქალღმერთს სამი თეთრი თაგვი იყო. კატა მათ ვერ ხედავდა. როდესაც კატას ეძინა თაგვებმა სამი ქილა საღებავი იპოვეს. ერთი წითელი, ერთი ყვითელი და ერთი ლურჯი. იფიქრეს ეს თაგვების საღებავიაო და ქილებში ჩახტნენ. ერთი თაგვი წითლად შეიღება, მეორე ყვითლად, ხოლო მესამე ლურჯად. როცა ამოვიდნენ, ქალღმერთს საღებავები დააწვეთეს და ფერადი სახალისო გუბეები გაჩნდა. უცებ წითელი თაგვი ყვითელ გუბეში ჩახტა და წაიციკვა. თაგვმა წითელი ფეხებით ყვითელ გუბეს ურია, ურია, ურია, მანამ სანამ ... „შეხედე“ შესძახა „წითელი ფერი ყვითელ გუბეში სტაფილოსფერად იქცა“ ახლა ყვითელი თაგვი ლურჯ გუბეში ჩახტა. ყვითელმა ფეხებმა ურია, ურია, სანამ .... .. „დაიხედე“ შესძახა წითელმა და ლურჯმა თაგვებმა. „ყვითელი ფერი ლურჯ გუბურაში მწვანე ფერად იქცა“ შემდეგ ლურჯი თაგვი ჩახტა წითელ გუბურაში .. იგი ჭყაპუნობდა, აშხეფებდა და ურევდა ლურჯი ფეხებით წითელ გუბურას, სანამ ... .. „იასამნისფერი“ არ შესძახეს მათ. „ლურჯი ფერი წითელ გუბურაში იასამნისფერად იქცა“ მათ ბეწვი შეახმათ. ბეწვი წებოვანი და უხეში გახდა. თაგვებმა საღებავები ჩამოიბანეს და ისევ რბილ, ფუმფულა თაგვებად იქცნენ. შემდეგ ფურცელი შეღებეს, ერთი მხარე წითლად, ერთი ლურჯად და ერთი ყვითლად. მათ წითელი და ყვითელი საღებავები შეურიეს რომ ფურცელი სტაფილოსფერად შეეღებათ. ყვითელი და ლურჯი მწვანის მისაღებად შეურიეს. წითელი და ლურჯი კი – იასამნისფრის. თეთრი ფურცელი კატის გამო დატოვეს.

### ყაყაჩოსა სინთლითა

ყაყაჩოსა სინთლითა  
ყანა დაუმშვენებია,  
ყმაწვილსა კარგი სწავლითა  
დედა გაუხარებია.

ხალხური

## მამას ლურჯი პერანგი წითლად გავაფერადე

მამას ლურჯი პერანგი წითლად გავაფერადე  
ალარაა ლურჯი, გადამიგდეს ფუნჯი.  
გამიჯავრდა დედა: ამდენს როგორ ბე-  
დავ,  
გაგიჟდება მამა, რა გარეცხავს ამას.  
დამემუქრა დეიდა: - ხმას არ გაგცემ დღე-  
იდან!  
ბუზლუნებდა მამიდა: - ბავშვი სულ თავს  
გავიდა.  
ბებო პერანგს უცქერის: გაგვითავდა  
ფურცლები?  
არ უჯერებს თვალებს (რა მზერა აქვთ  
ქალებს)?  
შემოვიდა მამიკო, იცით როგორ გამი-  
გო?..  
არ მომწონდა მაინც, ეს პერანგი ლურჯი.  
მოგვაწოდეთ ქილა, დაგვიბრუნეთ ფუნ-  
ჯი!  
გავაგრძელებთ ღებვა, წინსაფარი მეზა,  
და პალიტრით ხელში, ვლილინებდით  
ხმებში.  
გადაიცვა მამამ შეღებილი ზედა.  
– ერთი ჭკუის ხართო! – იცინოდა დედა.

*ქ. კვიციანი*

## ჭეჭილი

იზარდე, მწვანე ჯეჯილო,  
იზარდე, მწვანე ჯეჯილო,

დაპურდი, გახდი ყანაო;  
იკურთხოს იმის მარჯვენა,  
ვინც გთესა, მოგიყვანაო!

დაპურდი, ჩემო ნუგეშო,  
იზარდე თანდათანაო;  
ზეცამ გიგზავნოს ცვარ-ნამი,  
მზემ შუქი გფინოს თანაო.

ქარმა გალელვოს ზღვასავით,  
მწყერმა მოგძახოს ნანაო;  
იზარდე, გაახარევი  
ყმაწვილი ჩემისთანაო

*ი. დავითაშვილი*

## იასამნები

ვაწყენინე დედიკოს,  
რაა დასამალავი,  
მაგრამ ვიცი წამალი,  
ტურფა იასამანი.

ვარუქებ და მაკოცებს,  
მაპატიებს ხელად,  
მიმაქვს იასამნები  
დიდი მთებისხელა.

მოვიპარე სუნამო  
და მაშინვე გავები,  
ახლა თუ მიშველიან,  
მხოლოდ იასამნები.

*თ. ბეჭიშვილი*

## მღებავი ბუ

ძველად, სულ ძველად, ბუ მღებავი ყოფილა. ჩიტები თურმე მასთან დადიოდნენ და ნაირ-ნაირ ფერებად იღებავდნენ ბუმბულს. ყველა მადლიერი ჰყავდა. მხოლოდ ერთი ყვავი იყო უკმაყოფილო – არაფრად ეპიტნავებოდა ბუს ხელობა, სულ თავის ქათქათა ბუმბულს აქებდა. მაგრამ ბოლოს და ბოლოს ყვავსაც მობეზღრდა თეთრი ბუმბული და ბუს მიადგა.

– ჯანდაბას, შემღებე, ოლონდ ისე, რომ დედამიწის ზურგზე კაცს არ ენახოს ასეთი ბუმბულიო.

იფიქრა, იფიქრა ბუმ და ყვავი შავად შეღება.

– აჰა, ასეთი ბუმბული არავისაც არა აქვსო, – უთხრა ყვავს.

ყვავმა რომ ნახა ფრთები გამურულივით ჰქონდა, ელდა ეცა, მაგრამ რალას იზამდა? ამიტომაც, რომ იმ დღის მერე ყველა ყვავი შავია.

დღემდე ვერ უპატიებიათ ბუსთვის, სადაც შეხვდებიან, იქვე დაჰუტავენ.

ამის შიშით, ბუ დღისით იმალება და მხოლოდ ღამლამობით გამოდის გარეთ, როცა ყვავებს სძინავთ.

*ინგლისური ხალხური ზღაპარი*

## მერცხლის ბარტყი და ყვავის ბახალა

ნაბოლარა ბარტყი, თურმე,  
თხუპნია ჰყავს მერცხალს.  
მოცლა არ აქვს ერთი წუთი  
და მთელი დღე რეცხავს.

თეთრ გულისპირს, წითელ ბაფთას,  
ძლივსლა აცლის ლაქებს...  
თან ყურს უგდებს, ყვავი თავის  
ბახალას რომ აქებს:

– თქვით, როდისმე მის შავ პიჯაკს  
უსუფთაოდ ხედავთ?  
ერთი ლაქაც არ ემჩნევა,  
ენაცვალოს დედა!

*ვ. გულეური*

## ჩემი ფისო

მე ფისო მყავს, თეთრი ფისო,  
სულ იძახის: „იავ, მიავ!“  
გეგონებათ, ავად არის  
ანდა ძალღის ეშინია.

მე კი ვიცი, ეს ჩხავილი  
რის კვნესა და კრუსუნია:  
– ყველი გინდა? მოდი, გაჭმევ,  
ჩემო კარგო ფისუნია!

*ნ. მალაზონია*

## ვარდისფერი

ელენიკო დიდი გოგოა, უკვე ოთხი წლის გახდა. წელს ყველაზე ლამაზი დაბადების დღე ჰქონდა.

ელენიკოს ყველაზე მეტად ვარდისფერი უყვარს. ამიტომ მშობლებმა ნამდვილი ვარდისფერი დღესასწაული მოუწყვეს. დედამ სუფრას ვარდისფერი გადასაფარებელი გადააფარა, ტორტიც ვარდისფერი გამოუცხო, წითელი მარწყვებით მორთული. საჩუქარიც ვარდისფერი აჩუქა, მშვენიერი, ფერიის ვარდისფერი კაბა. მამამაც ვარდისფერი ვარდები მოუტანა.

ლამით, როცა ელენიკომ დაიძინა, სიზმრადაც სულ ვარდისფერი ფერიები დაესიზმრნენ.

ელენიკო იმის შემდეგ სულ თავის დაბადების დღეზე ლაპარაკობს. უფროს ძმას, ილოს ყურები გამოუჭედა.

ილო დიდი ბიჭია, უკვე პირველ კლასში დადის და ვარდისფერი სულ არ ეპიტნავება. ჰოდა, ელენიკოს აბრაზებს:

– მე ნამდვილ, კაცურ, ყავისფერ დაბადების დღეს გადავიხდი, ყველაფერი შოკოლადის იქნება, რა? არ ჯობია შოკოლადის ტორტი მარწყვისას?!

ამაზე ელენიკო ბრაზდება და არის ერთი ჩხუბი და დავა.

თქვენ როგორ ფიქრობთ, ბავშვებო, ვარდისფერი, მარწყვის ტორტი ჯობია თუ შოკოლადის, ყავისფერი?

*თ. ბეჭიშვილი*

## ნაყინის სახლი

არცთუ დიდი ხნის წინათ, ბოლონიაში, ზედ მთავარ მოედანზე ყინულის სახლი ააგეს. ვინ იცის, საიდან აღარ მოგროვდნენ იმ მოედანზე ყმაწვილები, ყველაზე მივარდნილი

მხარეებიდანაც კი ჩამოვიდნენ, გავიგეთ მშვენიერი სახლი აუშენებიათ და იქნებ ცოტა მაინც გაგვალოკინონო.

ნაყინის სახლს მარმელადის სახურავი ჰქონდა, საკვამურებიდან ბოლის მაგივრად გათქვეფილი ნალები ამოდიოდა, ბუხრები კი სულ ერთიანად დაშაქრული ხილისა ჰქონდა. დანარჩენი ყველაფერი ნაყინისა იყო – კარებიც, კედლებიც. ავეჯი რომ ავეჯია, ისიც ნაყინისა იდგა.

ერთი პატარა ბიჭი ლამის ზედ აეკრა სასადილო მაგიდას. იმდენი ულოკა ოთხივე ფეხი, მაგიდამ ველარ გაუძლო და თავზე დაემხო თავის თეფშებიან-ლამბაქებიანად. მერე სულ შოკოლადის თეფშები და ლამბაქები ეწყო იმ მაგიდაზე! თანაც ნულარ იტყვი, როგორი შოკოლადიანი ნაყინისა, უკეთესი ტყუილია!

ერთხელაც იქით ქალაქის ყარაულმა ჩაიარა და დაინახა, – ერთი ფანჯარა თანდათან დნებოდა. ფანჯრის მინები მარწყვის ნაყინისა ჰქონდა და ამიტომაც იყო, ვარდიფრად რომ წურწურებდა.

– არიქა, – ყვირილი ატეხა ყარაულმა, – მალე!

ყველანი ერთბაშად მისცვივდნენ შემდნარ სახლს და გაჩაღდა ლოკვა, მაგრამ რა გაჩაღდა! აი, პირის ჩატკბარუნება იქ იყო!

– დედაშვილობამ, სავარძელი მაინც გამომიტანეთ! – საბრალოდ იხვეწებოდა ერთი დედაბერი, რომელსაც იმდენ ხალხში თავგზა აჰბნეოდა, – ნუ მაწყენინებთ მოხუც ადამიანს, ბევრს არ გთხოვთ, სავარძელი მინახეთ რამე, იქნებ სახელურიანიც იყოს!

ერთი გულკეთილი მეხანძრე მართლაც შევარდა სახლში და დედაბერს კრემითა და – ბუსტულის გულით მორთული სავარძელი გამოუტანა. უნდა გენახათ, რა დღეში ჩავარდა საცოდავი, აღარ იცოდა, რა ექნა სიხარულით! იცოცხლე, ხელად მოუღხინა კიდევ და სწორედ სახელურებიდან დაიწყო!

რალა ბევრი გავაგრძელო, ნამდვილი დღეობა გაიმართა! ღმერთმანი, მუცელიც კი არავის ასტკივებია, ექიმებს ებრძანებინათ, ბუყბუყი და თუხთუხი არ გავიგოთო!

ამ ამბავს ახლაც ჰყვებიან.

თუ ბავშვი ატყდა, დედას ან მამას ჩააცვიდა, გინდა თუ არა ნაყინი მეორედაც უნდა მიყიდოო, მშობლებს გული მოსდით და უჯავრდებიან:

– კიდევ რა გინდა, ბოლონიელებისა არ იყოს, იქნებ ნაყინის სახლიც ამაშენებინოო.

ჯ. როდარი

## 6.1. ფერმა

### პატარა ლექსოს მონათხრობი

1. ჩემს მათე პაპას უზარმაზარი ფერმა აქვს. ზამთარ-ზაფხულ დიდი, ყელიანი ჩექმები აცვია და ფართე, ფარფლებიანი ჩალის ქუდი ახურავს. უამრავი ცხოველი და ფრინველი ჰყავს, იმდენი, მარტო ნამდვილად ვერ მოუვლის, ამიტომ ფერმაში ბევრი ადამიანი

მუშაობს.

ცხვრები ბაგაში არიან, მათი მომვლელი მეცხვარეა, შიო ჰქვია და მთელ ფერმაში ყველაზე უცნაურად აცვია. თავზე უზარმაზარი ცხვრის ბეწვისგან შეკერილი ქუდი, ბონონი ახურავს, ტანზე ნაბადი აცვია, ისიც ცხვრის ბეწვის, ოთხკეთხედი პალტოსავითაა. ხელში კომბალი უჭირავს, კომბალი იცით როგორია? დიდთავიანი მოკაუჭებული ჯოხია. შემოდგომაზე გაუდგება ხოლმე გზას და ცხვრები იქ მიჰყავს, სადაც ზამთარშიც ბალახია. გაზაფხულზე ისევ ფერმაში ბრუნდება. განსაკუთრებით ბევრი საქმე მაშინ აქვს, როცა ცხვარია გასაკრეჭი, იცი, როგორი მაკრატელი აქვს, უზარმაზარი. მიდგება ხოლმე ცხვრებს და კრეჭს. მე მეცოდებიან, მაგრამ შიო პაპა ამბობს, ახლა ამათ სცხელათ და გაკრეჭვა მაღლიაო. როცა ცხვრები იწველიან, შიო პაპას ქალები ეხმარებიან. მერე იმ რძისგან ყველს აკეთებენ და ქალაქში გზავნიან გასაყიდად.

შარშან ერთ ბატკანს დედა მოუკვდა და მთელი ზაფხული მე ვასმევდი საწოვარათი რძეს. ისე მომეჩვია, სადაც დამინახავდა, გამორბოდა და ზედ მახტებოდა. წელსაც მიცნო, რომ ჩამოვედი, ისე გაიხარა, ველარ მოზომა, ძლიერად დამეჯახა და წამაქცია. შიო პაპა გაუბრაზდა, მაგრამ არაფერი მტკენია და მალე აპატია.

2. ცხენები თავლაში ცხოვრობენ. მათ ყველაზე მეტად შვრია უყვართ, თუმცა ბალახსაც სიამოვნებით ძოვენ. ზამთარში თივასაც ჭამენ. ძალიან ძლიერები არიან, მათე პაპა ხომ დიდი ტანისაა, ისე აიყვანენ მთაში, საზაფხულო საძოვრებზე და ისე ჩამოიტანენ იქიდან ას კილო ყველს, ვითომც არაფერიაო. მაგრამ მოვლაც კარგი უნდათ. გაოფლილი, დაღლილი ცხენი არ შეიძლება პირდაპირ დააბა, უნდა ასეირნო, ოფლი ნელ-ნელა უნდა შეაშრეს, თორემ ავად გახდება. შარშან ერთი ცხენი ავად გაგვიხდა, მოუყვანეს ვეტექიმი, უკეთეს უზარმაზარი ნემსები, მაგრამ ვერ უშველეს, მოკვდა. რას იზამ, ხანდახან ასეთი სამწუხარო ამბებიც ხდებაო, – თქვა მათე პაპამ, მაგრამ მე მთელი დღე ვტიროდი.

3. ძროხები, ხარები და ხბორები ბოსელში ცხოვრობენ. მათ მენახირე მწყემსავს. მენახირე ახალგაზრდა ბიჭია, ომარი ჰქვია. დაიჭერს დილით სახრეს, დიდი ჯოხია, და საქონელს ზევით, მთებისკენ გაირეკავს. იქ უფრო დიდი ბალახია. ერთხელ საძოვარზე ჩასძინებია. თავსხმა წვიმამ რომ დაუშვა, იმან გამოალვიდა, მაგრამ სადღა იყო ნახირი. ერთი-ორი ძლივს იპოვა იმ სიბნელეში და ფერმაში ჩამოვიდა საშველად. ფერმაში ერთი ფაცი-ფუცი ატყდა, შეკაზმეს ცხენები, დაიჭირეს უზარმაზარი ფარნები და რაც კაცები იყვნენ, ყველანი საქონლის საძებნელად წავიდნენ. დილისკენ თითქმის ყველა მოიყვანეს, მარტო ერთი ძროხა დააკლდათ, ჭრელა. ქალები ვიშვიშებდნენ: დათვი დატორავდაო, – მაგრამ მეორე დღეს ხბოსთან ერთად იპოვეს, იმ ღამეს გაუჩინია. ხბო ჯერ ფეხზე კარგად ვერ იდგა და ამიტომ ცხენით ჩამოიყვანეს, ხურჯინში ჩასვეს და უნაგირზე გადაკიდეს. ჭრელა თვითონ გამოყვა, რომ დაინახა მისი შვილი მიყავდათ. იმ ხბოს სახელი მე დავარქვი, „დაკარგულა“, აბა, დაბადებისთანავე დაიკარგა და სხვა რა უნდა დამერქვა?!

თ. ბექიშვილი



გადმოფრინდა  
რაინდი,  
დაიყივლა  
ყიყლიყო!  
ფრთები  
ააფართხუნა,  
გამოიცან—  
ვინ იყო?

**კრავი**

– კრავო,კრავო,  
ღრუბლის ფთილავ,  
შორს ნუ წახვალ,  
იყავ ფრთხილად!  
ეპარება მგელი ფარას...  
– მურა ძალლი დამიფარავს!

მ. მრევლიშვილი

გ. ჭიჭინაძე

**მზე პირს იბანს**

მზე პირს იბანს, პირს იბანს  
თხუნელა და ზღარბი,  
– წი-წი-წი-წი, – წიწილაც  
წყაროსაკენ გარბის...  
მარტო ჩვენს  
ღორს არა აქვს  
სისუფთავის დარდი, –  
არც რცხვენია, ეზოში  
მოთხუპნული დადის.

**მუჭანახევარი**

ჩვენი ჭრელი ვარია  
მუდამ საძებარია,  
დასაკლავად არცა ღირს  
მუჭანახევარია.

მ. მრევლიშვილი

მ. ფოცხიშვილი

**მზარეულის ლექსი**

შიგნით – ოქრო,  
გარეთ – ვერცხლი, –  
ტაფაზუა  
ერბო – კვერცხი!

**თხა-კიკინა**

– ხე ვინ მოჭრა ტყეში?  
ვინ მოზიდა ხრეში?  
ვინ ააგო სახლი, –  
სანამ იტყვის თახვი,  
თხა კიკინებს: – მეე!  
– კაკიკუკი კაკუნით  
ვინ დაჭედა ოთხთვალა?  
კარ-ფანჯრისთვის ამ დილით  
ძელი ვინ გამოთალა?  
სანამ იტყვის კოდალა  
თხა კიკინებს: – მეე!  
– ვინ დარეცხა ჯამ-თასი  
სტუმრები რომ მოზრძანდნენ,  
სუფრა ვიღამ გაშალა?  
თხა კიკინებს: – მეე!  
– ნეტავ, ვინ იჩალიჩა,

**ბეკევა**

ბაკიბუკი, ბეკევა,  
ბაციბუცი თავებით,  
არა ვჩხუბობთ ბეკეკავ,  
მხოლოდ გეჭიდავებით!

ვინ მოქსოვა ხალიჩა?  
მთელი სახლი მოურთავს,  
უჰ, რა მარჯვე ქალი ჩანს! –  
სანამ იტყვის ობობა,  
თხა კიკინებს: – მეე!  
– ეს ბაქია ვინლაა,  
ეშმაკი და ცანცარა?  
ყველა საქმეს ითვისებს  
სიტყვა არვის აცალა! –  
თხა კიკინებს ნაცარა: – მეე!

### თხა

ვენახიდან გავაბრძანეთ  
ვაზებს კვნეტდა  
დიდი თხა,  
გაიკვირვა დატუქსვა:  
– მეე, ვკორტნეო? –  
იკითხა.

*მ. მრევლიშვილი*

### ყვინჩილა

ყვინჩილამ თქვა:  
ვსინჯავდი  
ფერად-ფერად  
ნაყინებს.  
გამიცივდა  
ჩიჩახვი,  
წარამარა  
მაყივლებს.

*მ. მრევლიშვილი*

### იხვები

ეს პატარა რუ არის,

შიგ რომ ცურავს იხვია,  
ჭუჭულები – შვილები  
სულ გარს შემოიხვია.  
წყალი არ დაასველებს,  
ბურტყლი გაუქონია,  
თანვმომწონედ მიცურავს,  
თან ნიჩბებიც ჰქონია.

*მ. მრევლიშვილი*

### კვერციხი

აკაკანდა ქათამი,  
მთელი ეზო შეყარა,  
კვერციხი დადო ჰგონია,  
იმისია ქვეყანა.

ფისო მზეზე თბება და,  
ამბობს: – რა ქნა იმდენი?  
მაშინ რალას იზამდა,  
რომ დაედო ქინდერი?

*ვ. გულეური*

### სოფლური

– ჰაუ, ჰაუ, ქორო ნუ ფრენ  
ამ ეზოში დილ-დილასო!  
ვერ მომპარავ... არ გაგატან  
ჩემს პატარა წიწილასო!

*ა. წერეთელი*

### წინილა

ქორმა წიწილა წაილო,  
იძახდა „წიავ-წიავსა!“  
წიწილას თეთრი ბუმბული  
ველად გაჰქონდა ნიავსა...  
ღვარი წავიდა სისხლისა,

წალეკა მთა და ბარია:  
არაგვს გზა დაათმობინა  
და გადალეკა მტკვარია.  
ისმოდა ბებრის ეზოში  
კრუხის ქვითინი მწარია.  
მოსვლოდნენ მოკეთეები:  
კრუხნი, მამლეები, ვარია,

ნათესაობა კრუხისა  
მთელი იმისი გვარია.  
ცრემლი იქცევა ქათმების,  
დიდი გლოვა და ზარია...

*ვაჟა-ფშაველა*

## 7.1 ფორმები

### ჩემი ბურთი

დიდი არის ჩემი ბურთი,  
დიდი ვებერთელა,  
ოთხი ციდა მუცელი აქვს  
ჩემი მკლავის ხელა.

ხელს დავკრავ და გაფრინდება,  
გაგორდება – როგორ;  
გუშინ თავი გაუტეხა  
მეეზოვის გოგოს.

ამაგლიჯეს ჩემი ბურთი,  
დაახალეს მიწას,  
მაგრამ იცით, როგორც გიჟი,  
წამოვარდა იმწამს.

გადმოგორდა, დაეძგერა  
დიდი ფანჯრის მინას  
და ზედ ცხვირზე დაასკუპდა  
ჩემს ბებიკოს მძინარს.

წამოვარდა ჩემი ბებო:  
„ქურდი, ქურდი, ქურდი“  
ქურდის ნიცვლად ხელში შერჩა  
ჩემი კონტა ბურთი!

### სამკუთხედი სახურავი

ერთი, ორი, სამი ხაზი  
შეერთდა და მოიხაზა,  
– სამკუთხედის ხაზვა ვიცი, –  
სინარულით ყვირის ზაზა.

ერთი, ორი, სამი, ოთხი,  
ოთხი კუთხე ფორთხვით მორბის  
ზაზა ყვირის: – მოდი, დედი,  
მივუხაზე ოთკუთხედი.

მერე მრგვალად და თანაბრად  
შემოხაზა დიდი წრე,  
დაინახა უცაბედად  
წრე ზეცისკენ მიიწევს.

აბრიალდა ცაზე მზედ და  
გაანათა ფურცელი,  
სამკუთხედი ააბობლდა  
ოთხკუთხედს და უცქერის:

მიანატა ზაზამ სწრაფად  
ფანჯრები და ფარდები  
უხარია სამკუთხედს,  
– სახურავი გავხედები.

*ლ. მეგრელიძე*

*თ. ბექიშვილი*

## ხუთკუნჭულა

იყო და არა იყო რა, იყო ერთი ხუთკუნჭულა. ღონით დიდი არაფერი, მაგრამ ისეთი მოხერხებული ვინმე იყო, რასაც მოინდომებდა, ყველაფერი გამოსდიოდა. შეეშინდა მეფეს, ემანდ მეფობაც არ მოინდომოსო და ხუთკუნჭულას დალუპვა გადაწყვიტა. დაიბარა თავისთან, ბაყბაყ დევს რომ ერთი უჭრელესი, ურბილესი ოთხკუთხედი ხალიჩა აქვს, ის უნდა მომიტანო. იცოდა მეფემ ბაყბაყ დევი ცოცხალი თავით არ დათმობდა თავის საყვარელ ხალიჩას და წინასწარ უხაროდა ხუთკუნჭულას თავიდან მოშორება.

ხუთკუნჭულა რისი ხუთკუნჭულა იყო, თვალის არ დაუხამხამებია. ერთი მუჭა ნემსები მიბოძეთო, – ითხოვა და გაუდგა გზას.

ბევრი იარა თუ ცოტა იარა, მიადგა დევის სახლს. დევი შინ არ იყო, მაგრამ ხალიჩა რომც მოეპარა, გამოეკიდებოდა და აუცილებლად დაიჭერდა. მოპარვა ხუთკუნჭულას არც უფიქრია, შეიპარა და ის ერთი მუჭა ნემსები სულ ამ ფუმფულა, ჭრელ, ოთხკუთხედი ხალიჩაში ჩაარჭო.

მოვიდა დევი ტყიდან დაღლილი, წამოწვა თავის ხალიჩაზე და შეერჭო ნემსები, იქით გადაბრუნდა – კიდევ: აქეთ გადმობრუნდა – უფრო მეტად და გადაირია საწყალი. სტაცა ხელი ხალიჩას და გამწარებულმა ფანჯრიდან გარეთ გადმოაგდო.

ხუთკუნჭულასაც ეს უნდოდა, სტაცა ხალიჩას ხელი და გააცუხცუხა მეფესთან.

*ხალხური მოტივების მიხედვით*

## სათამაშო მოედანზე

ნიკა თქვენხელა ბიჭია და თქვენსავით მასაც ძალიან უყვარს სილაში თამაში. ჩავა ხოლმე ეზოში და სათამაშო მოედანზე მაშინვე სილას მიაკითხავს. მაწვნის და არაწნის პლასმასის ქილებიც თან მიაქვს, გაავსებს სილით, კარგად დატკეპნის, ფრთხილად გადმოაბრუნებს და სილის მარტივი ფორმებით ქალაქს აშენებს. ერთ რამეზე სწყდება გული, ეზოში ერთი ბიჭია, სილაში სათამაშო ფორმების მთელი ნაკრები აქვს, მაგრამ არასდროს არავის ათხოვებს. მარტო თვითონ აშენებს და აშენებს სხვადასხვაგვარ შენობებს. ოთხკუთხედედებიც აქვს, მრავალკუთხედედებიც, გულელებიც, ვარსკვლავებიც, მარწყვებიც და კიდევ ბევრი სხვა.

გუშინ ნიკამ ზუსტად ისეთი ნაკრები მალაზიაში ნახა. დედა შეჰპირდა, ორ-სამ დღეში მამა მივლინებიდან დაბრუნდება და გიყიდო. ნიკა დინჯი ბიჭია, დაიცდის. თავის ფორმებს სხვებსაც ათხოვებს, მაგრამ კიდევ ერთ რამეზე ოცნებობს. თავისი ქვიშის ქალაქის გადაღებვა უნდა. დიდებმა თქვეს: – ეგეთი საღებავი არ არსებობს ქვიშის ქალაქი გადაღებოსო. ნიკას ჯადოსნური ფუნჯი უნდა. ცისარტყელა რომ გამოვა, ჩააწობს და იმ ფერებით ყველაფერს შეღებავს.

*თ. ბეჭიშვილი*

## ფორმები, ფერები ზომები

რა ფორმისაა ბურთი, მაგიდა, სახურავი? მაგრამ წყალი? შეგვიძლია ვთქვათ, რა ფორმისაა წყალი, ქვიშა, ჰაერი. ე. ი ყველაფერს თავისი ფორმა არა აქვს და თუ ჭურჭელში არ მოვათავსეთ, არც ექნება. როგორ საგნებს აქვს ფორმა? მაგარს. პლასტიკის არც მაგარია და არც რბილი და ამიტომ რა ფორმასაც გვინდა მივცემთ. მაგრამ მზის გულზე, ფანჯრის რაფაზე თუ დავტოვეთ, გადნება და ფორმას დაკარგავს. ბევრი რამე იცვლის ფორმას იმის მიხედვით, ცივა თუ ცხელა. ხომ უკვე ვთქვით, რომ წყალს არა აქვს ფორმა, მაგრამ თუ ყალიბში ჩავასხით და საყინულეში გავყინეთ, მას ყინულის ფორმა ექნება, რომ გამოვიღებთ, გალღვება და ფორმას ისევ დაკარგავს. თუკი მზეზე დავდეთ, აორთქლდება. გინახავთ დედა როგორ აუთავებს დანამულ თეთრეულს? მას ორთქლი ასდის სიცხისგან. ასევე მოსდის წყალსაც. ფორმა არც ორთქლს აქვს, მაგრამ ცაში ცივა და იქ ღრუბლის ფორმას ღებულობს. ასეთი ცელქია წყლის წვეთი, ფორმა ხან აქვს, ხან – არა.

რასაც ფორმა აქვს, იმას აუცილებლად აქვს ზომაც. ღრუბელი დიდია ან პატარა, მაგიდაც, სკამიც, გულიც ვარსკვლავიც. როცა ადამიანები ზომაზე ლაპარაკობენ, ერთმანეთს რომ გააგებინონ გამოიგონეს საზომი ერთეულები: მილიმეტრი, სანტიმეტრი, მეტრი, კილომეტრი. მილიმეტრი ყველაზე პატარაა. სახაზავზე ყველა დანაყოფი ერთი მილიმეტრია და ეს დედამიწის მერე მხარესაც ასეა (ვაჩვენოთ სახაზავი, მეტრიანი). გაზომვა შეიძლება მტკაველითაც, ნაბიჯებითაც (გავაზომინოთ მტკაველით და ნაბიჯებით ისეთი საგანი რაც სამზე მეტი არ გამოუვათ) ე. ი. ეს წიგნი ორი მტკაველია, ეს – სამი. რომელი უფრო დიდია?

რასაც აქვს ფორმა და ზომა, ყველაფერს აქვს ფერი, თუ არ არის გამჭვირვალე. რა არის გამჭვირვალე, კარგია თუ ცუდი, რომ შუშა გამჭვირვალეა? რა ფორმისაა შუშა ფანჯარაში, რა ზომისაა? რა ფერია სხვადასხვა საგნები?

## პრანჭიები

სულ ერთი ციცქნა, პაწია  
ბოსტანი ჰქონდა ბაჭიას,  
ისე პატარა ბოსტანი,  
ხან ჩიტი ჭამდა, ხან – ჭია.  
იქვე ბაჭიას მეზობლად  
ციყვს ჰქონდა ნაძვზე ფულურო,  
შიგ ედგა ერთი ქოთანი  
ცარიელი და უყურო.  
და მათ მეზობლად ღრუბლების  
იმედითა და ნუგეშით,  
პატარა იხვი ცხოვრობდა  
გობისოდენა გუბეში.  
ბაჭია გაიძახოდა:  
– შრომით მასკდება ოფლიო,  
სტაფილოთი და მწვანილით  
მე ვამარაგებ მსოფლიოს!  
იხვი გუბიდან ყვიროდა:  
– ცა თავზე ქუდად მხურავსო,  
რაც მსოფლიოში თევზია,  
სულ ჩამს გუბეში ცურავსო!  
ციყვი ისეთი ფრთხილია,  
ფულურო ჩაკეტილი აქვს,  
შიგნიდან გაიძახოდა:  
– ეს ჩემი ორი კბილია,  
ისეთი ალესილია,  
რაც მსოფლიოში თხილია,  
სულ ჩემი დაკვნეტილია!

ტრაბახში დადგა ზამთარი,  
ერთ თვესაც არ გაუვლია,  
იხვსაც,  
ციყვსაც  
და ბაჭიას  
შიმშილით გასძვრათ სულია.  
იხვიც,  
ციყვიც  
და ბაჭიაც  
სამთავე იყო პრანჭია.

*ნ. დუმბაძე*

## ავტობიოგრაფია

დედიკო მყავს სტუდენტი,  
მამა – არქიტექტორი,  
ბებო – თვალის ექიმი,  
ბაბუა კი – ლექტორი,  
მიყვარს ბევრი ძილი და  
უფრო ბევრი თამაში,  
ჯერჯერობით ვერვინ მჯობს  
ტირილსა და ჭამაში.  
სახლი მიდგას ვერაზე,  
ნომერი აქვს წაშლილი,  
თუ დაგჭირდეთ, იკითხეთ:  
ლევან მაჭარაშვილი.

*ნ. დუმბაძე*

## 8.1 შეგრძნებები

### 1.თვალი (მხედველობა)

მელა აფახულებს თვალებს,  
მელა ქათმებს უთვალთვალებს.  
კატა ხედავს ციცქნა სოროს,  
თავს დაიჭერს კატა ბოლოს.

ძალი ბრაზით კატას უმზერს,  
გაწოლილა კატა ზურგზე.

მეფე ლომი მინდორს ზვერავს,  
მრისხანეა მისი მზერა.

მზე ცხრათვალა ყველას ხედავს,

მზე არისო ყველას დედა.

ჩავა, სწრაფად ვხუჭავთ თვალებს,  
მობრძანდება ცაზე მთვარე.

ძილშიც ვხედავთ, ოღონდ სიზმრებს  
და მზის ნაცვლად მთვარე გვიმზერს.

ოცნებების არე-მარეს  
დაგვასიზმრებს მთვარე მალე.

*თ. ბექიშვილი*

## 2. ყური (სმენა)

მარტო ყური არ კმარა, უნდა გულისყუ-  
რიც,  
რომ გაიგო ძამიკოს დარიგება ძმური.

ნუ აბრაზებ დედიკოს, ნუ აბრაზებ ბე-  
ბიას,  
თორემ მერე ყველაფერს მამას ეუბნე-  
ბიან.

არ წაგვიყვანს ზოოპარკში, ეწყინება ძა-  
ლიან,  
და თუ არ წაგვიყვანა, მარტო შენი ბრა-  
ლია.

ერთხელ რამეს რომ გეტყვის დედა, იქნებ  
გაიგო,  
ასე გაუგონარი რატომა ხარ დაიკო?

მარტო ყური არ კმარა, უნდა გულისყუ-  
რიც,  
რომ გაიგო ძამიკოს დარიგება ძმური.

*თ. ბექიშვილი*

## 3. ცხვირი (ყნოსვა)

დათუნიას თაფლის სუნმა აუშალა ბეწვი,

დრუნჩში ისე ულიტინა, ახლა ფუტკრებს  
ებრძვის.

– ერთხელ უკვე გაგაფრთხილეთ, ნუ ხარ  
ასე ურჩი, –  
ადგნენ, სულ არ შეეცოდათ, დაუსივეს  
დრუნჩი.

მოხალული ნიგვზის ლებანს თაგვი ყნო-  
სავს ცხვირით,  
თუ შეჭამა თაგუნიას დაუჯდება ძვირი.

გამოსხლტება სათაგური, მოიყოლებს  
ძირში,  
მთელ ქვეყანას მოედება თაგვთა ვაი-ვი-  
ში.

ღამით ბალში ბულბული კი ვარდის კო-  
კორს ყნოსავს.  
ამისათვის არვინ დასჯის ტყის მგალო-  
ბელ მგოსანს.

გაჩუმდება ყველა უცებ, გააჩუმებს ენას,  
და მოუსმენს ვარდის სუნით მთვრალი  
ჩიტის სტვენას.

*თ. ბექიშვილი*

## 4. ენა (გემო)

– როგორ გემრიელია?!  
– ასე ამბობს მელია,  
ენას როცა აუსვამს  
მამამისის ნამუსრავს,  
სულ არ ნალვლობს მელია,  
რომ იმ ქათამს საღამოს,  
საქათმეში ელიან.

*თ. ბექიშვილი*

## 5. კანი (შეხება)

სულ პატარაა მელია,  
ჯერ თვალი არ ახელია.  
მაგრამ დედას გრძნობს შეხებით –  
მიადლო ციციქნა ფეხები.  
კანით გრძნობს, როგორ თბილია,  
ძვლებში სიცივეს ალბობს  
ყველაზე მეტად ეს უნდა,  
რომ დედა ჰყავდეს ახლოს.  
სულ პატარაა მელია,  
დედის სხეული ათბობს.

თ. ბეჩიშვილი

## მსუნაგთა სამეფო

იყო და აღარ არის. დღეისას ან გუშინდელისას არ ვამბობ. ძველად იყო. არც ახლო ეთქმოდა, არც შორი. ცხრა მთას კი არა, სამ მთას რომ გადაივლიდი, ვისთვისაც უნდა გეკითხა: მსუნაგეთის სამეფოს გზას ვერ მიმასწავლიო, სუყველა გეტყოდა: რალა მი-გასწავლო, აი, აქვეა, სმა-ჭამეთის სამთავროს გვერდითო. მსუნაგეთის პირველ მეფეს სახელად მუცელა ერქვა, ხალხი კი კუჭმოკალულას ეძახდა. იმისთანა მადის პატრონი ტყუილია. მთელი დღე ჯამში ჩაიტირებოდა. მუცელს ხან ალორებდა, ხან აქორებდა. მაკარონს სტომაქში რომ ჩაუძახებდა, ჯამსაც თან მიაყოლებდა. თიხისა იყო თუ ხისა, არ დაგიდევდა. თავის დღეში არც გვრემა იცოდა და არც ჯდომი მოსწოლია.

კუჭმოკალულა მალე სამკოვზად წოდებულმა მუცელა მეორემ შეცვალა. სამკოვზა იმიტომ შეარქვეს, შეჭამანდს ერთდროულად სამი ვერცხლის კოვზით მიირთმევდა: ერთი მარჯვენა ხელით ეჭირა, მეორე-მარცხენათი, მესამეთი კი დედოფალი აჭმევდა; ვაი, იმის ბრალი, თუ კოვზი გალიცლიცებული არ იყო.

მსუნაგეთის სამეფოს ტახტი დღენიადაგ სამოთხესავით აყვავებული სუფრის თავში იდგა. სამკოვზას მერე იმ ტახტზე ავიდნენ:

მუცელა მესამე, სუსნიად წოდებული;

მუცელა მეოთხე, ანუ პარმული კატლეტი;

მუცელა მეხუთე, იგივე ტვლეპია;

მუცელა მეექვსე, ქათმის ჭირი;

მუცელა მეშვიდე, რომელსაც „აღარ დარჩა?“ ერქვა და იმით გაითქვა სახელი, რომ თავისი საკუთარი გვირგვინიც კი გადაყლაპა, თუმცა ნაჭედი რკინისა იყო;

მუცელა მერვე, მეტსახელად ყველიქერქა, რომელმაც ერთხელ სუფრაზე ვერაფერი საჭმელი რომ ვერ იპოვა, ადგა და სუფრა შეჭამა;

მუცელა მეცხრე, რკინის ყბად ცნობილი, რომელმაც სამეფო ტახტი თავის მუთაქე-ბიანად გადასანსლა.

ასე და ამგვარად ამოწყდა მთელი მუცელაანთ გვარი.

ჯ. როდარი



## 9.1 კატეგორიები

### ტანსაცმელი და აქსესუარები

ვისია ზიზია  
ნემსი,  
ძაფი,  
ნაჭერი,  
მაკრატელო,  
გაჭერი!

შემოხედეთ აბა,  
მზიას როგორ უხდება,  
ეს ახალი კაბა.  
ალისფერი ყაყაჩო  
ახატია გულთან,  
მუდამ ასე ატარებს  
კოპწიად და სუფთად.

კაბა მინდა  
კვირისთვის,  
გავატარე გვირისტი.  
შეიკერა ზიზია,  
გამოიცან  
ვისია?

*ლ. ნუცუბიძე*

*მ. მრევლიშვილი*

ბოტები  
ნინოს ბოტები უყიდეს  
თეთრი, კრიალა, პრიალა,  
უთხრეს – ტალახში ჩაიცვი,  
ასეთ სიცხეში კი არა.  
გოგოს თვალეზე მოადგა  
ცრემლები დიდრონ-დიდრონი,  
თქვენ ეგ ბოტები მომეცით,  
ტალახს თვითონვე ვიპოვი.

ჩემი ტანსაცმელი  
მიხარია ადრე  
წამოდგომა დილით.  
ფეხსაცმელი, აგერ,  
სუფთად გაწმენდილი.  
– ვინ გაწმინდა?  
– ვერ გავწმინდდი ვითომ?  
ჩემი ხელით ვაპრიალე თვითონ.  
აღარ მშველის დედა,  
არც მიშველის და-ძმა,  
თავის ხელით ჩაცმა  
უნდა შეძლოს კაცმა.

*შ. ხოდაშნელი*

*მ. მრევლიშვილი*

ლანას კაბა უყიდეს  
ლანას კაბა უყიდეს  
კობტა, სანაქებო,  
ტელეფონთან მიიჭრა,  
მიანარა ბებოს:  
„ბებო, ჩემო ბებია,  
შემომხედე, აბა,  
ხომ ძალიან მიხდება  
ეს ახალი კაბა?“

ახალი კაბა  
რა გოგოა, რა გოგო

*მ. ბარათაშვილი*

## მიაბოტებს

დიდი თოვლი მოვიდა,  
სპილო იცვამს ბოტებს,  
ორი ბოტი არ ჰყოფნის, –  
ოთხით მიაბოტებს.

*მ. მრევლიშვილი*

## უთო, უთო

უთო, უთო, უთო ცხელი,  
არ დაიწვა უცებ ხელი.  
გაუსვი და გამოუსვი  
ლამაზად და სწრაფად,  
დედოფალას მოუხდება გატკეცილი კაბა.  
დაჭმუჭნული ტანსაცმელით  
ხომ ვერ ივლის, აბა?

*მ. ფოცხიშვილი*

## იის ყელსაბამი

– ვის ექნება,  
აბა, ვისა,  
ჩემისთანა  
ყელსაბამი?  
– ძაფად რა აქვს?  
– სხივი მზისა!  
– მძივად რა აქვს?  
– დილის ნამი!

*გ. ჭიჭინაძე*

## სათამაშოები

### ბურთი

ზამთარია, ზამთარია,  
ბავშვებს თოვლი ართობთ,  
ჭრელი ბურთი ფანჯარაზე

გდია მარტოდმარტო.

„ნეტავ, თოვლის გუნდა ვიყო!“

ნალვლიანად ნატრობს.

*გ. ჭიჭინაძე*

## გიას ცხენი

ჭენებ-ჭენებ-ჭენებით  
მოატარა ქალა,  
მერე ცაცხვზე მიაბა,  
დაუყარა ჩალა.

დაუმატა თივა,  
დაუმატა ნამჯა,  
მაგრამ პირს არ აკარებს,  
ჯოხის ცხენი არ ქამს.

გია ბრაზობს, უყვირის:

– შე კუდმოსაჭრელო,  
რომ არა ქამ, მშიერი  
როგორ გაგაჭენო!?

*ტ. მეზურიშვილი*

## ჩაქუჩი

– რა სათამაშოც გიყიდე,  
ყველა გატეხე ბაჩა? –  
ბიჭუნამ მამას შეხედა:  
– არა, ჩაქუჩი დამრჩა.

*შ. ამირანაშვილი*

## ნოდარიკოს აღტაცება

გულკეთილი ყოფილა  
მეზობელი ნანა,  
დილას დოღს რომ ვუკრავდი,  
მომცა ჯიბის დანა.  
დოღში რა ზის არ გინდა  
გაიგოო განა?!

*შ. ამირანაშვილი*

## საქანელა

– ახლა ჩემი ჯერია,  
ჩამობრძანდი, მელია!  
გელოდები, ლოდინით  
გული გადამელია.

ეგ რა მეგობრობაა,  
მარტო შენ რომ ქანაობ,  
ქანაობა მეც მინდა,  
დამსვი ხანდახანაო.

– აბა, რა ვქნა, გენაცვა,  
ძლიერ მინდა ჩამოსვლა,  
ხომ ვერ ჩამოვფრინდები,  
თუ ილომ არ ჩამომსვა!

ავქანდი და დავქანდი,  
ოდელია, დელია! –  
ულვაშებში იცინის,  
ემშაკუნა მელია.

*მ. მრევლიშვილი*

## ნუნკი ფისო და დედოფალები

რა სუფრაა გაშლილი  
ნერწყვი მომდის ყურებით,  
ნადიმობენ ჩვენები  
თევზით, ხაჭაპურებით.  
დედოფალა ტრიალებს,  
წვნიანიც აქვს, მწვადებიც;  
მასპინძელო, სტუმრებო,  
ხომ კარგადა ბრძანდებით?  
ფისო სადღა არისო,  
კი იტყოდით ნამდვილად!  
მეც აქა ვარ, გვრიტებო,  
დამიწვიეთ სადილად!  
მაგრამ... სამზარეულოს  
სუნი რად არ ტრიალებს?  
ქონი არსად აცხია  
ქვაბებსა და ფიალებს...  
პლასტელინის ყველია?

პლასტელინის ხორცია?  
ეგ სადილი ძვირფასნო,  
თქვენთვის დამილოცნია!

*მ. მრევლიშვილი*

## თოჯინა

მთელ დღეს ასე ატარებ  
უსაქმურად ძილშია,  
გუშინ წიგნი მოგეცი,  
არც კი გადაგიშლია.  
დაემსგავსე დათუნას  
და არა ჭამ არაფერს,  
აბა, პირი გააღე,  
და კარაქი ჩაყლაპე!  
არ მიჯერებ თოჯინა,  
ნახე თუ არ განანო!  
და სალამოს, ძილის წინ,  
თავი თუ არ დაგბანო!

*ნ. დუმბაძე*

## ბურთი და ნიკორა

ბურთმა იგორა, იგორა,  
მინდორი გადაიგორა,  
მინდვრის ბოლოს რომ მიგორდა,  
ბოლოში დახვდა ნიკორა,  
ნიკორამ ჰკითხა:  
– ვინა ხარ,  
ზღარბი, ლეკვი თუ კნუტიო,  
თუ მართლა რომელიმე ხარ,  
რად არ გაბია კუდიო?  
იქნება კაცის თავი ხარ,  
მაშინ რა უყავ ქუდიო?  
– ერთი საბრალო ბურთი ვარ,  
გაბერილი ვარ წყენითო,  
სულ სხვის ნებაზე დავხტივარ  
მთელი დღე ზევით-ქვევითო,  
მიშველე რამე, ნოდარმა  
მომკლა წიხლების რტყმევითო. –

ნიკორას გული მოუკვდა  
გალაღებული ლხენითო,  
სულ მოუშუშა გვერდები,  
ლოკა და ლოკა ენითო.

*ნ. დუმბაძე*

### ცხოველების სახლები

არ იციან გაქცევა  
ციხე დააქვს ლოკოკინას,  
მაგარია, როგორც რკინა.  
კუს ჯავშანი აცვია,  
ზღარბს ეკალი ქაცვია.  
აბა, რა ქნას,  
აბა რა?  
არ იციან გაქცევა,  
მტერს დახვედრა სჭირდება  
და პასუხის გაცემა.

*გ. წერეთელი*

### ქათმის ციხე-ქალაქი

ქათმის ციხე-ქალაქის,  
რომ დამთავრდა შენება,  
შეუთვალეს მელებმა:  
– აგვიყვანეთ მცველებად.  
უპასუხეს: – მელებო,  
ნუ წუხდებით მაგაზე,  
უკვე დიდი ხანია  
შევუთანხმდით ნაგაზებს.

*გ. წერეთელი*

ამაყი ამწეები  
აჭიმულან ამწეები,  
ყელი წაუგრძელებიათ,  
უჰ, რა მარჯვე,  
უჰ, რა გამრჯე,  
უჰ, რამსიგრძე ხელები აქვთ!

ეს სახლები ამ ქუჩაზე სულ მათ გაუშენე-  
ბიათ,  
კარ-ფანჯრებით, აივნებით,  
როგორ დაუმშვენებიათ.  
მოფრენილან ჩიტუნები,  
სახლი აუმღერებიათ.  
ამაყობენ ამწეები,  
ყელი წაუგრძელებიათ.

*ც. ქიტიაშვილი*

### ტრანსპორტი

აგანგალა  
აგანგალა,  
განგალა,  
გამოქანდა მანქანა,  
წიწილები დაგვიფრთხო,  
კრუნი ააკანა.  
გადმოუხტა მურია:  
– მე ვიცი და მაგანა!

*მ. მრეკლიშვილი*

### „მუშტაიდის“ მატარებელი

ორთქმავალი მზად არის,  
ყვირის, ქშინავს, ცახცახებს,  
და სადგურის რადიო  
რიხიანად აცხადებს:  
– ჩვენი მატარებელი  
პლატფორმაზე გავიდა,  
დაიძვრება ერთ წუთში  
პირველ ლიანდაგიდან. –  
ჩქარობს ხალხი, მიათრევს,  
სკივრებსა და ლოგინებს.  
– ამხანაგო მგზავრებო,  
მოუფრთხილდით თოჯინებს! –  
დაუსტვინა მორიგემ...  
ხვევნა, კოცნა, ალერსი!  
აირია ბაქანი,  
არაფერი არ გვესმის.

- დამიკოცნე ჩვენები...
  - გადაეცი ბარათი...
  - მოიწერე...
  - მშვიდობით...
  - მოგვიგონე...
  - ნახვამდის...
- მიჰქრის მატარებელი,  
 მიგვაქროლებს პატარებს;  
 ჩვენო მატარებელო,  
 გვატარე და გვატარე!  
 ჩუქ, ჩუქ, ჩუქ, ჩუქ, მივფრინავთ,  
 გუგუნებენ ბორბლები:  
 – მოემზადეთ, მგზავრებო!  
 – ჩამობრძანდით!  
 – მოვედით!

*ნ. დუმბაძე*

**ყინულმჭრელით**

ატომური  
 ყინულმჭრელით  
 პინგვინებთან  
 მივაჭერთ.  
 ყინულეთი მოვიარეთ,  
 გადავლახეთ ოკეანე.  
 გული როცა მოვიჯერეთ,  
 პინგვინებთან  
 კოტრიალით,  
 ატომური  
 ყინულმჭრელით  
 შინისაკენ  
 მოვტრიალდით.

*მ. მრევლიშვილი*

**გემი**

ზღვაზე ლურჯი ტალღებია  
 და ზღვისფერი ჩქერები,  
 ზღვაზე ჩვენი გემებია,  
 ჩვენი კრეისერები.

ზოგი ციციქნა – ზღვაზე წვეთი,  
 ზოგიც ძლიერ დიდია,  
 დღისით, ღამით განუწყვეტლივ  
 მოდიან და მიდიან.

ამწეებს და ლუზას გააქვთ  
 ჭრიალი და ხარხარი,  
 გემი გადის, ხელის ქნევით  
 მიაცილებს ზღვა ხალხი.

*ნ. მალაზონია*

**თვითმფრინავი**

შენე,  
 თვითმფრინავი  
 თითქოს აჰყვა  
 ნიავს,  
 მე შიგ ვუჯდე,  
 ნეტავ,  
 წითელვარსკვლავიანს!  
 მოტრიალდა ჩვენკენ,  
 კიდევ  
 ერთი წუთიც,  
 და იქიდან  
 დათუნია  
 მოჰქრის პარაშუტი!

*მ. მრევლიშვილი*

**ძია ბეჰემოთი**

მოსეირნე მგზავრებს შორის  
 ატყდა უცებ ვაი-ვიში,  
 აირია ყველაფერი,  
 ჭედვა არის ტრამვაიში.  
 ციყვი ჭყივის: – მიიწიეთ,  
 ველარ ხედავთ, სუნთქვას მიშლით! –  
 კურდღელსა და ფისუნისა  
 ჩაუვარდათ ენა შიშით.  
 მელაკუდა კარს მიაწყდა:  
 – ჩქარა, ჩქარა, ძირს ჩამიშვით! –

ჩვენს კონდუქტორ კენგურუსაც  
მთლად აებნა ანგარიში...  
თურმე ძია ბეჰემოტი  
ამობრძანდა ტრამვაიში.  
ამოვიდა, ამობრძანდა  
და ტრამვაიც ამოძრავდა.  
– რა გაყვირებთ, – ბრაზობს ზღარბი,  
– ფენს ვინ მადგამს? – ჩივის ჭოტი.  
პინგვინს ქუდი დაჰკარგვია,  
ნახეთ, რას გავს თავმელოტი!  
ჭრელა ჟირაფს დააკვირდით,  
მოფიქრებაც ამას ჰქვია!  
გრილ ნიაგზე სანებივროდ  
თავი გარეთ გაუყვია.  
ტრამვაი კი, როგორც ქარი,  
მიჰქრის, მიჰქრის, მიიჩქარის.

ალარ წყდება შეძახილი,  
აქეთ – კვენსა, იქით – შფოთი.  
ნატრობს ციყვი ციყვუნია,  
მელაკუდა, ფისო, ჭოტი,  
კურდღელი და გრძელკისერა  
და პინგვინი თავმელოტი,  
ნეტავ, როდის, ნეტავ როდის,  
მიბრძანდება ბეჰემოთი?

ტრამვაი კი როგორც ქარი.  
ისევ მიჰქრის, მიიჩქარის.  
უცებ ციყვმა დაიჭყივლა,  
– ველარ ვიტან ამდენ ლოდინს!  
ისკუპა და იქვე გზაზე  
აირჩია ნაძვის ტოტი.

ციყვს კურდღელი აედევნა,  
კურდღელს – ფისო, ფისოს – ჭოტი,  
ჭოტს – ჟირაფი, ჟირაფს – ზღარბი,  
ზღარბს – პინგვინი თავმელოტი...

და ტრამვაით მიჰქრის ახლა  
მხოლოდ ძია ბეჰემოთი.

გ. ჭიჭინაძე

## ავეჯი ჭურჭელი

### გმირი ქვასანაყი

ერთი ძველი ქვასანაყი  
ადგა დილაადრიან,  
წინ საცერი გადაუდგა,  
– სად მიდინარ, ნათლიავ?  
– სად მივალ და კაკლის ომში,  
აბა, ერთი დამლოცე!  
აგერ უკვე მთელი თვეა  
უქმად ვგდივარ თაროზე.  
შეიყარნენ მეზობლები –  
ჩამჩა, კოვზი, ქაფქირი:  
– კაკლის ომში მიბრძანდება,  
რა გმირი გვყავს, რა გმირი!  
უცებ ციციხვი გამოვარდა,  
ქვასანაყის მამიდა:  
– შინ ქინძი ვერ დაგინაყავს,  
ნეტავ, ომში რა გინდა?!

გ. ჭიჭინაძე

### ყვავილები

#### ყორივარდა

არ მაშინებს ზამთრის სუსხი,  
თავს ამოვყოფ თოვლში მარდად,  
ჭრელ ყვავილებს წინ მოვუძღვი,  
მიტომ მქვია ყორივარდა.

გ. ჭიჭინაძე

#### ყაყაჩოსა სინითლითა

ყაყაჩოსა სიწითლითა  
ყანა დაუმშვენებია,  
ყმაწვილსა კარგი სწავლითა  
სახლი გაუხარებია.

ხალხური

ია

ველში ია ამოვიდა,  
მიიხედა, მოიხედა,  
„მწყურიაო!“ ჩუმად სთქვა,  
დაძახება ვერ გახედა.  
ზღვის ორთქლი და ოხშივარი,  
რაც ცას დღისით აეწურა,  
ცვარ-ნამებად გარდაქმნილი  
იას გულზე დაეპკურა.  
გაზაფხულის კონტა ყვავილს  
გულს სიამე მოეფინა,  
ველს სალამი მისთავაზა  
და მადლობით ცას შესცინა.  
შ. მღვიმელი

ია

– პატარა გოგო იაო,  
გვითხარ, რა შეგიძლიაო?  
– ვიტირებ, წვიმა წამოვა,  
გავიცინებ და...მზეაო.

ტიტა

თვალებს იფშვნეტს,  
ბალში ტიტა,  
ვით აკვანში  
ბავშვი:ჭიტა!  
საქართველოს  
ყვავილებში  
შენი პოვნა  
გამიჭირდა.  
მზეო, ,შენც ხომ  
ყვავილი ხარ,  
ჩამოსული  
ტიტად ციდან.  
სად გარბიხარ,  
რატომ გიკვირს,  
თამაში თუ  
შენთან მინდა?!

*მ. ფოცხიშვილი*

*ც. ქიტიაშვილი*

## ხეები ბუჩქები

### პეპი გრძელიწინდა

პეპი გრძელიწინდა ხომ გახსოვთ, პატარა, ჭორფლებიანი, ძლიერი და მხიარული გოგონა. სანამ პეპი „ვილა ყიყლიყოში“ დასახლდებოდა, მისი მეზობლები: ტომი და ანიკა ძალიან მოწყენილად ცხოვრობდნენ, მაგრამ ჩამოვიდა პეპი და დაიწყო მხიარული თავგადასავლები.

პეპის ბაღში ერთი უზარმაზარი, ტოტეზგაფარჩხული მუხა იდგა.

– მოდი, ამ მუხაზე ავიდეთ, – დაიძახა ერთხელ პეპიმ. ტომის ისე გაუხარდა, ჭიშკარზე იჯდა და წამში ჩამოხტა, ანიკას ცოტა შეეშინდა, მაგრამ ტოტეზგადაბარდნილ ხეს რომ შეხედა, იმედი გაუჩნდა, იქნებ მეც ავიდეთ. მუხა ზემოთ ორად იტოტებოდა და შუაში ისე იყო მწვანე ტოტებით გადაბარდნილი, გეგონება, ქოხიაო. სულ მალე სამივე სწორედ ამ ქოხში იჯდა.

– მოდით, აქ ყავა დავლიოთ! ახლავე გავიქცევი სამზარეულოში და მოვიტან.

ტომიმ და ანიკამ სიხარულისგან ტაში შემოკრეს. ცოტა ხანში პეპი ხის ქვეშ იდგა და ფინჯნებს ზევით ისროდა. მართალია, სამი ტომიმ და ანიკამ ვერ დაიჭირეს და გატყდა, მაგრამ პეპის ეს არ უნაღვლია.

ყავა რომ დალიეს, პეპიმ ერთიმეორის მიყოლებით ისროლა ჭურჭელი ძირს.

– მინდა შევამოწმო, როგორი ფაიფურისგან ამზადებენ ახლა ჭურჭელს, – ეუბნებოდა ბავშვებს. რალაც სასწაულით გადარჩა ერთი ფინჯანი და სამივე ლამბაქი. ჩაიდანს კი მხოლოდ ცხვირი მოტყდა.

პეპიმ უფრო მალლა აცოცება მოინდომა და უცებ ფულურო იპოვა. ის ზევიდან მიწამდე ეშვებოდა. მუხა იმხელა იყო, სამივეს შეეძლო ჩაძრომა და თამაშიც კი. პეპიმ ბავშვებისთვის კიბე მოიტანა. სამივე ჩაძვრა.

– ახლა ნამდვილი სამალავი გვაქვს, – თქვა ტომიმ.

იმ დღის შემდეგ ბავშვები ხშირად თამაშობდნენ დიდი მუხის ფულუროში.

*ა. ლინდგრენის მიხედვით*

### ბყე

საამურად ვლალანებ  
გაზაფხულის სიჭრელით.  
მაგრამ ვშფოთავ ღამ-ღამე,  
მელანდება ხის მჭრელი.

*გ. ჭიჭინაძე*



## კაკლის ნერგი და მეგი

რა გოგოა, რა გოგო  
პაწაწინა მეგი.  
ამოთხარა ორმო,  
დარგო კაკლის ნერგი.  
უხარიათ ყლორტებს,  
უხარიათ ფესვებს,  
ცივციველა წყალი  
წვეთწვეთობით შესვს.  
ტოტზე დაჯდა ჩიტი,  
სტვენს და ნაბავს თვალებს:  
– გაიზარდე, ნერგო,  
გაიზარდე მალე.  
გაიშალა კვირტი,  
აშრიალდა ნერგი:  
– დიდი, დიდი ქალი,  
გაიზარდე, მეგი.

*ლ. ნუცუბიძე*

ხის ზრდა (ნარატიული პანტომიმა) (ეს ზღაპარი ნელა და შესაბამისი პაუზებით მოყვებით, რომ ბავშვებმა მისი სრულად გათამაშება შეძლონ) ყველამ საკუთარი სივრცე „მოიზომეთ“ სადაც შეძლებთ ხელების გაშლას, დაბზრიალებას ისე, რომ არავის შეეხოს. მოიკუნტეთ, რაც შეიძლება, დაპატარავდით. თქვენ ხართ ვაშლის კურკა, მჭიდროდ ხართ თქვენს მყარ გარსში. ზამთარია, ძილბურანში ხართ. თქვენ ზემოთ თოვლი ფარავს მიწას. მიწის ქვეშ ბნელა და ცივა. გაზაფხული დადგა. მიწა თქვენ ირგვლივ უფრო და უფრო თბება და თქვენც გამოფხიზლებას იწყებთ. კარგად გრძნობთ თავს. დედამიწა უფრო თბილია და თქვენ ძალა გემატებათ. დროა ნაჭუჭიდან გამოძვრეთ. თავს ძლიერად და ენერგიულად გრძნობთ. გამოიყენეთ მთელი თქვენი ძალა, მიაწექით ნაჭუჭს და გატეხეთ ის, განთავისუფლდით ისე, როგორც წიწილა გამოდის კვერცხიდან. შენი ღეროთი აიჭერი ზევით, მიწაში. მიწა შენს გარშემო ნამიანია. არ იცი რატომ, მაგრამ იცი, რომ უფრო ზემოთ ასვლა გინდა. საბოლოოდ, ერთი ძლიერი მიწოლით მიწიდან თავის ამოყოფას ახერხებთ და პირველად ხედავთ მზეს! მზის ენერგია თქვენში შემოდის და უფრო და უფრო ძლიერი ხდებით. ნელა-ნელა გარეთ და ზემოთ მიიწევთ, იზრდებით. გაზაფხულის სასიამოვნო წვიმა გკვებავთ და გაგრილებთ. ისიამოვნეთ წვიმით (აქ უფრო გრძელი პაუზა გააკეთეთ), რამდენიმე წელი გავიდა. ზრდასრული ადამიანის სიმაღლის ძლიერი ხე ხართ. გაქვთ ლამაზი მწვანე ფოთლები, რომლებიც მზეს ეფიცხება და ენერგიით გამარაგებთ. მაგრამ თქვენ გინდათ, რომ უფრო მაღლები გაიზარდოთ, გახდეთ ზრდასრული

ხე. მოიკრიბეთ მთელი თქვენი ენერჯია და გამოუშვით გარეთ – ზევით მიაწეკით. წლები გადის და თქვენ გადაიქცეით ძლიერ, ლამაზ ვაშლის ხედ. დგახართ ამაყად მზეში და ტკბებით თქვენივე ძალითა და სილამაზით. შემოდგომა დადგა. თქვენს ძლიერ ტოტებზე გამოისხით წითელი, გემრიელი ვაშლები. ამ ვაშლებში კურკებია, რომლებიდანაც შეიძლება ოდესმე ახალი ვაშლის ხე გაიზარდოს. თქვენი ტოტები ძლიერია, მაგრამ იმდენი ვაშლი გასხიათ, რომ სიმძიმისგან ტოტები ქვევით იწევა. ისეთი განცდა გაქვთ, თითქოს სადაცაა დაგატყდებათ. თქვენკენ ბავშვები მოდიან. მათ ვერ ესაუბრებით, მაგრამ იცით, რომ ისინი ვაშლებისთვის მოვიდნენ. მათ კალათები უჭირავთ. იცინიან და მღერიან. ბავშვები ვაშლებს კრეფენ და ნელ-ნელა მსუბუქდებით. იცით, რომ ისინი ამ ვაშლებს წაიღებენ და შეჭამენ. შემდეგ გადაყრიან კურკებს და ზოგიერთი კურკა გადაიქცევა ახალ ვაშლის ხედ. თითქმის ყველა ვაშლი ჩამოკრიფეს. მაგრამ იცით, რომ შემდეგ წელს კიდევ უფრო მეტს მოისხამთ. მაღლიერები ხართ ამ ბავშვების და იმედი გაქვთ, რომ მათ ვაშლები მოეწონებათ (უფრო გრძელი პაუზა გააკეთეთ აქ). ისევ ზამთარი მოვიდა. ყველა ფოთოლი დაგცვივდათ. მაგრამ იცით, რომ შემდეგ ზაფხულს ისევ გამოისხამთ. ახლა კი დროა დაისვენოთ. დაისვენეთ.

## 10.1 ემოციები

### ბედნიერება

#### დედა მამა რვა ბავშვი დასაბარგო მანქანა

იყო და არა იყო რა, იყო ერთი დიდი, ძალიან დიდი ოჯახი: დედა, მამა და მათი რვა შვილი. ბავშვებს ერქვათ: მარენი, მარტინი, მარტა, მადსი, მონა, მილი, მინა და წრიპა მორტენი.

მათთან ერთად ცხოვრობდა დიდი საბარგო მანქანა, რომელიც ყველას ძალიან უყვარდა. ან როგორ არ ეყვარებოდათ, საბარგო მანქანა ხომ მთელ ოჯახს არჩინდა.

ზაფხული იდგა, დედა ყოველ დღე ასეირნებდა ბავშვებს პარკში, მაგრამ ისეთი სიცხე იდგა, ღამით ოთახში სუნთქვაც კი ჭირდა. ქალაქგარეთ გასასვლელი, ოთახის დასაქირავებელი ან სასტუმროს ფული კი მათ არ ჰქონდათ.

ერთხელ მამამ იკითხა:

– რამდენი დაგრჩათ მეცადინეობის დაწყებამდე, ბავშვებო?

– ერთი კვირა, – უპასუხა მარტინმა.

– აბა, მოვიფიქროთ, ათივე თუ დავეტევით მანქანის ძარაზე? თან ბრეზენტიც წავიღოთ, ძარა რომ გადავხუროთ. საჭმელს ცეცხლზე მოვამზადებთ. ზაფხულში დასვენება ყველასთვის აუცილებელია, დილით, ექვს საათზე, გავდივართ.

ყველა განცვივრებული უყურებდა მამას, ნეტა ხუმრობს, თუ სერიოზულად ამბობსო.

– რა მოხდა? რას დაგიღიათ პირი? მოემზადებით თუ არა?

ბავშვებმა ყველამ თავისი ბარგი ჩაალაგა და დაიძინა.

დილით უფროსმა ბავშვებმა და დედ-მამამ ბარგი ჩაზიდეს. ყველაფერი მზად იყო და საბარგო მანქანაც დაიძრა.

ბავშვები საბარგო მანქანის ძარიდან ხან ხეებს ხედავდნენ, ხან ქალაქებს, მაგრამ არსად გაჩერებულან.

ბოლოს მარენმა წამოიძახა:

- მე ვხედავ რალაც ლურჯს, ეს ზღვაა!
- მეც ვხედავ რალაც ლურჯს, ეს წყალია! – თქვა მილიმ.
- რა ლამაზია, – თქვა დედამ, – აი, აქ დავრჩეთ.
- ვითომ ეს მინდორი მარტო ჩვენია, – თქვა მონამ.
- ვაშა, – იყვირეს ბავშვებმა და ძარიდან გამოძვრნენ.
- საბანაო კოსტუმები კაბინაშია, – თქვა მამამ...

დედამ, მამამ, რვა ბავშვმა და საბარგო მანქანამ მშვენიერი კვირა გაატარეს. ზღვაში ბანაობდნენ, საჭმელს კოცონზე ამზადებდნენ, ტყეში სოკოს აგროვებდნენ. ყველა ძალიან ბედნიერი იყო და როცა კვირა მიიღია, კმაყოფილები და დასვენებულები დაბრუნდნენ სახლში.

*ვესტლი (შემოკლებული)*

## მონყენა

### იო-იოს დაბადების დღე

დაღვრემილი იო-იო, ბებერი ნაცრისფერი სახედარი, ერთხელ ღელესთან იდგა და თავჩაქინდრული აკვირდებოდა თავის გამოსახულებას.

– გულისგამგმირავი სანახაობაა, – თქვა ბოლოს, – აი, რა ჰქვია ამას: „გულისგამგმირავი სანახაობა“.

სახედარი შეტრიალდა და ღელეს დაღმა დაუყვა. ოციოდე მეტრი გაიარა, ფონი მონახა, მეორე ნაპირზე გავიდა და ნელი ნაბიჯით ახლა აღმა აჰყვა. იმ ადგილს რომ გაუსწორდა, სადაც პირველად იდგა, შეჩერდა და ისევ ჩაიხედა წყალში.

ასეც ვფიქრობდი. ამ მხრიდანაც არაა უკეთესი. ეჰ, ვის რაში ენაღვლება, ვინ აქცევს ყურადღებას. გულისგამგმირავი სანახაობა – აი, რა ჰქვია ამას!

ამ დროს მურყრანში, რალაცამ გაიტკცუნა და ვინი პუჰი გამოჩნდა.

– დილა მშვიდობისა, იო-იო! – მიესალმა ვინი პუჰი.

– დილა მშვიდობისა, დათუნია ვინი! – სევდიანად უპასუხა იომ. – დილა მშვიდობისა თუკი ასეთ დილას მშვიდობისა ეთქმის! მე რალაც ეჭვი მეპარება.

– რა იყო, რა მოხდა?

– არაფერი, დათუნია, ისეთი არაფერი. ყველას ხომ არ შეუძლია, ზოგს არც კი მოუწევს... ამას ვერაფერს უშველი.

– რა არ შეუძლია ყველას? – ჰკითხა ვინი პუჰმა და ცხვირი მოისრისა.

– რა და თხილის ბურქების ქვეშ ცეკვა, სიმღერა და ასე შემდეგ...

– ჰოო, მივხვდი, – ვინი პუჰი ჩაფიქრდა და მერე ჰკითხა: – რომელი თხილის ბურქის ქვეშ?

– აი, მოხალული თხილი რომ ყრია, – სევდიანად განაგრძო იო-იომ, – ფერხული რომაა ჩაბმული, არის მხიარულება და სხვა ამგვარი რამ. მე არ ვსაყვედურობ, მაგრამ ასეა.

ვინი პუჰი დიდ ქვაზე ჩამოჯდა და შეეცადა რალაცას მიმხვდარიყო. იო-იოს ნათქვამი გამოცანას ჰგავდა, პუჰს კი თავი ნახერხით ჰქონდა გამოტენილი და ასეთი რალაცებები მიხვედრა უჭირდა.

ა. მილნი

## შიში

### პატარა ავტობუსი, სიბნელისა რომ ეშინოდა

იყო ერთი პატარა ავტობუსი, წითელი, ძალიან ლამაზი, პატარა ავტობუსი. დედასთან და მამასთან ერთად გარაჟში ცხოვრობდა. ყოველ დილას სამივე ერთად იბანდა პირს, ისნამდნენ თავთავიანთ წილ ბენზინს, ზეთს და წყალს, გადიოდნენ გარაჟიდან და მთელი დღე მგზავრების გადაყვანაში იყვნენ – სოფლიდან ქალაქში, ქალაქიდან კი – სოფელში.

პატარა ავტობუსი დღეში რამდენჯერმე გადიოდა ამ გზას, მაგრამ გვიან საღამოს არ უვლია. თანაც, ამასაც გეტყვით, ძალიან ეშინოდა სიბნელის. უყურა დედამ, უყურა და მერე ერთხელ უთხრა:

– ყური დამიგდე, ერთი ამბავი უნდა გიამბო! დიდი, დიდი ხნის წინათ სიბნელეს ძალიან ეშინოდა ავტობუსისა. ადგა დედამისი – დედამისი თეთრ შროშანზე მშვენიერი იყო – ადგა მამინ დედამისი და უთხრა: „შიში რასა ჰქვია, შენ რომ საღამოს გარეთ გასვლისა შეგეშინდეს და ქვეყანა სიბნელეში არ გაახვიო, რა მოხდება, იცი? ადამიანები ვერ მიხვდებიან, რომ დაძინებაა საჭირო, ვერც ვარსკვლავები გაიგებენ, რომ ბრწყინვა უნდა დაიწყონ. აბა, გადი და გააკეთე შენი საქმე, ყოჩაღად, ყოჩაღად!

მთელ დღეს მზის ზურგს უკან ამოფარებული სიბნელე გაუბედავად, მაგრამ მაინც მოედო ქუჩებსა და სახლებს. ქალაქში ავტობუსები მიმოქროდნენ. სიბნელემ გამბედაობა მოიკრიფა და კიდევ დაბლა დაეშვა.

ქუჩებში სინათლეები ენთებოდა, ავტობუსის მძღოლებიც ანთებდნენ თავიანთ ფარებს.

სიბნელემ მთელი ქალაქი მოიცვა, მაგრამ სულის მოთქმა ვერ მოასწრო, რომ გუგუნით, დიდის ამბით ერთმა ავტობუსმა გაუარა შუაში. სიბნელე სულ არ ელოდა ასეთ რამეს, ცოტა შეკრთა, ცოტა გაელიტინა, მაგრამ, წარმოიდგინეთ, მოეწონა კიდევ ავტობუსის გავლა.

ცოტა ხანში სიბნელე კიდევ რამდენიმე მანქანამ გაარღვია. იმ ავტობუსში სინათლეები ენთო, მგზავრები ყიდულობდნენ ბილეთებს, სხდებოდნენ, დგებოდნენ, ჩადიოდნენ, ამოდიოდნენ, – ერთი სიტყვით, მშვენივრად ატარებდნენ დროს.

მოგვიანებით, მთვარე რომ ამოვიდა, სიბნელე სახლებს ხუჭალობას ეთამაშებოდა.

დილით კი მზე მობრძანდა და სიბნელე შინ გაგზავნა, დედიკოსთან.

ეს იყო და ეს, სიბნელეს ავტობუსების აღმოსავლეთის შეშინებია.

დედა-ავტობუსმა რომ ამბავი დაამთავრა, პატარა ავტობუსმა წამოიძახა:

– კარგი, მე წავალ.

მოვიდა მძლოლი, დაქოქა, სინათლე აანთო, მოვიდნენ მგზავრები, თავთავიანთ ადგილზე დასხდნენ, კონდუქტორმა ზარს ჩამოჰკრა და პატარა ავტობუსი პირდაპირ სიბნელეში დაადგა ზღვისპირა გზას.

დ. ბისეტი

## კარლსონი მოჩვენებაა

ერთხელ კარლსონმა მოჩვენებობანას თამაში გადაწყვიტა. ბიჭუნას საწოლს ზეწარი ააცალა, ფერადი ცარცით საშინელი სახე დაახატა, თვალების ადგილები ამოჭრა, თავზე გადააფარა და მოჩვენებაც მზად იყო.

ზეწარგადაფარებული კარლსონი ქერისკენ რომ აფრინდა, კრისტერს და გუნილასაც კი შეეშინდათ. მათ იცოდნენ, რომ ეს კარლსონი იყო და არა მოჩვენება, მაგრამ ის ისე საშიშად ოხრავდა...

კარლსონს უნდოდა ვინმე მართლა შეეშინებინა, თუმცა ძებნა არ დასჭირვებია. მალე სვიტენსონების სახლში ქურდები შემოიპარნენ. ბავშვები და კარლსონი დაიმაღნენ. ბიჭუნამ ფრთხილად გამოიხედა და დაინახა: შუა ოთახში საძაგელი გარეგნობის ორი ახალგაზრდა იდგა. და იცით ვინ იყვნენ: ფილე და რულე. ისინი ბიჭუნას და კარლსონს ადრეც ჰყავდათ ნანახი.

– ახლა უნდა მივაკვლიოთ, სად ინახავენ ფულს, – ხრინწიანი ხმით თქვა ფილემ.

– ნამდვილად აქ ექნებათ, – უპასუხა რულემ და ძველებური სეკრეტური დაანახვა.

– შენ აქ ეძებ, მე კი სამზარეულოში წავალ, იქნებ ვერცხლის დანა-ჩანგალი და კოვზები ჰქონდეთ.

რულე ეცა უჯრებს. უეცარი სიხარულისგან თვალეები გაუბრწყინდა.

– ალბათ ფული იპოვა, – გაიფიქრა ბიჭუნამ.

რულემ მეორე უჯრა გამოსწია და თვალეები კინაღამ ბუდიდან გადმოსცვივდა – ახლა ოქროს ბეჭდები და გულსაბნევეები დაინახა.

მაგრამ მეტი აღარ დასცალდა. გაილო ბუფეტის კარი და იქიდან საშინელი ოხვრა-კვნესით გამოფრთხილდა მოჩვენება. ხმაურზე რულე შემობრუნდა.

მოჩვენება რომ დაინახა, შიშისგან აღრუტუნდა, ნაპარავი ნივთები ხელიდან გასცვივდა. მოჩვენება ოხვრა-ოხვრით ფრენდა მის გარშემო. მერე ადგა და სამზარეულოსკენ წაფარფატდა. ცოტა ხანში იქიდან შეშინებული ფილე გამოვარდა. კარლსონი ფეხდაფეხ მოსდევდა და თან ისე კრუსუნებდა, გული შეგიწუხებოდათ.

ქურდები თავპირისმტვრევით გაიქცნენ, შეშინებულებმა ყველაფერი იქვე დაყარეს.

– ყველაზე კარგი მოჩვენება მსოფლიოში სახურავის ბინადარი კარლსონია, – თქვა მოჩვენებამ და ზეწარი გადაიძრო.

ბავშვებს სიცილი აუტყდათ, ყველანი ბედნიერები იყვნენ.

ა. ლინდგრენის მიხედვით

### მორჩენებად გადაცმული ჩუპაჩუპსის სიმღერა

ციცქნა თეთრმა მორჩენებამ,  
ისე ვიცი მორჩერება,  
შეგაშინებთ მალე,  
კაცებსა და ქალებს,  
ბიჭებსა და გოგოებს,  
გაგინეთქავთ გულს  
დავიძახებ: „უუუს“  
ვინარხარებ საზარლად,  
დავიძახებ: „ა, ჰა, ჰა“  
გაიგონებთ ხმაურს  
საზარელი „ჰაუ“  
შეძრავს მალე ოთახს,  
გაიგონებთ ოხვრას,  
თან ჰარში დავფრენ,  
თუ მომადრობთ საფენს,  
რა დაგრჩებათ?  
კანფეტი,  
მაგრამ გამხსნით სანამ  
შევაშინე ყველა:  
დედა, ბებო, მამა,  
რა კარგია თამაში:  
მორჩენებობანა.

### მოკლე ვარიანტი (დილის წრებზე წასაკითხი)

ციცქნა თეთრმა მორჩენებამ,  
ისე ვიცი მორჩერება,  
ვინარხარებ საზარლად,  
დავიძახებ „ჰა, ჰა, ჰა“  
გაგინეთქავთ გულს  
დავიძახებ: „უუუს“

თ. ბეჩიშვილი

## ბრაზი

### კარლსონი აღარაა მოჩვენება

– ფრეკენ ბოკი საჭმელს ამზადებს, – თქვაკარლსონმა, – ტაფები აარახრაბა.

მართლაც, სამზარეულოდან შემწვარი გუფთის ნაზი, სასიამოვნო სუნი გამოდიოდა.

კარლსონი ცხვირპირისმტვრევით გავარდა სამზარეულოსკენ.

ფრეკენ ბოკი გაბქურასთან იდგა და გუფთებს აბრუნებდა. კარლსონი დაინახა თუ არა, მაშინვე ტაფას თავი ანება და ჯიქურ წამოვიდა მისკენ.

– აქედან მომცილდი, ახლავე გაეთრიე გარეთ, – უყვირა გააფთრებულმა, მაგრამ კარლსონის გაგდება არც ისე ადვილი აღმოჩნდა. ერთი კარიდან გააგდებდა, მეორიდან შემოდოდა, ანდა სულაც ფანჯრიდან მოფრინავდა.

ამაზე კი გადაირია ფრეკენ ბოკი, გულისგამგმირავად აღრიალდა, ხელი წამოავლო ნოხის საბერტყს და კარლსონს დაედევნა:

– შე ყაჩაღო, ამას რას გადავეყარე? ნუთუ ველარ უნდა მოგიშორო?

გახარებული კარლსონი ქალის გარშემო ფრენდა, მას ხომ თამაში უნდოდა. იმდენი არბენინა გაცოფებული ფრეკენ ბოკი, სანამ მან ავეჯს ფეხი არ წამოკრა და არ გაიშლართა.

ბოლოს ფრეკენ ბოკს ბრაზმა გადაუარა და სიცილი აუტყდა, ამდენს სავარჯიშო დარბაზშიც ვერ ირბენს კაციო. ბიჭუნამ და კარლსონმა დააწვინეს ფრეკენ ბოკი და საწოლში მიართვეს საჭმელი. ისხდნენ და ერთად სადილობდნენ. ამდენი სირბილის შემდეგ ყველას ძალიან შიოდა.

*ა. ლინდგრენის მიხედვით*

*(4-5 წლიანებს შეგიძლიათ წაუკითხოთ სრული ვერსიაც.)*

### ემოციების ამოცნობა

წაუკითხეთ მოცემული ნაწყვეტი, ჰკითხეთ, ვინ გაბრაზდა ამ მონაკვეთში, რატომ დანალვლიანდა პეპი, ვინ გაოცდა, ვის შეეშინდა და რატომ, ჩამოთვალონ ყველა, ვინც იყო ბედნიერი და გახარებული? ( უფროსებს შეგიძლიათ წაუკითხოთ სრული ვერსიაც.)

### პეპი საყიდლებზე მიდის

ერთ კვირა დღეს პეპი, ანიკა და ტომი ქალაქში საყიდლებზე წავიდნენ. ფული უამრავი ჰქონდათ, მთელი ჩანთა ოქროს მონეტებით სავსე.

ერთხანს მოედანზე იბოდიალეს და ბოლოს ტანსაცმლის მაღაზიაში შევიდნენ. მაღაზიაში პირველად პეპიმ შეიხედა. მის უკან გაუბედავად იდგნენ ტომი და ანიკა. ცისფეკაბიანი მანეკენი მაგნიტივით იზიდავდა ბავშვებს. პეპიმ მიირბინა მანეკენტან და გულიანად

ჩამოართვა ხელი:

– როგორ მიხარია, რომ გაგიცანით, – იმეორებდა პეპი. – მხოლოდ თქვენისთანა მშვენიერ ქალბატონს შეიძლება ეკუთვნოდეს ეს მაღაზია. ნამდვილად გულით მიხარია თქვენი გაცნობა, – აღარ ეშვებოდა პეპი მანეკენს და ართმევდა და ართმევდა ხელს.

მაგრამ უცებ დატრიალდა საშინელება! ლამაზად ჩაცმულმა ქალმა ველარ აიტანა ამხელა ხელის ქნევა, ხელი მოტყდა და აბრეშუმის სახელოდან გამოუვარდა. ტომის ლამის სუნთქვა შეეკრა შიშისაგან. ანიკა კინალამ ატირდა. პეპის კი გამყიდველი დააცხრა თავზე და ყვირილი დაუწყო.

– დაწყნარდი, – მშვიდად უთხრა პეპიმ, მე თვითმომსახურების მაღაზია მეგონა, ამ ხელის ყიდვა მინდა!

ასეთმა უტიფარმა პასუხმა კიდევ უფრო გააცეცხლა გამყიდველი და პეპის უკმეხად განუცხადა: მანეკენი არ იყიდება, რომც იყიდებოდეს, ცალკე ხელს მაინც არ გავყიდით, მაგრამ რაკი გატყხეთ, მთლიანად უნდა გადაიხადოთ მანეკენის ღირებულებათ.

– უცნაურია, – გაიკვირვა პეპიმ, – კიდევ კარგი ყველა მაღაზიაში ასე არ ვაჭრობენ! აბა, წარმოიდგინეთ, რა დღეში ჩავარდებით, ერთი ნაჭერი ხორცისთვის რომ მიხვიდეთ საყასბოში, იქ კი გითხრან, ხარს მთლიანად ვყიდით.

ამ სიტყვებზე პეპიმ წინსაფრის ჯიბიდან ამოიღო ორი ოქროს ფული და დახლზე დადო. გამყიდველი განცვიფრებისგან ადგილზე გაშეშდა.

– შენი თოჯინა უფრო ძვირი ღირს?

– არა, რა თქმა უნდა, არა; პირიქით, ბევრად უფრო იაფია, – მიუგო გამყიდველმა და თავაზიანად დაუკრა თავი.

პეპიმ მაღაზიიდან მართლაც მხოლოდ ხელი წამოიღო.

– პეპი, რად გინდა ხელი? – ჰკითხა ტომიმ, ქუჩაში რომ გამოვიდნენ.

– აბა, რას მეკითხები, – გაბრაზდა პეპი, – არ გინახავს, ხალხს ჩასმული კბილები რომ აქვს, რატომ არ შეიძლება, მე ხელოვნური, მესამე ხელი გავიკეთო? ერთხელ მე და მამაჩემი ისეთ ქვეყანაში მოვხვდით, ყველას სამი ხელი ჰქონდა, რა სჯობია სამ ხელს!

პეპი გაჩუმდა და ნალვლიანად დაამატა.

– რა ვქნა აღარ ვიცი, მოვხსნი ტყუილების გუდას პირს და ველარ ვჩერდები. სიმართლე რომ ითქვას, იქ ორხელიანები მეტი იყო... თუმცა არა.. უმეტესობა იქ ცალხელაა... სიმართლე ისაა, რომ იმ ქვეყანაში სულ არა აქვთ ხელები, რომ მოშვიდებათ, მაგიდაზე წვებიან...

ამასობაში საშაქარლამოს მიადგნენ. უამრავი ბავში ირეოდა მაღაზიასთან. პეპიმ ასასი კილო კანფეტები იყიდა და ყველა ბავშვს დაურიგა ქალაქში. მერე სათამაშოების მაღაზიაში შევიდა.

– რას ინებებთ, – ჰკითხა გამყიდველმა.

– ყველაფერს... ვინებებთ...

პეპიმ ცნობისმოყვარე თვალები მოავლო თაროებს. მერე ყველა ბავშვს ნება დართო, რაც სურდა, ის აეღო. ანიკამ ოქროსკულულებიანი, ვარდისფერკაბიანი თოჯინა აირჩია, მუცელზე რომ ხელს მიადებდი, „დედას“ იძახდა. ტომიმ – ორთქლის მანქანა და საჭაერო



თოფი. ყველამ რომ აილო, რაც სურდა, მალაზიაც დაიცალა.

იმ საღამოს ყველა ბავშვი ბედნიერად თამაშობდა საყვარელი სათამაშოთი.

ა. ლინდგრენის მიხედვით

## სარკე

### პეპიმ ორი ბიჭუნა გადაარჩინა

ერთხელ პეპი ხანძარს შეესწრო. უზარმაზარი სახლი იწვოდა, მეხანძრეები მედგრად ებრძოდნენ ცეცხლს, მაგრამ ის მთელ შენობას იყო მოდებული. სულ ზედა სართულის ფანჯარასთან კი ორი ბიჭი იდგა, ოთხი და ხუთი წლისები, დედა საქმეზე ყოფილა გასული და როცა ბავშვებმა ხანძარი შენიშნეს, უკვე ძალიან გვიანი იყო, ვერავინ შეძლებდა მათ გამოყვანას. იდგნენ და შეშინებულები ტიროდნენ.

პეპის გაუკვირდა, რატომ არავინ ეხმარებოდა ბავშვებს და გრძელი თოკი ითხოვა.

– მერე რას გვიშველის თოკი? – უთხრა სქელ-სქელმა კაცმა. – ბავშვები ძალიან პატარები არიან, თოკზე ვერ ჩამოცოცდებიან, იქამდე კი ვერავინ ავა!

– ვითომ? – თქვენ თოკი მიშოვეთ, დანარჩენი მე ვიცი. – მშვიდად მიუგო პეპიმ.

არავის სჯეროდა, რომ პეპის რამის გაკეთება შეეძლო, მაგრამ თოკი მაინც მისცეს. შადრევანთან, ცეცხლმოდებული სახლის ახლოს მაღალი ხე იდგა. იმ ხის წვეროდან ბავშვების ფანჯრებამდე სამი მეტრიღა რჩებოდა. ხე ისეთი გლუვი იყო, აცოცება წარმოუდგენელი ჩანდა.

ხანძარი მძვინვარებდა. ფანჯარასთან ბავშვები ყვიროდნენ, მოედანზე შეჯგუფებული ხალხი ტიროდა. პეპიმ მიიღებინა თავის მაიმუნთან, ბატონ ნილსონთან, თოკი კულზე მოაბა და ხეზე ასვა.

– აბა, შენ იცი, აძვერი!

ხე რაც არ უნდა გლუვი იყოს, მაიმუნისთვის მაინც არაა ძნელი მასზე აძრომა. ნილსონიც წუთში მოექცა ხეს კენწეროზე. იქ როკზე ჩამოჯდა და პეპის ჩამოხედა. პეპიმ ანიშნა, ჩამოდიო. ნილსონი მეორე მხრიდან ჩამოვიდა, ისე, რომ თოკი როკზე გადაატარა. როცა მაიმუნი დაეშვა, პეპის თოკის ორივე ბოლო ხელში ეჭირა.

პეპიმ იქვე მშენებლობიდან ფიცარი აიღო და სწრაფად დაიწყო აცოცება. კენწეროზე მოექცა, ფიცარი ხესა და ფანჯარას შორის გადო. ხალხი შიშისგან გაქვავებული შეჰყურებდა გოგოს. პეპი მხიარულად გავიდა ფიცარზე და გაუღიმა ბავშვებს.

– რა გატირებთ, ბიჭებო? მუცელი ხომ არ გტკივთ? – პეპი ფანჯრიდან სახლში გადახტა.

– ჰოო, აქ მართლაც ცხელა. დღეს ბინის გათბობა აღარ დაგჭირდებათ, ამაზე მე ვაგებ პასუხს, ხვალ კი ოდნავ გაათბეთ, ოთხი ღერი შეშის მეტი არ შედოთ ღუმელში... – ეს რომ თქვა პეპიმ, ორივე ბავშვი აიყვანა ხელში, დადგა ფიცარზე და უკან წამოვიდა.

– ახლა კი ცოტა გავერთოთ. თქვენთან ერთად ამ ფიცარზე გავლა იგივეა, მავთულზე

რომ იცეკვო!

შუა ფიცრამდე რომ მივიდა, ფეხი აიქნია!

ელდანაკრავი ხალხი აჩურჩულდა, რამდენიმე ხანშიშესულ ქალს გული წაუვიდა. მაგრამ პეპი მშვიდობით გავიდა ფიცარზე თავის ბიჭებიანად. ხალხმა ისე დაიძახა „ვაშა“ რომ წამით ხანძრის ტკაცატკუცი დაფარა.

პეპიმ ასწია თოკი, ერთი ბოლო როკს მიაბა, მეორე – პატარა ბიჭს და ფრთხილად ძირს ჩაუშვა. ბიჭი პირდაპირ დედას ჩაუვარდა მკლავებში. ბედნიერი დედა გულში იკრავდა შვილს და ქვითინით ჰკოცნიდა. ამ დროს პეპიმ ჩამოსძახა.

– ეი, თქვენ, შეხსენით ბიჭს თოკი, თორემ აქ კიდევ ერთია, ფრენა კი ჯარჯერობით არ იცის. პეპის გაკეთებული კვანძის გახსნა არ აღმოჩნდა ადვილი, მაგრამ ბოლოს, როგორღაც შეძლეს და პეპიმ მეორე ბავშვიც მშვიდობით ჩამოუშვა. ერთი დაიძახა ჰეიო, და ელვის სისწრაფით ჩამოსრიალდა ხიდან.

– ვაშა, ვაშა, ვაშა, ვაშა! – დაიქუხა ხალხმა პეპის პატივსაცემად.

*ა. ლინდგრენის მიხედვით*

## 11. 1 ჭანსადი კვება

### გაუგონარი წვიმა

ერთხელ პიომბინოში შაქარყინულის წვიმამ წამოუშინა. რალა სეტყვა და რალა ის წვიმა – სულ რაკარუკი აუყენა იქაურობას, მაგრამ ძირს თეთრად კი არ დადო, ხალიჩასავით ააჭრელა მთელი მიდამო. არ ვიცი, რა ფერის შაქარყინული აღარ ცვიოდა. საითაც უნდა გაგებოდა, მწვანეც ეყარა და ვარდისფერიც, ცისფერიც და იისფერიც. ეს რა ფერად-ფერადი კენჭები წამოყარა, არც სეტყვასა ჰგავს და არც ხოშკაკალსო, გულისხმაში ჩავარდა ერთი პატარა ბიჭი და მწვანე ფერისას დასწვდა, გაკვნიტა და პირში იმწუთას საამო სიგრილე იგრძნო, აი, როგორც პიტნის შაქარყინულის შემდეგ იცის. მეორე ბიჭმა კი ვარდისფერი კენჭი ჩაიგდო პირში და იმწამს მარწყვის სუნი ეცა.

– კანფეტებია, კანფეტები! – ყვირილი მორთეს ბავშვებმა.

კანფეტების გაგონება იყო და დიდიან-პატარიანად სულ ყველა გარეთ გამოვარდა. ზოგი უბეში იყრიდა, ზოგმა ჯიბეები დაიტენა და მაინც ვერა და ვერ გამოლიეს, ან რა გამოლევადა, წარღვნა მოდიოდა კანფეტებისა!

ნაწვიმარზე სიარული გაჭირდა, კოჭზე ეყარა კანფეტი.

მთელ ქალაქში საამური სუნი იდგა. სკოლა ვისაც ცოტა გვიან დაუმთავრდა, იმ მოწაფეებსაც შეხვდათ თავიანთი წილი, იცოცხლე, დაივსეს ჩანთები. დედაბრებს ხომ ნულარ იტყვი! რაც იმათ კანფეტი ზიდეს, ნურსად ნურავინ დაიტრაბახებს...

აი, მართლა ტკბილი დღე ის იყო!

ბევრს აქამდე ახსოვს და ზოგიერთი ელოდება კიდევ – ან ახლა წამოვა კანფეტების წვიმა, ან ახლავ, მაგრამ ის საწვიმარი ღრუბელი რალაც აღარა ჩანს.

*ჯ. როდარი*

**ათი თითი**

ბუქნა-ბუქნა,  
დაფა-ზურნა,  
ათი თითი  
დაფაცურდა.  
აბა ფქვილი!  
აბა გუნდა!  
დიპლიპიტო  
აბრაგუნდა.  
აბა, ჭყინტო,  
აბა, ყველო!  
აბა, ცოტა  
საფანელო!  
ღველფზე კეცო,  
გოგდი-გოგდი,  
ხაჭაპურო  
გადმოგორდი!

**ფაფა**

თუ არ ჭამე ფაფა, ლექსო,  
არ გიყიდი არაფერსო.  
თუ არ ჭამე, ლექსო, ფაფა,  
რას მოგიტანს თოვლის პაპა?

*ვ.ჩხიკვაძე*

**თინიკოს**

თინიკო, კარი გამიღე,  
ხელში მიჭირავს ქადაო,  
ძალიან გემრიელია,  
ბეზიამ მომიმზადაო.

*ხალხური*

*მ. მრევლიშვილი*

## ხილი და ბოსტნეული

### კაკალი

შემოასკდათ წენგო კაკლებს  
და თვალეზი გადმოკარკლეს.  
რა მაღალზე ვყოფილვართო,  
მოგვეცალეთ...  
მოვფრინავთო...  
შლიან წენგოს პარაშუტებს,  
სავსეები,  
განა ფშუტე?  
თითო-თითო  
და ხან ტყუპი,—  
ძირს ხტებიან ტყაპა-ტყუპით.  
დაუმწიფდა კაკალს ყუნწი,  
ხანაც კენტი,  
ხანაც ლუწი.  
წყდებიან და  
ეცემიან  
ქვებზე  
ჯავშნის  
ლაწალუწით.  
ბევრი ვჭამეთ  
ბევრი ვნაყეთ,  
ბევრიც სხვენზე შევინახეთ.

გ. წერეთელი

### ბროწეული

ძოწი,  
ძოწი, ძოწეული,  
შემობრწყინდა ბროწეული,  
ბავშვები რომ კარგად მისწვდნენ,  
მიწამდეა დაწეული.

გ. წერეთელი

### ტყუპები

ჩამოვედი ქალაქიდან,  
გავახარე ბებია.

შენეთ,

ერთურთს ტყუპი მსხლები  
როგორ ეხუტებიან.  
ბაბუამ თქვა:— ძმებია,  
ბებიამ თქვა:დებია!  
პირსაც ერთად იბანენ,  
მზეზეც ერთად თბებიან,  
ჩიორამ თქვა:— ერთმანეთს  
სულ არ ჩხუბებიან.

ლ. სტივრია

### ბებომ გოგრა შემინვა

ბებომ გოგრა შემინვა  
თაფლზე უფრო ტკბილია,  
იცი რატომ? — ეს გოგრა  
ჩემი მოყვანილია.

ქ. გუგუშვილი

### რამ გაბარდა

ვებერთელა საზამთრო  
მოაგორეს ბაზრიდან.  
ბებომ სცადა — ვერ ასწია,  
პაპამ ძლივს-ძლივს აზიდა.  
უკვირს ყველას — ამ გოლიათს  
ნეტავი რა გაზრდიდა?  
დედამა თქვა: — კარგი მიწა!  
ბებომა თქვა: — წყალიო!  
დეიღამ თქვა: — მზე კაშკაშა!  
დამ:ამინდი წყნარიო!  
აქ საზამთროს გაეცინა  
მთელი გულით, არ გჯერათ?  
თქვა: — გამზარდა ტკბილმა კაცმა,  
დაელოცოს მარჯვენა!

ც. ქიტიაშვილი

## ხილი და ბოსტნეული 2 დღე.

### ჩიპოლინო

ეს ამბავი ბოსტნეულის ზღაპრულ ქვეყანაში მოხდა. მეფე ლიმონმა თავისი სამფლობელოს დათვალიერება გადაწყვიტა, მცველები იხმო და ქვეყნის შემოვლა დაიწყო. ბევრი იარა თუ ცოტა იარა, ერთ მწვანე, ღარიბულ უბანს მიადგა. აქ ხახვების პატიოსანი ოჯახი ცხოვრობდა.

ლიმონის სანახავად იმდენი ხალხი მოაწყდა, წინ მდგომმა მამა ხახვმა თავი ველარ შეიკავა და მეფე ლიმონს ფეხი დაადგა. მაშინვე მიეჭრნენ მცველები მოხუც ხახვს და საპყრობილეში უკრეს თავი.

დატყვევებული ხახვის უფროსმა შვილმა, ჩიპოლინომ, მამა ციხეში ინახულა. იქ კი ქურდების და ავაზაკების ნაცვლად ძირითადად პატიოსანი მოქალაქეები ისხდნენ. შეწუხდა ჩიპოლინო და გადაწყვიტა, რადაც არ უნდა დაჯდომოდა, ქვეყანა უსამართლობისგან ეხსნა.

ჩიპოლინო ოჯახის წევრებს გამოემშვიდობა და მეგობრების ძებნას შეუდგა, რომლებიც ლიმონთან ომში მხარში დაუდგებოდნენ.

იმ სამეფოში მიწებს ძირითად ქვრივი დები, ალუბლები, ფლობდნენ. მათ ბოროტი მმართველი, პომიდორი ჰყავდათ. იქვე ახლოს ბებერი, მშრომელი გოგრა ცხოვრობდა. გოგრის ყველაზე დიდი ოცნება იყო, საკუთარი სახლი ჰქონოდა. ფულს ზოგავდა და ყოველ წელს ორ-სამ აგურს ყიდულობდა. ბოლოს, სახლიც აიშენა, მაგრამ ისეთი პატარა იყო, თვითონ ძლივს ეტეოდა. თუმცა მაინც უხაროდა და ძალიან უფრთხილდებოდა.

ერთხელ გოგრას პომიდორი ეწვია და უბრძანა, სასწრაფოდ სახლი დატოვო, გოგრას არ უნდოდა დათმობა. ამ ჩხუბს ჩიპოლინო შეესწრო, შეეცოდა მოხუცი გოგრა და პომიდორს წინ გადაელობა. გაბრაზებულმა პომიდორმა ჩიპოლინოს თმა მოწიწვინა, მაგრამ ნორჩმა ხახვმა მას თვალეები აუწვა და ტირილი დააწყებინა. ბოროტ პომიდორს აქამდე არასდროს ეტირა, გადაირია, რა მომდისო და იქაურობას გამწარებული გაეცალა.

ჩიპოლინომ და მისმა მეგობრებმა გოგრის სახლი ურიკაზე დადეს და ღრობით ტყეში გადაამალეს.

ჩიპოლინომ მეწაღეობა დაიწყო და ერთ კეთილ გოგონას – ბოლოკას დაუმეგობრდა.

ქვრივ დაბს, ალუბლებს, ობოლი ძმისშვილი, ალუბლიკო, ჰყავდათ, მას სასახლის გარეთ არ უშვებდნენ, არც სხვებთან თამაშის ნებას რთავდნენ და მეგობრების ყოლასაც უკრძალავდნენ.

ალუბლიკო სასახლის ბაღში, გალავანთან წიგნს კითხულობდა, სიცილის ხმა რომ მოესმა, გადაიხედა და თამაშით გართული ბოლოკა და ჩიპოლინო დაინახა. მალე ისინი დამეგობრდნენ და ისე გაერთნენ თამაშით, რომ ვერც კი შენიშნეს, როგორ წამოადგათ თავზე პომიდორი.

პომიდორმა ალუბლიკო ქალბატონებთან დაასმინა. ჩიპოლინო კი ჯარისკაცებს დილეგში გამოამწყვდევინა.

ჩიპოლინოს ციხეში უამრავი პატიოსანი ბოსტნეული დახვდა. ყველას დაუმეგობრდა და დროს მათთან საუბარში ატარებდა.

ერთ საღამოსაც მიწის ქვეშიდან ხმაური მოესმა. მალე იქიდან თხუნელა გამოძვრა და თავისი გაკეთებული გვირაბით გაქცევა შესთავაზა. გვირაბში ყველანი ვერ გაეტეოდნენ. ამიტომ ჩიპოლინომ თავაზიანი მადლობა გადაუხადა თხუნელას და უარი უთხრა, თანაც ალუბლიკოსთან მოკითხვა დააბარა.

ალუბლიკომ ჩიპოლინოს და მისი მეგობრების დახმარება გადაწყვიტა. მძინარე პომიდორს გასაღები მოპარა და ყველა საკნის კარი გააღო. ყველანი გაიქცნენ, ალუბლიკოც მათ მიჰყვა, მაგრამ პომიდორმა ლიმონების ჯარის დახმარება ითხოვა. ბოსტნეული დაამარცხა, ისევ დილეგში გამოკეტა, ალუბლიკოს კი სხვენში გადაურაზეს კარი.

თხუნელამ ეს რომ გაიგო, მთელი თავისი ოჯახი შეყარა. მათ სატუსაღოს ქვეშ დიდი გვირაბი გათხარეს. ამ გვირაბით ყველა ტყვე დიდ მინდორში გავიდოდა. სწორედ ამ მინდორზე მეფე ლიმონი დოღს მართავდა. უცებ მის ფეხებქვეშ მიწა იძრა და იქიდან მამაცი ჩიპოლინო ამოძვრა. მან გაოგნებული მეფე ცხენიდან ჩამოაგდო და მუშტები დაუშინა. შეშინებული მეფე დანებდა და ჯარიანად ჩიპოლინოს ჩაბარდა.

ჩიპოლინომ ყველა ტყვე გაათავისუფლა და ქვეყანაში თანასწორუფლებიანობა გამოაცხადა.

მოხუცი გოგრა მთავარ მებაღედ დანიშნეს, გაბლენძილი პომიდორი კი – მის დამხმარედ. წუწუნებდა პომიდორი და ყვავილებს უვლიდა.

ქვრივი დების სახლში სკოლა გახსნეს, სკოლის დარაჯად ჩიპოლინოს მამა დანიშნეს, რომელიც ხშირად არიგებდა ბავშვებს: იცოდეთ, ჯანსაღები და კარგები უნდა გაიზარდოთ, რომ მერე ადამიანებს არგოთო.

ამბოხენ, პატარებმა დაუჯერეს გამოცდილ ხახვს და მას შემდეგ ხილ-ბოსტნეულის ქვეყნის ყველა წარმომადგენელი ადამიანის მოდგმისთვის სასარგებლოა.

*ჯ. როდარი (ადაპტირებული, შემოკლებული ვარიანტი)*

## ციალას წერილი

ძვირფასო და სანატრელო,  
საყვარელო, ბები!  
დაგკოცნი და დამიკოცნე  
ყველა ნაცნობები!

ბები, ჩემო ტკბილო, ბები!  
აგრემც გენაცვლები!  
მე ცალკე გამომიგზავნე  
თეთრი ჩურჩხელები!

სხვა ხილიც არ დაივიწყო:  
კომში, ვაშლი, მსხლები;  
ჩამიჩი და ლედვის ჩირი,  
თხილი და კაკლები.

აბა, სხვა რალა მოგწერო,  
ჩემო კარგო, ბები!  
გთხოვ, მალე გამომიგზავნო,  
რასაც გეხვეწები.

ბები, დედას გეფიცები,  
მუდამ მეყვარები!  
ოქროს სათვალეს გიყიდი,  
როცა გავიზრდები.

*გ. ქურიშვილი*

## თემა 1

ასაკობრივი ჯგუფი: 3-4

თემა: რა არის მუსიკა

მიზანი: მუსიკალური და არამუსიკალური ბგერების განსხვავება; სმენის განვითარება. საჭირო რესურსები:

- ფორტეპიანო
  - CD რომელზეც ჩაწერილია ქართული ხალხური სიმღერა „ცანგალა და გოგონა“ და დოლზე შესრულებული სოლო
1. აღმზრდელი ასმენინებს ბავშვებს ქართულ ხალხურ სიმღერას „ცანგალა და გოგონა“ და დოლზე შესრულებულ სოლოს და მიაჩვენებს განსხვავებაზე რომ პირველი არის მუსიკალური ბგერები, მეორე – არა.
  2. აღმზრდელი უკრავს ტაშს და ეკითხება ბავშვებს, როგორ ფიქრობენ, არის თუ არა ეს მუსიკა? ამის შემდეგ იგი უკრავს ფორტეპიანოზე, უმეორებს კითხვს და სთავაზობს თამაშს: იგი აკაკუნებს მაგიდაზე, აბაკუნებს ფეხს, უკრავს ტაშს, მღერის, უკრავს ფორტეპიანოზე და ა.შ, ხოლო ბავშვები თავის მხრივ რეაგირებენ შემდეგნაირად: თუკი არ ჟღერს მუსიკა, ყურზე ხელის მიფარებით ამცნობენ მას, ხოლო თუ ჟღერს მუსიკა, ხელებს სწევენ ზევით.
  3. ამის შემდეგ ბავშვები ისმენენ და სწავლობენ მ. მერაბიშვილის სიმღერას „ჩიტი არჩევს ნოტებს“.

## თემა 2

ასაკობრივი ჯგუფი: 3-4

თემა: მეგობრობა

მიზანი: სწორი ინტონაციისა და მუსიკალური სმენის განვითარება. გუნდური სიმღერის უნარის დახვეწა.

საჭირო რესურსები:

- ქართული ხალხური ზღაპარი „რწყილი და ჭიანჭველა“
  - DVD, რომელზეც ჩაწერილია უ. დისნეის ანიმაციური ფილმიდან “ფიფქია და შვიდი ჯუჯა” ჯუჯების სიმღერა „Hi, Ho“
1. აღმზრდელი უკრავს ნასწავლ სიმღერას და სთხოვს ჯერ ერთ ბავშვს, იმღეროს, ხოლო შემდგომ ყველას ერთად. მერე კი ეკითხება, როდის უფრო ხმამაღლა ჟღერდა სიმღერა. აქვე იგი ეუბნება მათ, რომ ერთად მომღერალ ბავშვებს გუნდი ჰქვია. მეგობრებთან სიმღერა კი ყოველთვის უფრო ადვილი და სახალისოა.
  2. აღმზრდელი უკითხავს ზღაპარს „რწყილი და ჭიანჭველა“ და აკეთებს ზღაპრის ანალიზს.



3. აღმზრდელი აჩვენებს ჯუჯების სიმღერას „Hi, Ho“ უ. დისნეის ანიმაციური ფილმიდან „ფიფქია და შვიდი ჯუჯა“

### თემა 3

ასაკობრივი ჯგუფი: 3-4

თემა: ცისარტყელას ფერები

მიზანი: ყურადღების კონცენტრაცია, ასოციაციური კავშირების დამყარება; ნატიფი მოტორიკის, მუსიკალური სმენისა და სასიმღერო უნარების განვითარება.

საჭირო რესურსები:

- ფორტეპიანო
- ფერადი ფანქრები
- სახატავი ფურცლები ყოველი ბავშვისთვის, სადაც წინასწარ შავთეთრად გამოსახულია ცისარტყელა
- ცისარტყელას ფოტო
  - აღმზრდელი აჩვენებს ბავშვებს ცისარტყელას ფოტოს და სთხოვს დაასახელონ ფერები. საჭიროების შემთხვევაში იგი ეხმარება მათ და ეუბნება ბავშვებს, რომ ცისარტყელა „ცხოვრობს“ ცაზე. ამის შემდეგ გაახსენებს ბავშვებს ცოტა ხნის წინ შესწავლილ ნოტების სახელებს და უმხვავილებს ყურადღებას იმაზე, რომ ცისარტყელას 7 ფერი აქვს და მუსიკალური ნოტიც გამაში შვიდია.
  - შემდეგ აღმზრდელი დასვამს თითო მაგიდასთან 7 ბავშვს, დაურიგებს თითოეულს 7 სხვადასხვა ფერის ფანქარს და თითო ბავშვს დაარქმევს მუსიკალური ნოტის სახელს. მაგ: დო – წითელი, რე – ნარინჯისფერი, მი – ყვითელი, ფა – მწვანე, სოლ – ცისფერი, ლა – ლურჯი და სი – იისფერი. აღმზრდელი ასახელებს თითო ნოტს და სთხოვს შესაბამისი ფანქრის მქონე ბავშვებმა ასწიონ ხელი და გააფერადონ შეასაბამისი ზოლი ცისარტყელაზე. დახმარების მიზნით იგივეს აფერადებს აღმზრდელიც. 7 ნოტის დასახელების შემდეგ ცისარტყელა გაფერადებულია.
  - ამის შემდეგ იგი უხმობს ბავშვებს ფორტეპიანოს გარშემო და ბავშვები სწავლობენ „ბასტი-ბუბუს“ რეპერტუარიდან სიმღერას „ცისარტყელას ფერები“

### თემა 4

ასაკობრივი ჯგუფი: 3-4

თემა: წელიწადის დროები

მიზანი: მუსიკალური სმენისა და სასიმღერო უნარების განვითარება. საკუთარი აზრის გამოთქმა.

საჭირო რესურსები:

- ფორტეპიანო
- სურათები, რომელზეც გამოსახულია წელიწადის დროები
  - აღმზრდელი ეკითხება ბავშვებს, რომელი წელიწადის დრო იციან. თუ იციან წელიწადის რომელ დროს ცხელა ყველაზე მეტად; როდის მოდის თოვლი და ცივა. შემდეგ აღმზრდელი აჩვენებს ზამთრისა და ზაფხულის ფოტოებს და ეხმარება ბავშვებს ფოტოების აღწერაში.
  - ბავშვები შემოუსხდებიან ფორტეპიანოს და სწავლობენ ჩამოთვლილიდან ერთ-ერთ სიმღერას: „ჟუჟუნა წვიმა მოვიდა“, ნ. გაბუნიას „გაზაფხული ჰქვია“, ნ. ჯანჯღაღას „დაგვიზამთრდა“ ან მ. დავითაშვილის „გაზაფხული“.

## თემა 5

ასაკობრივი ჯგუფი: 3-4

თემა: ვსწავლობთ მუსიკის „ასოებს“

მიზანი: მუსიკალური სმენის, მსხვილი მოტორიკისა და რიტმის გრძნობის განვითარება. საჭირო რესურსები:

- ფორტეპიანო
  - საბავშვო ქსილოფონი
1. აღმზრდელი ამღერებს ბავშვებს წინა დღეს შესწავლილი სიმღერის მცირე მონაკვეთს და უხსნის, რომ მუსიკასაც აქვს თავისი „ასოები“ და ამ „ასოებს“ ჰქვიათ ნოტები. იგი ასწავლის ნოტების სახელებს.
  2. ბავშვები სხდებიან წრეში, თანმიმდევრობით უკრავენ ტაშს და ასახელებენ ნოტებს. თუ საჭიროება მოითხოვს, აღმზრდელი თავდაპირველად მათ ეხმარება. აქტივობა ბავშვებისთვის უფრო სახალისო გახდება, თუკი აღმზრდელი ამ ნოტების თანმიმდევრობას ფორტეპიანოზეც დაუკრავს.
  3. ჯგუფი აგრძელებს მ. მერაბიშვილის სიმღერის „ჩიტი არჩევს ნოტებს“ შესწავლას.

## თემა 6

ასაკობრივი ჯგუფი: 3-4

თემა: შევიგრძობთ მუსიკის რიტმს

მიზანი: ყურადღებისა და მუსიკალური სმენის განვითარება. ტემპის ცვლილების შეგრძნება და მისი მოძრაობით გადმოცემა

საჭირო რესურსები:

- ფორტეპიანო
- დოლი

1. აღმზრდელი დგას ბავშვებთან ერთად და უკრავს დოლზე. იგი უწყობს ნაბიჯებს დოლის რიტმს და ბავშვებისგანაც იგივეს მოითხოვს. იგი პერიოდულად ცვლის ტემპს. შესაბამისად სიარულიც ნელდება ან ჩქარდება. აქვე უხსნის ბავშვებს, რომ როგორც ნაბიჯები, ასევე მუსიკაც შეიძლება იყოს ნელი და ჩქარი - ამას კი ტემპი ჰქვია.
2. ბავშვები შემოუსხდებიან ფორტეპიანოს. აღმზრდელი უკრავს ნასწავლ სიმღერას, რომელსაც ხან აჩქარებს, ხან კი შეანელებს და ბავშვებს სთხოვს ტაში ააყოლონ.

## თემა 7

**ასაკობრივი ჯგუფი: 3-4**

**თემა:** მუსიკის დინამიკა

**მიზანი:** მუსიკალური სმენის, ყურადღების და მსხვილი მოტორიკის განვითარება.

**საჭირო რესურსები:**

- ფორტეპიანო

1. ბავშვები შემოუსხდებიან ფორტეპიანოს და აღმზრდელი უმღერის ნასწავლ სიმღერას. ჯერ ხმამაღლა და შემდგომ ძალიან ჩუმად. იგი ეკითხება ბავშვებს თუ რა სხვაობაა ამ ორ ნამღერს შორის.
2. შემდგომ იგი სთავაზობს ასეთ თამაშს: ბავშვები აღმზრდელთან ერთად ქმნიან დიდ წრეს და ხმამაღლა მღერიან ნასწავლ სიმღერას, ხელები კი ზევით აქვთ აწეული, რაც ნიშნავს ხმამაღლა სიმღერას. შემდგომ ნელ-ნელა ხელებს ქვევით სწევენ და იკუზებიან - თანდათან სიმღერის დინამიკაც იკლებს და ბავშვები უფრო აჩუმდებიან ხმას.

## თემა 8

**ასაკობრივი ჯგუფი: 3-4**

**თემა:** ვხადავთ ცხოველთა სამყაროს

**მიზანი:** მიმბაძველობის, მუსიკალური სმენის და სასიმღერო უნარების განვითარება

**საჭირო რესურსები:**

- ფორტეპიანო
  - აღმზრდელი სთხოვს ბავშვებს, ჩამოთვალონ, რა ცხოველი და ფრინველი იციან. სად უნახავთ ისინი და ყოფილან თუ არა ზოოპარკში; ჰყავთ თუ არა სახლში რაიმე ცხოველი თუ ფრინველი.
  - აღმზრდელი სთხოვს ბავშვებს ხმითა და მოძრაობით მიბაძონ მაგ. ძაღლს, კატას, წიწილებს, მამალს, ქათამს, ლომს, პეპელას და ა. შ.

- ამის შემდეგ ბავშვები შემოუსხდებიან ფორტეპიანოს და სწავლობენ სიმღერას ცხოველებზე.

სარეკომენდაციო სიმღერებია:

- რობიტაშვილის - „ფისუნია - ფისო“, ნ. გაბუნიას - „ბეკეკა“, მ. მერაბიშვილის - „თიკანი“, ნ. ჯანჯღავას - „კატა-კატუნა“, მ. აროშიძის „ფუტკრები და დათვი“

## თემა 9

ასაკობრივი ჯგუფი: 3-4

თემა: ვხატავთ და ვმღერით ცხოველებზე.

მიზანი: მუსიკალური სმენის, სასიმღერო უნარების, ნატიფი მოტორიკის განვითარება.

საჭირო რესურსები:

- ფორტეპიანო
- გასაფერადებელი ნახატები და ფოტოები ამ ცხოველთა გამოსახულებით
- საღებავები ან ფერადი ფანქრები
  - აღმზრდელი ეუბნება ბავშვებს, რომ ცხოველთა შესახებ იწერება ლექსები და სიმღერები. შემდგომ ბავშვებს ურიგდებათ ფანქრები ან საღებავები და გასაფერადებელი ფურცლები იმ ცხოველის გამოსახულებით, რომელზეც სწავლობენ სიმღერას, ხოლო აღმზრდელი სთავაზობს მათ, გააფერადონ ეს ნახატები (დასახმარებლად აღმზრდელი უჩვენებს ბავშვებს გასაფერადებელი ცხოველის ფოტოებს). ამის შემდეგ ბავშვები იწყებენ გაფერადებას.
  - ბავშვები აგრძელებენ არჩეული სიმღერის შესწავლას.

## თემა 10

ასაკობრივი ჯგუფი: 3-4

თემა: ემოციები

მიზანი: მუსიკის ხასიათის მოძრაობით გადმოცემა. მუსიკალური სმენისა რიტმის გრძნობის განვითარება.

საჭირო რესურსები:

- ფორტეპიანო
  - CD რომელზეც ჩაწერილია სიმღერა „ანაბანა“ კინოფილმიდან „ვერის უბნის მელოდიები“ და „იავნანა“ კინოფილმიდან „იავნანამ რა ჰქმნა“
1. აღმზრდელი თანმიმდევრობით ასმენინებს ბავშვებს ზემოთჩამოთვლილ სიმღერებს და ეკითხება, რომელი სიმღერა იყო უფრო მხიარული, რომელმა სიმღერამ დაამშვიდა და რომელ სიმღერაზე მოუნდებოდათ ცეკვა. შემდგომ იგი ესაუბრება ბავშვებს, რომ ადამიანი არაა ყოველთვის ერთნაირ ხასიათზე, ხან მხიარულია, ხან

- ნაც - მოწყენილი. ასევეა მუსიკაც: იგი შეიძლება იყოს ხან სევდიანი, ხან სერიოზული, ხან მშვიდი, ხანაც მხიარული და ენერგიული.
2. ამის შემდეგ იგი აჩვენებს 2 ფოტოს, რომელზეც გამოსახულია: პირველზე - მომღი-მარი, მეორეზე კი მოწყენილი ადამიანი.
  3. ამის შემდეგ იგი ხელმეორედ რთავს ჩანაწერს და სთხოვს ბავშვებს, ცეკვით აყვინენ სიმღერებს.
  4. ბავშვები შემოუსხდებიან ფორტეპიანოს და აღმზრდელი ასწავლის მ. დავითაშვილის სიმღერას „ეს საწყალი კურდღელი“ და ნ. ომიადის სიმღერას „ენკი-ბენკი“

## თემა 11

ასაკობრივი ჯგუფი: 3-4

თემა: ფერხული

მიზანი: რიტმის, მსხვილი მოტორიკის, მუსიკისა და მოძრაობის თანხვედრის გრძნობის განვითარება.

საჭირო რესურსები:

- ფორტეპიანო
- დოლი
  - ბავშვები შემოუსხდებიან ფორტეპიანოს და აღმზრდელი ასწავლის მათ ხალხურ სიმღერას „მუმლი მუხასაო“.
  - აღმზრდელი სთავაზობს ბავშვებს ხალხურ სიმღერასთან ერთად იცეკვოთ კიდევ. იგი შეასწავლის მათ ცეკვის მარტივ ილეთებს. ბავშვები დგებიან წრეზე, ჩაკიდებენ ერთმანეთს ხელს, პირველი ფრაზის დროს მოძრაობენ მარჯვნივ, მეორე ფრაზაზე – მარცხნივ და ხალისით იმეორებენ მოძრაობას. ხოლო მისამღერზე ხელებს წევენ ზევით
  - აღმზრდელი აჩვენებს ბავშვებს დოლს და უხსნის, რომ ფერხული ხშირად სწორედ დოლის თანხლებით სრულდება. ბავშვები დოლზე უკრავენ აღმზრდელის მიერ შემოთავაზებულ მარტივ რიტმს.

## თემა 12

ასაკობრივი ჯგუფი: 3-4

თემა: ახალი წელი

მიზანი: ინფორმაციის გააზრების, მოსმენის და სასიმღერო უნარ-ჩვევების განვითარება

საჭირო რესურსები:

- ფორტეპიანო
- DVD, რომელზეც ჩაწერილია ანიმაციური ფილმი პ. ჩაიკოვსკის ბალეტის „მაკნატუნას“

## მიხედვით

- აღმზრდელი უყვება ე. ჰოფმანის ზღაპარს „მაკნატუნა“, ეუბნება ბავშვებს, რომ რუსმა კომპოზიტორმა პ. ჩაიკოვსკიმ ამ ზღაპრის მიხედვით დაწერა ბალეტი და შემდეგ არჩენებს ამავე ბალეტის მიხედვით გადაღებულ ანიმაციურ ფილმს „მაკნატუნა“ ან მის ფრაგმენტებს. აქვე იგი მოკლედ უხსნის ბავშვებს, რომ ბალეტი ესაა მუსიკალური სპექტაკლი, სადაც არავინ არ მღერის, არ ლაპარაკობს - მხოლოდ ცეკვავენ.
- ბავშვები შემოუსხდებიან ფორტეპიანოს და სწავლობენ სიმღერებს ახალ წელზე. სარეკომენდაციო სომღერებია:
  - ა. მ. ოთიაშვილის - „წელო, წელო ახალო“
  - ბ. რ. სებისკვერადის - „საახალწლო“
  - გ. ნ. გაბუნიას - „სიმღერა ფიფქებზე“
  - დ. მ. დავითაშვილი - „საახალწლო კარნავალი“
  - ე. გ. ცაბაძე - „თოვლის ბაბუა“



## 2.2 მე და ჩემი სხეული

### ჩხირები

ჩემმა ოთხი წლის შვილიშვილმა დამხატა ასე,  
(უნაზეს გრძნობით მე მას სხვებში გამოვერჩევი)  
უსწორმასწორო გოგრასავით მოხატულ თავზე  
მზის სხივებივით შემომავლო თმები მეჩხერი;

უმართავ ხელით მიმახატა თვალეხი შუბლზე,  
ცოტა ქვემოთ კი – ვითომ ცხვირი – ხაზი ირიბი,  
გამორჩა ყური (ლაპარაკიც აღარ ღირს ყურზე!)  
ზედ ნიკაპზე კი დაფჩენილი ორმო პირივით:

გამაშლევინა (ორი ხაზი) ხელები განზე,  
ხელში კი რა მაქვს, ვერ მიხვდებით ვერასდიდებით:  
„ლიტერატურულ საქართველოს“ – განუყრელ გაზეთს  
მიწებებიან გაფშეკილი ჩხირის თითები.

*მ. აბრამიშვილი*

### ორი ხელმწიფის ზღაპარი

იყო და არა იყო რა, იყო ორი ხელმწიფე. ერთმანეთის მეზობლად ცხოვრობდნენ და ისე ქიშპობდნენ, აღარ იცოდნენ, ჯიბრით რა ექნათ. ადგა და ერთმა ვარჯიში დაიწყო. ღონიერი გავხდები და მეორე ველარ მომერევაო. ვარჯიშობდა დღე და ღამე. სულ კუნთებზე იყურებოდა, მაგრამ წიგნებს აღარ კითხულობდა. არც ფიქრით იტკიებდა თავს. ცოტა ხანში დევგმირივით შეიქმნა, მაგრამ, სამაგიეროდ, თავი დაუპატარავდა, ჩვეულებრივი ხახვის ტოლა თულა ექნებოდა.

მეორე – პირიქით, წიგნებს ჩაუჯდა. დღე და ღამე სწავლობდა და კითხულობდა. ჭამის დროსაც კი წიგნი ეჭირა ხელში. ნელ-ნელა ტანი ხუთი წლის ბავშვივით დაუპატარავდა, თავი კი ისე გაეზარდა, კისერი ველარ ზიდავდა და მსახურები უჭერდნენ.

მოვიდა მტერი. ორივე ადვილად დაამარცხა. ერთს ჭკუით აჯობა, მეორეს – ღონით და მოისპო მათი სახსენებელი.

*ა.საჯაიას მიხედვით*



## ზღაპარი ორ ნაწილად

### ანო ბაიას თავგადასვალი

ერთხელ სათამაშოების ფაბრიკაში ერთი თოჯინა დაიბადა. თოჯინა ნაჭრის იყო, ნაჭრის ჰქონდა ხელ-ფეხიც და არც ჯდომა შეეძლო, არც დგომა. თანაც სახეც არ ჰქონდა, ფაბრიკის მხატვარი შვებულებაში იყო გასული. იწვა თოჯინა და ფიქრობდა: რა მეშველება, მთელი ცხოვრება ამ ყუთში მომიწევს ყოფნა. ასეთს არც სათამაშოების მაღაზიაში წამიღებენ და რომც წამიღონ, არც არავინ მიყიდისო. გადიოდა დრო და არაფერი იცვლებოდა. მხატვარი შვებულებიდან დაბრუნდა, მაგრამ იმდენი ახალი სათამაშო იყო მოსახატი, ეს ნაჭრის თოჯინა აღარც გახსნებია.

ერთხელ ფაბრიკაში უცნაური ფაციფუცი ატყდა. თოვლის პაპა მოსულიყო თავისი უძირო გუდით და სათამაშოებს ულაგებდნენ. სხვათა შორის ნაჭრის თოჯინაც ჩადეს, მას კი სულაც არ გახარებია, იფიქრა, ალბათ რომელიმე უზრდელი ბავშვის დასასჯელად მივყავარო.

თოვლის პაპამ თავისი ჯადოსნური მარხილით წუთში დაარიგა საჩუქრები, ნაჭრის თოჯინაც ერთ მძინარე გოგოს მიუდო ფრთხილად ბალიშთან. იწვა თოჯინა დილამდე და შიშით კანკალებდა, თვალს რას მოხუჭავდა და რას დაიძინებდა, როცა სულ არ ჰქონდა თვალეები. მართალია, ვერ ხედავდა, როგორი იყო პატარა გოგო, მაგრამ მაინც ძალიან ეცოდებოდა, დილით რომ ასეთი საჩუქარი უნდა დახვედროდა. მაგრამ დილით სასწაული მოხდა. პატარა გოგომ გაიღვიძა და სიხარულით იყვირა:

– დედა, ჩქარა, თოჯინა, ზუსტად ისეთი თოჯინა, თოვლის პაპას რომ ვთხოვე!

დედა, მამა, ძმა, ბებია, – ყველა ოთახში შემოლაგდა და მიულოცეს ისეთი საჩუქრის მიღება, როგორიც სურდა. თანაც მამამ დაუმატა,

– ხომ გეუბნებოდი, შენნაირი კეთილი და კარგი ბავშვები ყოველთვის იმას იღებენ, რაც სურთ.

ნაჭრის თოჯინას თვალეები რომ ჰქონოდა, აუცილებლად სიხარულით იტირებდა. მას ჰყავდა პატრონი და თანაც ის ისეთი ინატრეს, როგორიც იყო.

თუმცა უცხვირპიროდ დიდხანს არ დარჩენილა. პატარა გოგოს ნინა ექვა. ნინას თურმე ძალიან უყვარდა ხატვა და ოცნებობდა თავისი ხელით მონატული თოჯინა ჰქონოდა.

ფრთხილად აიღო წითელი საღებავი და ლამაზი ტუჩები დაუხატა. მერე ვარდისფრით ლოყებიც შეუფაკლა. ნიკაპიც დაუხატა, ცხვირიც. შავი საღებავით წარბებიც ლამაზად გადაურკალა. თოჯინას ცოტა ელუტუნებოდა, მაგრამ ითმენდა. ყურები რომ დაუხატა, თავისი საყურეც დაჰკიდა. რჩებოდა თვალეები. ნინას თაფლისფერი თვალეები ჰქონდა და უნდოდა, მის თოჯინასაც ასეთი ჰქონოდა. აპრეხილწამწამებიანი დიდი ბრიალა თაფლისფერი თვალეებიც დაუხატა და თოჯინაც მზად იყო.

– შენ ჩემი ანო ბაია იქნები, ასე დაგიძახებ, მე კი – შენი ნინა, – უთხრა გოგონამ და

თოჯინა ფრთხილად ჩაიხუტა, ჯერ საღებავი არ გამშრალიყო.

## ნაწილი მეორე

### როგორ დაიკარგა ანო ბაია, ანუ თოჯინასაც უნდა ჩონჩხი

ნინა და ანო ბაია ძალიან მეგობრულად ცხოვრობდნენ. ერთად თამაშობდნენ, ერთად ჭამდნენ, ერთად ეძინათ. ასეთ კარგ ბედში ჩავარდნას ბევრი თოჯინა ვერ დაიტრაბახებდა, თუმცა ანო ბაიას ერთ რამეზე მაინც სწყდებოდა გული. ის მთლიანად რბილი იყო და თავს ვერ იკავებდა ან დამჯდარიყო, ან დამდგარიყო. ნინა ანუგეშებდა,

– მე ასეთი მიყვარხარ, მაგარი რომ იყო საწოლში ხომ ვერ დაგიწვენდი?!

ერთხელ ცუდი ამბავი მოხდა, ანო ბაია დაიკარგა. სად არ ეძებეს, მთელი სახლი გადაატრიალეს, მაგრამ ვერსად მიაგნეს. გამოვიდნენ სადარბაზოში. ნინა ცხრასართულიანი სახლის მეცხრე სართულზე ცხოვრობდა. შეხვდათ მაზობელი, ლიანა ბებო. იმან გაიკვირვა:

– ასე ყველანი რას აკეთებთ?

– ანო ბაია დავკარგეთ და იმას ვეძებთ, – უპასუხა მამამ.

– ანო ბაია ვინ არის? – კიდევ უფრო გაიოცა ლიანა ბებომ.

– ანო ბაია თაფლისფერთვალეზა ნაჭრის თოჯინაა, – მიუგო დედამ.

– ეგეთი თოჯინა მე ვნახე, ჭრელი კატა სხვენისკენ მიარბენინებდა, – ამცნო ლიანა ბებომ.

მამამ სახლიდან ჯიბის ფარანი გამოიტანა და ყველა ერთად სხვენისკენ დაიძრა. ეძებეს, ეძებეს და ანო ბაიას ერთ ყუთში კატის კნუტებთან მიაკვლიეს. გაიხარა ნინამ. ჩაიხუტა თავისი ანო ბაია, მაგრამ კნუტები ატირდნენ,

– ჩვენ დედამ ერთი სათამაშო ძლივს მოგვიტანა და იმასაც გვართმევთ, – კნაოდნენ საბრალოდ.

ბებია გაიქცა და კნუტებს ფერადი საქსოვი გორგლები ამოუტანა. ისე გაერთნენ, წუთში აღარ ახსოვდათ თოჯინა.

ჩამოვიდნენ სახლში: დედა, მამა, ბებია, ნინა და ანო ბაიაც ჩამოიყვანეს. მაგრამ რა ნახეს? კნუტებს ისე უდიერად ეთამაშათ, ანო ალაგ-ალაგ გარღვეულიყო. საჭირო იყო მისი შეკეთება, მაგრამ სანამ გაკერავდნენ, ნინამ ანოს ოცნება აუხდინა და გადაჯვარედინებული ორი მავთული დაუმაგრა შიგნიდან. მართალია, ნინას უამრავი ერთმანეთზე გადაბმული ძვალი აქვს, მაგრამ ანოს ორი მავთულიც ყოფნის, თავი რომ შეიმაგროს. ახლა ნაჭრის თოჯინა ფიქრობს, რომ ადრე თუ გვიან ყველა სურვილი ხდება, მთავარია ძალინ გინდოდეს!

*თ. ბექიშვილი*

### ვის როგორი გული აქვს

იყო ერთი ბაჭია. ძალიან გულმფრთხალი, მაგრამ კეთილი და გულიანი, თუ მეზობელს რამე უჭირდა, გული უწუხდა და რაც შეეძლო, ეხმარებოდა. მის გვერდით ერთი უგულო

თხუნელა ცხოვრობდა. გეგონება გულის მაგივრად ქვა უდევსო, რაც არ უნდა მომხდარიყო, არ ანალვლებდა. ერთხელ დაუძახეს მეზობლებმა, გასაჭირში გვიშველეო, ორჯერ და რომ არ გაინძრა, გული აუცრუვდათ, სულ შეეშვნენ მასთან მეგობრობას. იქვე, გულზვიადი ყვავი ცხოვრობდა, თავი სულ ამაყად ეჭირა, არაფერზე გული არ აუჩქარდებოდა. ისე იჯდა ხეზე, გეგონება მისი ჩნავილი ვინმეს გულს მალამოდ დაედებოდა. იმავე ხეზე გულმართალი ციყვი ცხოვრობდა, რაც არ უნდა ყოფილიყო, სხვას ცუდს არ უსურვებდა და არც ტყუილს გაივლებდა გულში. თუ ვინმეს უჭირდა, გულწრფელად ცდილობდა დახმარებას.

ერთხელ ამ ტყეში ხანძარი გაჩნდა. გარბოდნენ გულამოვარდნილი ცხოველები. ვინ გადარჩა, კარგად არ მახსოვს. იქნებ თქვენ მოიფიქროთ, ვის უშველიდა გულთამხილველი ტყის ფერია და ვის – არა?

თ. ბექიშვილი

### მოგუფრთხილდეთ ფილტვებს

რატომ ესხმის დათვებს რეტი?  
უწევიათ სიგარეტი.  
მანქანების ბულში გზაზე  
სპილო ფილტვებს იზიანებს.  
სუნთქავს ნახშირს,  
სუნთქავს გაზებს,  
და არ ნალვლობს სულ ამაზე.  
საჭეს უზის ციცქნა მელა,  
მელაც კვამლმა მოინელა.  
– დაბრუნდითო ყველა ტყეში,  
რა კარგია ტყეში სუნთქვა, –  
სიკვდილის წინ მელას უთქვამს.  
ფილტვები რომ დაისუსტა,  
დათვი დაჯდა, წერდა უსტარს:  
– არ მოწიოთ სიგარეტი,  
სჯობს ჩაიცეთ თავში კეტი,  
დაბრუნდითო ტყეებში,  
მაგნე ჩვევებს შეეშვიოთ,  
თუ არადა ჩემსავით,  
ამოგხდებათ სული,  
შეგიწირავთ ჩვევა,  
ერთობ სულელური.

თ. ბექიშვილი

## კუჭკუჭები

იყო ერთი ნაცრისფერი ბეჭემოტი, თუმცა ბეჭემოტები ყველანი ნაცრისფრები არიან. ცხოვრობდა თავისთვის, არავის აწუხებდა აი, მას კი ძალიან აწუხებდნენ. – ვინ? – ვინ კი არა, რა? – რა და საკუთარი კუჭი. ისე ხშირად შიოდა, იმდენი საჭმელი უნდოდა, აღარ იცოდა, რა ექნა.

ერთხელ ექიმთან წავიდა, ექიმმა კუჭზე სურათი გადაუღო და ჰოი, საოცრებავ, აღმოჩნდა რომ ბეჭემოტის კუჭში უამრავი ცელქი კუჭკუჭელა ცხოვრობდა. პატარები იყვნენ, მრგვალები, ყვითლები და იმხელა პირები ჰქონდათ, გეგონება გულიანად იცინიანო. სინამდვილეში, იმ პირებით სასწრაფოდ აქუცმაცებდნენ და ანელებინებდნენ, რასაც საწყალი ბეჭემოტი ჭამდა. თუ ერთი წუთით საჭმელი მოაკლდებოდათ, მაშინვე შემაწუხებელ წრიალს იწყებდნენ.

ექიმმა ბეჭემოტს ოპერაცია გაუკეთა და ნახევარზე მეტი კუჭკუჭები ამოაცალა, ამდენი ერთ კუჭში არსად მინახავსო.

მოისვენა ბეჭემოტმა. ყოველ წუთას საჭმელზე აღარ წუხს.

კუჭკუჭები? ისინი ისეთი მოუსვენრები იყვნენ, საოპერაციო მაგიდიდან პირდაპირ ექიმის კომპიუტერში შეძვრნენ და იქიდან მთელ ქვეყანას მოედნენ. ხშირად შეხვდებით, პატარა პირგანეულ არსებებს, არიან და იცინიან, ქართულად სიცილაკები ჰქვიათ. კომპიუტერში რას შეჭამენ და არ ვიცი, რა აცინებთ! ალბათ ზნე გამოიცვალეს და ეკრანზე სხვა რამით ხალისობენ.

*თ. ბექიშვილი*

## მეფე და ჭკვიანი მხატვარი

იყო ერთ ბოროტი მეფე, ჰყავდა მხატვარი. არ მოსწონდა, თავიდან მოშორება უნდოდა. დაიბარა და უბრძანა, დამხატეო. მეფე ცალი თვალით ბრმა იყო. მიხვდა მხატვარი, მანვე დაუგეს. თუ ცალთვალას დახატავდა, მეფე თავს მოჰკვეთდა, როგორ გამიბედეო. თუ ორივე თვალით დახატავდა, მაინც იგივე ელოდა, ეგ ხომ სიმართლე არ არისო და დასჯიდნენ...

იფიქრა მხატვარმა და მოიფიქრა: მეფე ნადირობისას დახატა, წინ შველი დაუყენა, ხელში თოფი დააჭერინა და მტკივანი თვალი მოახუჭინა, ვითომ მიზანში იღებსო.

ნახა მეფემ და შარი ველარ მოსდო.

ასე გადარჩა ჭკვიანი მხატვარი სიკვდილს.

*სულხან-საბა ორბელიანის მიხედვით*

## 3.2 ოჯახი და მეგობრები

ოჯახზე ამბის მოსაფიქრებლად შეგიძლიათ შესთავაზოთ პერსონაჟები: დედა, მამა, და, ძმა; და რაიმე პრობლემა, რომელსაც ერთად გადაჭრიან. ვთქვათ, მოამზადებენ სახლს

სტუმრების მისაღებად, ან დედას დაეხმარებიან, როცა მას სამსახურში ბევრი საქმე აქვს; ან მამას ფუნქციებს გადაინაწილებენ, როცა ის მივლინებაში მიდის; ან ძმას დაეხმარებიან სასკოლო ზეიმის სამზადისში. (ტანსაცმელი, დეკორაცია) ან დას დააძლევინებენ კბილის ექიმის შიშს და ა. შ. მოკლედ, ჯერ უნდა აირჩიონ პერსონაჟები (დედა, მამა, და, ძმა, ბებია, ბაბუა) შემდეგ აირჩიონ, რომელს ჰქონდეს გასაჭირი ან პრობლემა, შემდეგ მოიფიქრონ, როგორ დაეხმარნენ ოჯახის წევრები.

ნახატების შემთხვევაში შეგიძლიათ შესთავაზოთ ახალი წევრის დაბადების სიუჟეტი:

1. დედა ფეხმძიმედაა. 2. ამზადებენ სახლს პატარას დასხვედრად. 3. პატარას სახლში მიღების სცენა.

### დედა, მამა, რვა ბავშვი და საბარგო მანქანა

იყო და არა იყო რა, იყო ერთი დიდი, ძალიან დიდი ოჯახი: დედა მამა და მათი რვა შვილი. ბავშვებს ერქვათ: მარენი, მარტინი, მარტა, მადსი, მონა, მილი, მინა და წრიპა მორტენი.

მათთან ერთად ცხოვრობდა დიდი საბარგო მანქანა, რომელიც ყველას ძალიან უყვარდა. ან როგორ არ ეყვარებოდათ, საბარგო მანქანა ხომ მთელ ოჯახს არჩენდა.

ერთ დღას, როცა ოჯახმა გაიღვიძა, აღმოჩნდა, რომ მანქანა ეზოში აღარ იდგა.

– წავალ, – თქვა მამამ, – ახლავე პოლიციაში უნდა განვაცხადო.

ყველანი გაქვავდნენ, კარგა ხანს ხმა ვერავინ ამოიღო, იმის გაფიქრებაც კი ზარავდათ, რომ საბარგო მანქანა ვიღაცამ მოიპარა, ის ხომ მთელ ოჯახს ინახავდა, და კაცმა რომ თქვას, ნამდვილი ოჯახის წევრი იყო.

– დედა, შენ გგონია, რომ მანქანა მოიპარეს? – იკითხა მარენმა.

– რა გასაკვირია? ის ისეთი ლამაზია. – უპასუხა დედამ.

მამა მივიდა პოლიციის უბანში, განაცხადა, მაგრამ რამდენიმე დღემ ისე გაიარა, მწვანე საბარგო მანქანაზე ახალი არაფერი ისმოდა. მალე ხელფასის დღე იყო, მამა კი ვერაფერს აიღებდა. ბავშვები ამ დღეებში ძალიან წყნარად იქცეოდნენ დ ძილის წინ ბევრს ჩურჩულებდნენ.

ერთ დღეს ბავშვებმა გადაწყვიტეს, თავად მოეძებნათ მანქანა. მთალი დღე გზებზე იარეს, ყველა მწვანე საბარგო მანქანას აკვირდებოდნენ, მაგრამ მათი არც ერთი არ იყო. დაიღალნენ, მოშივდათ, თუმცა ძებნას თავს მაინც არ ანებდნენ. მონა ისე დაიღალა, უკვე თვალები უჭრელდებოდა ამდენი მანქანის ყურებით.

– მაშ, დახუჭე თვალები და ძრავებს უსმინე, ხომ იცნობ ჩვენი მანქანის ძრავის ხმას? – უთხრა მადსმა.

– ვიცნობ, აბა რა! – მონამ მაგრად დახუჭა თვალები და სმენად იქცა.

ცოტა ხანში კინალამ ჩათვლიმა, მაგრამ უცებ წამოიყვირა:

– მადს, დახუჭე თვალები და უსმინე, ხომ ჰგავს?

– ძალიან ჰგავს.

მან წამსვე გაახილა თვალები, მაგრამ... გზაზე მწვანე კი არა, ლაჟღაჟა წითელი ფერის

საბარგო მანქანა მოდიოდა, რომელიც ზედ მათ ცხვირწინ გაჩერდა. მანქანიდან კაცი გადმოვიდა და მაღაზიაში შევიდა.

მადლი მიუახლოვდა მანქანას და ძარა შეათვალიერა.

– ისეთივე დაბრეცილი ძარა აქვს, როგორც ჩვენსას, ნუთუ შეიძლება ამქვეყნად ორი ერთნაირად დაბრეცილი ძარა არსებობდეს?!

– მოიცა მადს! – წამოიყვრა მონამ, – სულ წითლად მოითხუპნე, რას იტყვის დედა!

– წითელი საღებავით?! – გაუკვირდა მადსს და თანაც გაუხარდა, – მანქანა ახალი შეღებილია.

– მოდი, კაბინაშიც შევიხედოთ, მე გიყარაულებ!

წუთიც არ გასულა, მადლი კაბინიდან გამოძვრა.

– ეს ჩვენი საბარგო მანქანაა, მონა! – იყვრა მან. ამ დროს პოლიციელი მიუახლოვდა.

– აქ რას აკეთებთ?

– ეს ჩვენი საბარგო მანქანაა, ჩვენ მოგვპარეს! უამისობა ჩვენ არ შეგვიძლია, ეს ხომ პურს გვაჭმევს ყველას: დედას, მამას და რვა ბავშვს.

– რა ფერის იყო თქვენი საბარგო მანქანა? – იკითხა პოლიციელმა.

– მწვანე, – უპასუხა მონამ.

– ეს კი წითელია.

– სულ დავისვარე, ის ახალი გადაღებილია, – უთხრა მადსმა.

ამ დროს მაღაზიიდან გამოვიდა კაცი, რომელიც საბარგო ავტომანქანით მოვიდა.

– ეს თქვენი მანქანაა? – ჰკითხა პოლიციელმა.

– რასაკვირველია, – უპასუხა კაცმა.

– მაშინ ჰკითხეთ, რა არის კაბინაში, დასჯდომის ქვეშ.

– დანამდვილებით არ მახსოვს, მგონი შუშების გასაწმენდი ჩვარი...

– მე კი დანამდვილებით ვიცი, დასჯდომის ქვედა მხარეს მამამ მიაწება დედას, მარტინის, მარტას, მონას, მილის, მინას, წრიპა მორტენისა და ჩემი სურათები, – თქვა მადსმა.

შეამოწმეს და მართალი აღმოჩნდა. პოლიციელმა მანქანა ნამდვილ პატრონებს დაუბრუნა. თვითონ დაჯდა საჭესთან და ბავშვები სახლში წაიყვანა.

უჰ, რა სიხარული იყო, როცა საბარგო მანქანით დაბრუნდნენ შინ! უხაროდა ყველას და საბარგო მანქანასაც, ის ხომ ოჯახის ნამდვილი წევრი იყო!

*ანე-კატარინა ვესტლი*

**ოჯახი, ფესვები, ტრადიციები**

## **მამთრის ზღაპარი**

მაღალი, სევდიანი მთის ძირას დაბურული ტყე იყო. ტყეში შვლები და ირმები დანავარდობდნენ, ტყის პირას კი ხის პატარა სახლი იდგა და შიგ კაცი და დედაკაცი ცხოვრობდნენ.

კაცს თევდორე ერქვა, დედაკაცს – ეფემია. ორივე ღრმად მოხუცი იყო, ორივე – გადათეთრებული, დაპატარავებული, სახეჩამყუდროებული.

შვილიშვილი ორი ჰყავდათ. ისინი დედასთან და მამასთან ერთად, ჩვენს ლამაზ, საყვარელ თბილისში ცხოვრობდნენ. ზაფხულობით ჩამოდოდნენ, პაპა ავთანდილს ძველ ამბებს უყვებოდა. ეს დღეები ყველას უყვარდა, პაპა-ბებიასაც და შვილიშვილებსაც.

მაგრამ ეს ამბავი, რომელიც უნდა მოგიყვებოდა, ზამთარში მოხდა. ერთ დილას ბებია ეფემიამ ვარია დაკარგა. ეძებეს და მელიას ნაკვალევს მიაგნეს. იგივე განმეორდა მეორე და მესამე დღესაც. გაცეცხლდა ეფემია, ერთმა წუწკმა მელიამ სულ გაგვიწყვიტა ქათმებით. სოფლებშია თევდორეს ხაფანგი ურჩიეს. მიხმარნენ კიდევაც და სამი ხაფანგი დააგეს: ერთი საქათმესთან, მეორე დამტვრეული ღობის ძირში და მესამე – ტყისკენ მიმავალ ბილიკზე.

თევდორე პაპა ბავშვივით გახალისდა. სულ იმას ნატრობდა, ერთი ჩემი ავთანდილი აქ იყოს, რომ თავისი თვალთ ნახოს ეს ამბავი. და რადგან ავთანდილი იქ არ იყო, ცდილობდა ყველაფერი კარგად დაეხსომებინა, რომ მერე მისთვის ეამბა.

დაღამდა. მერე კვლავ გათენდა, არა ჯერ კარგად არ იყო გათენებული, რომ თევდორე პაპა ადგა, ტანთ ჩაიცვა, ყაბალახი მოიხვია, ხელში დიდი ჯოხი დაიჭირა და ხაფანგების დასახედად წავიდა.

მიდის, ახლად მოსულ თოვლს მიჰკვალავს და გული უჩქროლავს, იქნება გაბმული მელია, თუ – არა.

მივიდა საქათმესთან – არაფერი ჩანს ისეთი. გადავიდა ბაღში, არც გადამტვრეულ ღობესთან არის რამე, გაუყვა ტყისკენ მიმავალ ბილიკს... შორიდანვე ხედავს, კამკამა თოვლზე პატარა კუნძივით რაღაც გდია. მიუახლოვდა და... მელია იყო, თავისი გრძელი კუდით, წვეტიანი ცხვირითა და აცქვეტილი ყურებით.

ჯერ ასეთ აზრს დაადგა, უნდა გავბრუნდე და ქვეყანა უნდა შევყარო. მაგრამ მერე ისევ ახლოს მისვლის სურვილმა დასძლია. ჯოხი შეიმალლა, მივიდა და თავს დაადგა.

– ღრასტი, გამარჯობა!

მარჯვენა წინა ფეხით გაბმული მელია ხტოდა, აქეთ-იქით აწყდებოდა, თევდორე პაპას ხმა რომ გაიგო, დაირცხვინა და თავი ჩალუნა.

– გაეზი? ახლა როგორ მოვრიგდეთ, ჰა შემომხედე, კაცო!

მაგრამ მელიას აღარ შეუხედავს.

მაშინ თევდორე პაპა თვითონ ჩაცუცქდა და თვალეში ჩააშტერდა.

– რატომ არაფერს ამბობ, კაცო! რა უყავი ჩვენი ქათმები!

მელია ძიგძიგებდა.

– ერთი ჩემი ავთანდილი იყოს აქ, რომ... – რას იზამდა ავთანდილი აქ რომ იყოს? ჯოხს გამოართმევდა და თავს გაუხეთქავდა ამ საწყალ, დატანჯულ, შეშინებულ ცხოველს? ამ ბიჭს ისე ძალიან უყვარდა მელიების, ტურების, დათვებისა და თვით ავი მგლების ამბებიც კი... არ იცოდა თევდორე პაპამ, რას იზამდა მისი ავთანდილი.

მუხლებმა ველარ გაუძლო, თოვლში ჩაჯდა და ჯოხი ფეხებშია ჩაიყუდა.

– ჰა, ძმაკაცო!

ცდილობდა რამე სახუმარო ეთქვა, თუნდაც, აი, ასეთი, როგორც პირველად თქვა, როგორ მოვრიგდეთო, მაგრამ რალაცა არ უშვებდა.

შეჰყურებდა მელიას და ისევ ფიქრობდა.

რას იზამდა ნეტავ მის ადგილას ავთანდილი, ანდა როგორ მოეწონება, რომ უამბობს: – მივედი და „დრასტი“ ვუთხარი, მერე ავიღე და კეტი დავუშვი თავშიო.

რალაც არ იყო ამ ამბავში კარგი, ლამაზი, ვაჟკაცური.

და უცებ მიხვდა, რაც უნდა გაეკეთებინა.

– შენ ეგ ფეხის მომტვრევაც გეყოფა სასჯელად, ქათმებს ველარ მიეკარაბი...

ადგა და მელია ხაფანგიდან გამოხსნა. მელიაც გაძვრა, ერთი მოიხედა და ახალი თოვლის კორიანტელში დაიკარგა.

თევდორე პაპა იდგა და ილიმებოდა. ერთდროულად რამდენიმე სურათს ხედავდა. ხედავდა ფეხმომტვრეული მელიის ოჯახს, აფუთფუთებულ, აწკმუტუნებულ ლეკვებს; ხედავდა თავის ავთანდილს, მხიარულს, ბედნიერს, კმაყოფილს ამ ამბის ასეთი დასასრულით; ხედავდა თავის მეუღლეს, წამით გამწყრალს – შემდეგ კი ისევ მალე გუნებაამობრუნებულს...

და ის თოვლის ფიფქები, ის სევდიანი მთა, ის შეჭალარავებული ტყე და ცაში კვამლის საბელით ჩამოკიდებული სახლი ეჩვენებოდა უჩვეულოდ ლამაზად, უჩვეულოდ ბედნიერად, და გრძნობდა, არასოდეს ასე არ ნდომებია სიციცხლე, როგორც ახლა, როცა ეს ყველაფერი თავისი შვილიშვილისთვის უნდა ეამბნა.

*რ. ინანიშვილი (შემოკლებული)*

## ჩხიკვთა ქორწილი

ეს ამბავი დიდ, შავ, დაბურულ ტყეში მოხდა, სოფლებიდან და ქალაქებიდან ძლიერ შორს. რა ამბავიაო? იკითხავთ. ჩხიკვთა ქორწილზე მოგახსენებთ. ჩხიკვი ზაქარა იწერდა ჯვარს ლამაზ, სიტურფით განთქმულ ჩხიკვ ქეთევანზე. ამ ორ ახალგაზრდა ფრინველს ჯვარს სწერდა მოხუცი ჩხიკვი თომა.

თომამ დალოცა ქეთევანი და ზაქარა და ყვავილების გვირგვინები დაადგა თავზე. გაისმა ტაშის კვრის ხმა და ძახილი. „ამინ –, „ამინ“ – ამას იძახდნენ სტუმრად მოწვეული ფრინველები: ჩხიკვები, ქერონები, წიპრიები, ნიბლიები, კაკბები, გნოლები, ლობემძვრალეები, ბოლოცეცხლები, ჭივჭავები, კოდალები, მტრედები და სხვა მრავალი. ტევა აღარ იყო, იმდენ სტუმარს მოეყარა თავი. საქეიფოდ მშვენიერი ადგილი ამოერჩიათ. სუფრა გრძლად იყო დაფენილი და ზედ ათასნაირი საჭმელი და ხილეულობა ელაგა. რა ჯურის ჭიას და ბუზს იტყვიო, იქ არ მოეტანათ, – ბალახთა თესლი ათასნაირი...

ნეფე-დედოფალი მიიწვიეს ყვავილებით დაფენილ ტახტზე და ქეიფიც დაიწყო.

იქვე, ფულუროში კოდალა მჯდარიყო და იმან „მრავალჟამიერი“ შემოსძახა. ისიც სუფრასთან მიიპატიჟეს:

– მოიცათ, კაცებო, აქ ერთი მსუქანი ჭია ვიპოვე, ის მინდა გამოვთხარო, და მერე, რამდენიც გინდა ღვინო მასვით, აღარ ვინაღვლებ, – მიუგო კოდალამ და თან ნისკარგით



დაუწყო ფუტურო ხეს ჩიქნა. ყველამ კოდალას მიაპყრო თვალი. კარგა ხნის კაკუნის შემდეგ კოდალამ ჭია ამოათრია და ნეფე-პატარძალს მიართვა.

– გაუმარჯოს, ნეფე-პატარძალს გაუმარჯოს! – დაიყვირა კოდალამ.

– გაუმარჯოს, ყოჩაღ, კოდალა, – ყვიროდნენ ფრინველნი.

– პურსა ჭამენ და ღვინოს სმენ, სიმღერას არ იტყვიანო, – თქვა ყვავმა და თავისი მშვენიერი ხმით შემოსძახა სუფრული. მალე სხვებიც აყვნენ და სიმღერა ისე გაძლიერდა, მთელ ტყეს ჭახჭახი გაჰქონდა. ამ ხმაურზე ერთი წრუწუნა გათამამდა, ისკუპა და პირდაპირ ნეფე-დედოფლის წინ, თხილიან სუფრაზე დასკუპდა,

– ვინც მოვიდა, გაუმარჯოს, ღვინო მიართვით წრუწუნას, ღვინო, – დაიყვირა თამადამ.

– ღვინოს არ გეახლებით, გენაცვალეთ, თხილი ჩემი თვალის სინათლესაც მირჩვენია...

– არ გეახლებით, რა პასუხია, თავზე დაასხით, ჰა, გაუბედე, ცოდო არ არის, დედის რძესავით ღვინოს პირს არიდებდე?! – დაჰკიჟინებდნენ წრუწუნას ფრინველები. რაღას იზამდა, თამადის მოწოდებული ყანწი გამოცალა და მოყვა სიმღერებს. ბოლოს დაიღალა და მალე ჩაეძინა.

სუფრის ბოლოში ბუღბუღი იჯდა.

– რატომ შენს მშვენიერ ხმას არ გაგვაგონებ? – შესთხოვეს ფრინველებმა ბუღბუღს. ის ჯერ უარზე დადგა, მაგრამ ბოლოს იგალობა. მერე სხვებიც აყვნენ და ამ დროს გადაიფრინა არწივმა. თომაც ცაში აიჭრა და ფრინველთ მეფე სუფრაზე მოიპატიჟა.

მთელი გუნდი წამოიშალა და შიშით შეეგება მეფეს.

– ღმერთო, – ეხვეწებოდნენ ყველანი ღმერთს, – ნუ გააბრაზებ ჩვენს მეფეს, თორემ ერთ წუთში გაგვუჟავსო!

ფრინველები ამ შიში იყვნენ, რომ საიდანლაც მოპარულიყო მელა. ის იმ დროს დაინახეს, რომ ის-ის იყო ნეფე-დედოფლისთვის უნდა ეტაცა პირი. ატყდა ყვირილი, აიშალა ფრინველთა გუნდი. ნისკარტდაღებული არწივი კი ეძგერა მელას და წამში სული გააფრთხოხინა.

არწივი აფრინდა მალლა, თითქოს ცას მიეკრაო, და იქ დაიწყო ტრიალი. ქეთევანი და ზაქარაც მიეფარნენ უღრან ტყეს: ერთმანეთის ალერსში და ხვევნა-კოცნაში გაატარეს ის დღე და საღამოს ერთი წიფლის ტოტზე დაეძინათ გვერდიგვერდ.

*ვაჟა-ფშაველა*

(შემოკლებული, ადაპტირებული ვარიანტი)

### ძამიკოს დაბადება

ერთხელ ნინა ხედავს:

სად იყო და სად არა,

ვიღაც უცხო პატარა

მოიყვანა დედამ.

დაფაცურდა ნინიკო,

გამოჰკითხა მამიკო;  
– მამი, მამი, ვინ იყო?  
– ვინ და შენი ძამიკო.

სულ დაიბნა ნინო,  
– ვინო, ვინო, ვინო?  
მამამ ნინას განუმარტა,  
ნინამ მამას გაუგო  
და თქვა: – თუკი ძმაა მართლა,  
იყოს, აბა რა ვუყო?!

ზ. რატიანი

### თალგამი

დათესა პაპამ თალგამი. გაიზარდა. მივიდა პაპა ამოსაღებად, დაეჭიდა, ქარა, ქარა და ვერ ამოაძრო. დაუძახა ბებიას. დაეჭიდა ბებია პაპას, პაპა – თალგამს, ქარეს, ქარეს და ვერ ამოიღეს. დაუძახა ბებიამ შვილიშვილს. დაეჭიდა შვილიშვილი ბებიას, ბებია – პაპას, პაპა – თალგამს, ქარეს, ქარეს და ვერ ამოიღეს. დაუძახა შვილიშვილმა მურიას. დაეჭიდა მურია შვილიშვილს, შვილიშვილი – ბებიას, ბებია – პაპას, პაპა – თალგამს, ქარეს, ქარეს და ვერ ამოიღეს. დაუძახა მურიამ ფისოს. დაეჭიდა ფისო მურიას, მურია – შვილიშვილს, შვილიშვილი – ბებიას, ბებია – პაპას, პაპა – თალგამს, ქარეს, ქარეს და ვერ ამოიღეს. დაუძახა ფისომ თავუნას. მოვიდა თავუნა, დაეჭიდა თავუნა ფისოს, ფისო – მურიას, მურია – შვილიშვილს, შვილიშვილი – ბებიას, ბებია – პაპას, პაპა – თალგამს, ქარეს, ქარეს და ამიღეს თალგამი.

რუსული ხალხური ზღაპარი

### რწყილი და ჭიანჭველა

რწყილი და ჭიანჭველა დაძმობილდნენ. გაუდგნენ გზას. მიადგნენ ერთ რუს. რწყილმა უთხრა ჭიანჭველას: მე გადავხტები და შენ რაღა გეშველებო?

– განა მე კი ვერ გადმოვხტებიო, – უთხრა ჭიანჭველამ. რწყილმა ისკუპა, გადახტა. ჭიანჭველამ ისკუპა და წყალში ჩავარდა. შეეხვეწა რწყილს: ძმობილო, მიშველე, ნუ დამახრჩობო. რწყილი ახტა, დახტა, მივიდა ღორთან და სთხოვა:

– ღორო, მომეც ჯაგარი,  
დავგრეხ თოკსა, ბაწარსა,  
ჩავუგდებ და ამოვიყვან  
ჩემს ძმობილ ჭიანჭველასა.

ღორმა უთხრა: შენ რომ ჩემთვის რკო არ მოგიტანიაო!

რწყილი ახტა, დახტა, მივიდა მუხასთან და სთხოვა:

– მუხავ, მომეც რკო,  
რკოს მივუტან ღორსა,  
ღორი მომცემს ჯაგარსა,  
დავგრეხ თოკსა, ბაწარსა,  
ჩავუგდებ და ამოვიყვან  
ჩემს ძმობილ ჭიანჭველასა.

მუხამ უთხრა: შენ რომ ჩემთვის ყვავი არ მოგიშორებიაო!

რწყილი ახტა, დახტა, მივიდა ყვავთან, უთხრა:

– ყვავო, დაეხსენ მუხასა,  
მუხა მომცემს რკოსა,  
რკოს მივუტან ღორსა,  
ღორი მომცემს ჯაგარსა,  
დავგრეხ თოკსა, ბაწარსა,  
ჩავუგდებ და ამოვიყვან  
ჩემს ძმობილ ჭიანჭველასა.

ყვავმა უთხრა: შენ რომ ჩემთვის წიწილა არ მოგიყვანიაო!

რწყილი ახტა, დახტა, მივიდა კრუხთან და სთხოვა:

– კრუხო, მომეც წიწილა,  
წიწილას მივგვრი ყვავსა,  
ყვავი დაეხსნება მუხასა,  
მუხა მომცემს რკოსა,  
რკოს მივუტან ღორსა,  
ღორი მომცემს ჯაგარსა,  
დავგრეხ თოკსა, ბაწარსა,  
ჩავუგდებ და ამოვიყვან  
ჩემს ძმობილ ჭიანჭველასა.

კრუხმა უთხრა: შენ რომ ჩემთვის ფეტვი არ მოგიტანიაო!

რწყილი ახტა, დახტა, მივიდა ორმოსთან და უთხრა:

– ორმოვ, მომეც ფეტვი.  
ფეტვს მივუტან კრუხსა,  
კრუხი მომცემს წიწილსა,  
წიწილას მივგვრი ყვავსა,  
ყვავი დაეხსნება მუხასა,  
მუხა მომცემს რკოსა,  
რკოს მივუტან ღორსა,

ღორი მომცემს ჯაგარსა,  
დავერებ თოკსა, ბაწარსა,  
ჩავუგდებ და ამოვიყვან  
ჩემს ძმობილ ქიანჭველასა.

ორმომ უთხრა: შენ რომ ჩემთვის თაგვი არ მოგიშორებიაო!  
რწყილი ახტა, დახტა და მივიდა თაგვთან. სთხოვა:

– თაგვო, დაეხსენ ორმოსა,  
ორმო მომცემს ფეტვსა,  
ფეტვს მივუტან კრუხსა,  
კრუხი მომცემს წიწილსა,  
წიწილას მივეგვრი ყვავსა,  
ყვავი დაეხსნება მუხასა,  
მუხა მომცემს რკოსა,  
რკოს მივუტან ღორსა,  
ღორი მომცემს ჯაგარსა,  
დავერებ თოკსა, ბაწარსა,  
ჩავუგდებ და ამოვიყვან  
ჩემს ძმობილ ქიანჭველასა.

თაგვმა უთხრა: შენ რომ ჩემთვის კატა არ მოგიშორებიაო!  
რწყილი ახტა, დახტა, მივიდა კატასთან და უთხრა:

– კატავ, დაეხსენ თაგვსა,  
თაგვი დაეხსნება ორმოსა,  
ორმო მომცემს ფეტვსა,  
ფეტვს მივუტან კრუხსა,  
კრუხი მომცემს წიწილსა,  
წიწილას მივეგვრი ყვავსა,  
ყვავი დაეხსნება მუხასა,  
მუხა მომცემს რკოსა,  
რკოს მივუტან ღორსა,  
ღორი მომცემს ჯაგარსა,  
დავერებ თოკსა, ბაწარსა,  
ჩავუგდებ და ამოვიყვან  
ჩემს ძმობილ ქიანჭველასა.

კატამ უთხრა: შენ რომ ჩემთვის რძე არ მოგიტანიაო!  
რწყილი ახტა, დახტა, მივიდა ძროხასთან და უთხრა:

– ძროხავ, მომეც რძე,  
რძეს მივუტან კატასა,

კატა დაეხსნება თავსა,  
თავი დაეხსნება ორმოსა,  
ორმო მომცემს ფეტვსა,  
ფეტვს მივუტან კრუხსა,  
კრუხი მომცემს წიწილსა,  
წიწილას მივგვრი ყვავსა,  
ყვავი დაეხსნება მუხასა,  
მუხა მომცემს რკოსა,  
რკოს მივუტან ღორსა,  
ღორი მომცემს ჯაგარსა,  
დავგრენ თოკსა, ბაწარსა,  
ჩავუგდებ და ამოვიყვან  
ჩემს ძმობილ ქიანჭველასა.

ძროხამ უთხრა: შენ რომ ჩემთვის ბალახი არ მოგიტანიაო!

რწყილი ადგა, წავიდა, დაგლიჯა ბალახი, მიუტანა ძროხას, ძროხამ მისცა რძე, რძე წაულო კატას, კატა დაეხსნა თავს, თავი დაეხსნა ორმოს, ორმომ მისცა ფეტვი, ფეტვი წაულო ყვავს, ყვავი დაეხსნა მუხას, მუხამ მისცა რკო, რკო წაულო ღორს, ღორმა მისცა ჯაგარი, დაკრიფა თოკი ბაწარი, გადაადლო და ამოიყვანა თავისი ძმობილი ქიანჭველა.

*ხალხური*

## 4.2 შემოდგომა და რთველი

### შემოდგომა

ჩამოდის დაბლა ფოთოლი,  
იძრცვნება მთელი ბუნება,  
ნალვლით იმსჭვალვის და ფიქრით  
ცხოველ-ფრინველთა გონება...

*ვაჟა-ფშაველა*

### რთველი

ისეთია ხარისთვალა,  
თვალს არ ახსოვს ამისთანა.  
იმდენია რქაწითელი,  
არ ეყოფა ასი ხელი.  
მოაქვთ ციცქა,

მოაქვთ თითა  
გოდრითა თუ  
კალათითა.  
დაწნეხილი საწნახელი  
ქვევრს ჩასძახის  
რაკრაკითა:  
– დრო დაგიდგა, გაბერილო,  
სვი, ილხინე, რალა გინდა!

გ. ჭიჭინაძე

### შემოდგომა ჰქვია

დახუნძლული ვენახების  
კარი არის ღია:  
აქეთ კვანის გორებია,  
იქ ვაშლები ყრია.  
დაკრიფეთო! – ხენილები  
ტოტებს დაბლა ხრიან.  
ქარვისფერი, შინდისფერი,  
სიტკბო უდგას მტევანს.  
გოდრებს კალათს მივაშველებთ,  
აღარ არის ტევა.  
საწნახელში – ტაშფანდური,  
ზვრებში – ღამის თევა.  
გზას ვერ უქცევ  
გოდრიანი მანქანების გრიალს.  
უფრთხი თავზე გადმომზირალ  
მუშტისხელა ქლიავს,  
და ფოთლები ცეცხლისფერი  
ორლობეში ქრიან...  
ამას  
ჩვენი  
დალოცვილი  
შემოდგომა ჰქვია.

მ. მრევლიშვილი

## 5.2 ფერები

### ფერადი ფანქრები

ეს წითელი...

ეს ყვითელი...

ეს კი მწვანედ წაითალა...-

ითვლის ნანა ფერად ფანქრებს,  
შვიდი ფერი დაითვალა.

ყველა ფერი უნდა სინჯოს,  
ყველა ფერით აფერადებს;  
ხატავს ხეებს, ხატავს ყვავილს,  
სახლს დახატავს აგერ-აგერ.

ყაყაჩო ხომ წითელია?  
იები ხომ ლურჯი არის?  
მზეც დახატა, მზის სხივებიც  
ოქროსფერი, ფუნჯიანი.

აგერ ცისფერ ზოლებს ავლებს,  
მდინარეს თუ ხატავს ნანა;  
აბა, კიდევ რა დახატოს?  
ჩაფიქრდება ხანდახანა.

რა დახატოს იმისთანა  
ყველა ფერი შიგ ერიოს?  
დედამ უთხრა: შემოავლე  
ცისარტყელა შვიდფერიო.

ნანაც ხატავს... ეს ისარი  
ვითომ წვიმის ისარია:  
მზე პირს იბანს... ცისარტყელა  
კარგი დარის ნიშანია.

*მ. აბრამიშვილი*

## ქუჩაში

შუენიშნისთვის მთავარია,  
რომ არ მოხდეს ავარია.

სადაც მგზავრის და ტრანსპორტის  
ადგილი და სავალია,  
საამისო მიზეზები,  
სამწუხაროდ, მრავალია.

გვაგვალა, დავუჯეროთ  
წითლად, ყვითლად, მწვანედ მაშუქს,  
შეუცდომლად აწესრიგებს  
შუენიშანი ყველას მარშრუტს.

თუ წითელი ანთია,  
სდექ! არ წადგა ბიჯიც,  
თუნდაც იყო ყველაზე  
გაბედული ბიჭი.

*მ. წიკლაური*

## ბოსტანი

ჩემი ბებიკოს ბოსტანი  
ავ თვალს არ დაენახვება:  
გადააყვითლეს გოგრებმა,  
გადაამწვანეს ხახვებმა,  
პამიდვრებს ცეცხლი ედებათ,  
ღვივიან, ინაბებიან.  
კვლების მარგვლაში, მორწყვაში,  
მეც კი ვშველოდი ბებიას.

*მ. აბრამიშვილი*

## ექიმი

კორდზე დახტის ბაჭია,  
სულ თეთრები აცვია,  
ექიმია, იცით ალბათ,



აქვს ნემსები, ბინტი, ბამბა,  
იოდი და წამლის აბი,  
გაუხმია სამკურნალოდ  
მწიფე კუნელი და სალბი.  
შველის სურდოს, წითელას,  
ანგინას და ხველას,  
მხიარული რეცეპტებით  
არჩენს თურმე ყველას.  
წავისვამს მზის მალამოს,  
წყაროს გასმევს, საამოს.  
ტყის ჰაერის აბებს  
უხვად ჩაგაყლაპებს,  
ვირუსებს და ბაცილებს  
ამგვარად მოგაცილებს.  
მაგრამ მისი დაჭერა,  
არის ისე ძნელი,  
სჯობს რომ ავად არ გახდეთ  
მთელი ასი წელი!

მ. წიკლაური

## 6.2 ცირკი

### აქ მოდის ცირკი

ადრე, ძალიან ბევრი წლის წინათ, ერთ პატარა, ღარიბულ ქალაქში ერთ და-ძმა ცხოვრობდა. ქალაქი ღარიბული იყო და არც ისინი იყვნენ მდიდრები, თანაც ანოს სიარული არ შეეძლო. ამიტომ ყოველთვის სახლში იჯდა და სალამოს ელოდა. სალამოს მისი ძმა, ნიკო ბრუნდებოდა და მთელი დღის ამბებს უყვებოდა. ეს იყო მისი ერთადერთი გასართობი. ალბათ მიხვდებოდით, ეს ის დრო იყო, როცა არც მანქანა არსებობდა, არც ტელევიზორი და არც ბორბლებიანი სავარძელი ენახა ვინმეს.

ერთხელ ნიკომ საოცარი ამბავი მოიტანა.

თურმე ქალაქში უზარმაზარი ქარავანი შემოსულა, თანაც სულ არ ჰგავდა იმ სავაჭრო ქარავნებს, აქლემებით დატვირთული რომ შემოდისოდნენ. უღელში სპილოები იყვნენ შებმული და ერთგულად მოათრევდნენ უზარმაზარ ოთხთვალეებს, რომლებზეც ზოგზე გალიები იდო, ზოგზე ხალხი იჯდა, ზოგზე კი უამრავი ქრელაჭრულა რაღაც დაეხვავებინათ. იმ ქალაქში ცირკი არავის ენახა და ვერც ვერავინ მიხვდა, რას წარმოადგენდა ეს საოცარი კრებული.

ქალაქმა დაიძინა, მაგრამ გვიანობამდე ისმოდა უცნაური სიმღერა:

მაღე გავშლით შაპიტოს

დიპლიპიტო-ტაპიტო...  
გავახარებთ პატარებს  
სპილო ზურგით ატარებს  
ჯამბაზსა და აკრობატს  
გიჩვენებენ ილეთებს,  
ჩვენ გავყიდით ბილეთებს.  
მალე გავშლით შაპიტოს  
დიპლიპიტო-ტაპიტო...

ეძინა ყველას ანოსა და ნოკოს გარდა. ბავშვები სულგანაბულები უსმენდნენ სიმღერას და ნიკო ჰპირდებოდა, რომ რასაც ხვალე ნახავდა, სულ, სულ ყველაფერს მოუყვებოდა ანოს. რა ნახა მეორე დღეს ნიკომ ამას მეც ხვალე მოგიყვებით.

მეორე დღე(ცირკის ცხოველები)

მეორე დღეს ნიკო საცირკო ბანაკთან ძალიან ახლოს მივიდა. ცნობისმოყვარე ბავშვების მეტი რა იყო იმ ქალაქში, მაგრამ იმდენ ცხოველთან მიახლოება სახუმარო საქმე ხომ არ იყო, ყველას ეშინოდა, ნიკოსაც ეშინოდა, განა არა, მაგრამ ისე უნდოდა თავისი დისთვის ყველაფერი, ყველაფერი მოეყოლა, რომ გაბედა და სულ ახლოს მივიდა.

ერთმა დათვმა გამოსხედა, ჩვეულებრივი კი არ იყო, კაბა ეცვა და ბიჭი რომ შეშინებული არ გაიქცა, ძალზედ გაუკვიდა.

– შენ რა, მტაცებელი ცხოველების არ გეშინია? – ჰკითხა დრუნჩამ.

– მეშინია, მაგრამ თქვენთან ერთად რომ ხალხია, იმათ თუკი არ ჭამთ, ალბათ არც მე შემჭამთ, თანაც სახლში და მყავს, ვერ დადის და სალამოს იმას უნდა მოვუყვე, რასაც ვნახავ. – უპასუხა ნიკომ.

დრუნჩას ძალიან მოეწონა გულადი, საზრიანი და ერთგული ბიჭი და საცირკო ბანაკში შეიპატიჟა. ნიკოც შევიდა, დათუნის სტუმარს რისიღა უნდა შინებოდა. სალამომდე ცირკის ცხოველებში იბოდილა, თან ყველგან დათუნია დაყვებოდა. მიეხმარა კიდევაც მომვლელებს: დათვებს და ლომებს ხორცი აჭამა, ცხენებს შვრია დაუყარა, სელაპებს თევზებით გაუმასპინძლდა, ძაღლებისთვის ძებვეული ჰქონდათ და ის გაუნაწილა. ბატებს, სულ ორნი იყვნენ, ხორბალი გადაუყარა და სალამოსთვის უკვე ისე შინაურად გრძობდა თავს, ანოს დარდი რომ არ ჰქონოდა, ალბათ იქვე დაიძინებდა. ჰო, სპილოები დამავიწყდა, სპილოებისთვის ბაზრიდან მოზიდეს 7 ტონა ვაშლი და მათაც პირში მშვიდად შეიყარეს ხორთუმებით. სალამოს ნიკო ამ ყველაფერს ანოს მოუყვა, სპილოებიც არ დავიწყებია და ლექსად უთხრა:

## სპილო

თითქოს სახლი დადისო,  
სპილო ისე დიდია,  
მაგრამ არ მეშინია,  
თურმე ძლიერ მშვიდია.

უჰ, რა გრძელი ცხვირი აქვს,  
ფეხებამდე ჰკიდია.  
დრუნჩამ ასე ამიხსნა:  
ეგ ხორთუმი არისო.  
ვაშლებს მისწვდა ხორთუმით,  
სპილომ პირი აივსო!  
მომვლელისგან მორთმეულს  
ხორთუმი რომ გაუსვა,  
მთელი ერთი ტომარა  
ვაშლით წაისაუზმა!

თუმცა რა იცოდა, რომ ეს უზარმაზარი ცხოველები მეორე დღეს უფრო გააოცებდნენ. უყვებოდა ნიკო ანოს ამბებს და ანო მარტო მონაყოლითაც კი ძალიან, ძალიან ბედნიერი იყო.

### როგორ ააგეს სპილოებმა შაპიტო

როცა დილით ნიკო მოხეტიალე ცირკის ბანაკთან მივიდა, შეატყო, რომ იქ რაღაც კიდევ უფრო უჩვეულო ხდებოდა, ვიდრე გუშინ და გუშინწინ. სპილოები გამალეზული მუშაობდნენ. რკინის პალოებს ხორთუმით აჭედებდნენ, ცენტრში უზამარმაზარი რკინის ჯოხი ჩაამაგრეს, ირგვლივ პალოებში ამ რკინის წვეროდან თოკები გაჭიმეს, მერე სიმაგრე შეუმოწმეს, კარვის ნაჭერი გადააფარეს და შაპიტოც გაიჭიმა. ლამაზი იყო, ზოლებიანი და თვალისმომჭრელი. ასეთი რამ ამ ქალაქში ჯერ არავის ენახა.

შიგნით მრგვალი სცენა, საცირკო არენა დადგეს. ის ფიცრებისგან ააშენეს. ერთი სპილო ფიცარს აწვდიდა, მეორე დებდა, მესამე აჭედებდა და ცოტა ხანში სცენაც გაიმართა.

ჩავაჭედებთ პალოებს,  
გადავჭიმავთ ბაგირებს,  
ეს არ გვიჭირს სპილოებს,  
შრომა არ შეგვაშინებს.

გადავჭიმავთ შაპიტოს  
ყველა მსურველს ეყოფა  
და ვუჩვენებთ პატარებს  
ჯამბაზსა და აკრობატს.

სალამოს სახლში დაბრუნებულმა ნიკო ანოს ყველაფერს მოუყვა, მაგრამ ანო აღარ ისმენდა ისეთი ბედნიერი სახით. თუ რატომ? ამას ხვალე გაიგებთ.

### თოკზე მოსიარულეები, მოჭირითეები, აკრობატები

მესამე დღეს, ინათა თუ არა, ნიკო შაპიტოსკენ მიმავალ გზას დაადგა. ისე ადრე მივიდა,

ჯერ ყველას ეძინა. შაპიტო და არენაც სრულიად ცარიელი იყო. ნიკო გამრჯე ბიჭი იყო. მიიხედ-მოიხედა და რომ ნახა, იქაურობა დასაგველ-დასასუფთავებელი იყო, საქმეს შეუდგა. ნაგავი ერთ ადგილას მოაგროვა, სკამები არენის ირგვლივ ლამაზად დაალაგა. ყველაფერი დაგავა და დაასუფთავა. დათუნია დრუნჩამ რომ გაიღვიძა, იქაურობა კვეხნით აავსო: ნახეთ, რა მეგობარი ვიშოვე, უბრალოდ კი არ დაბოდილობს და ყველას ფეხებში ეჩრება, რაც შეუძლია, გვეხმარება, ასეთი ბიჭისგან ნამდვილი ცირკის მსახიობი დადგებაო.

ამასობაში არენაზე თოკზე მოსიარულეები გამოჩნდნენ. ზეგინდელი წარმოდგენისთვის რეპეტიცია უნდა გაეგლოთ. სპილოების გადაჭიმულ თოკებზე წონასწორობა ზოგმა ჯოხით, ზოგმა კი გაშლილი ხელებით შეიკავა. დადიოდნენ და შიგადაშიგ უცნაურ ილეთებსაც აკეთებდნენ. ხან ახტებოდნენ, ჰაერში ყირამალას გადავიდოდნენ და ისევ თოკზე დახტებოდნენ, ხან ხელებით იწყებდნენ სიარულს. ნიკოს სუნქვა შეეკრა, ისე შეეშინდა, რომელიმე არ გადმოვარდნილიყო, მაგრამ ყველაფერმა მშვიდობით ჩაიარა.

მათ შემდეგ არენაზე სავარჯიშოდ ცხენზე მოჯირითე ქალები გამოვიდნენ. გიჟური სისწრაფით გააქანეს ცხენები და ნიკომ რომ იფიქრა, ახლა კი რომელიმე დაიმტვრევას, უცებ უნაგირებზე დადგნენ, მერე ცხენებს ქვეშიდან მოექცნენ, ისევ გასწორდნენ. ბოლოს სულ გადმოეშვნენ უნაგირიდან, მხოლოდ ხელი ეკიდათ და დაკიდულები ფრიალ-ფრიალით უვლიდნენ წრეს. ნიკომ მოისაზრა, ესენი რომ ვარჯიშს მორჩებიან, წყალი აუცილებლად ენდომებათო. დათუნიას ჰკითხა, წყლის ჭურჭელს სად ინახავდნენ. წყაროზე გაიქცა და დალილებს დოქითა და პირსახოცით შეეგება. ყველას ძალიან ესიამოვნა. უკვე ჩურჩულებდნენ, ეს ბიჭი მართლა ხომ არ წავიყვანოთ, ისეთი მშრომელი ჩანს, ყველაფერს ისწავლისო. გულისგულში უკვე ნიკოც ოცნებობდა ცირკის მსახიობი გამოსულიყო, მაგრამ იცოდა, რომ ანოს ვერასოდეს მიატოვებდა.

ამასობაში სცენაზე აკრობატთა ჯგუფი გამოვიდა. ექვსნი იყვნენ. სამი კაცი დადგა, ორი მათ შეახტა მხრებზე. ერთი გამოიქცა, ბატუტზე ფეხი დაჰკრა, ჰაერში ყირამალას გადავიდა და იმ ზედა ორს მოექცა მხრებზე. ნიკოს გაოცებისგან პირი დაელო. იცოდა რამხელა შრომა იყო საჭირო ასეთი რალაცების გასაკეთებლად, მაგრამ ყველაფერს იზამდა, ოღონდ თვითონაც იგივე შეძლებოდა, ერთადერთი – ანოს ვერ მიატოვებდა.

სალამოს დათუნიამ ნიკოს ამაყად ამცნო მთელი ცირკის გადაწყვეტილება, თუ გინდა ჩვენთან ერთად წამოდიო, მაგრამ ნიკომ ერთი ამოიოხრა და უარი უთხრა, მაშინ ხომ მისი და სულ მარტო დარჩებოდა.

მიდიოდა სახლისაკენ და ცრემლებს ჩუმჩუმად იშმენდდა. ანომაც აღარ მოუსმინა ისეთი ხალისით და შუალამისას გამოუტყდა, მეც ძალიან, ძალიან მინდა ცირკის მსახიობი ვიყო, ვმოგზაურობდე, წარმოდგენებში ვმონაწილეობდე და ყველაფერს ჩემი თვალით ვუყურებდეო. აკრობატების, თოკზე მოსიარულეების და მოჯირითეების სიმღერაც, რომელიც ნიკომ მისთვის ისწავლა, სევდიანად მოეჩვენა:

თქვენ ჯირითი ნუ გგონიათ, მხოლოდ ცხენზე ჯდომა,  
შემოგვხედეთ შეგვიძლია, ტრიალიც და დგომაც.

თუ გგონიათ შეგვიძლია სიარული მარტო,  
ნახეთ თოკზე გადავდივართ, ორმაგ, სამმაგ სალტოს.

მარტო ჩვენ შეგვიძლია ერთმაბეთზე დგომა  
მაღე ჩვენს სანახავად ბევრი ბავში მოვა.

მთელი ჩვენი სხეული საიდუმლოს მალავს,  
როგორ უნდა გადახვიდე ხუთმაგ ყირამალას.

## ლომის მწვრთნელები

მეოთხე დღეს ნიკო რალაცნაირი სიმძიმით მიუყვებოდა გზას. დადარდიანებული კი იყო, მაგრამ ის მაინც იფიქრა, მე რომ ბანაკში სიარულის და ყველაფრის ყურების უფლებას მაძლევენ, მეც რალაცით ვასიამოვნო. გზაზე ყოლო მწიფდა. კალათა გაიყოლა და დაკრიფა, ნავარჯიშებზე მომჟავო ყოლო ყველას ესიამოვნებო.

ბანაკში თბილად შეხვდნენ. უკვე ყველამ იცოდა, რომ ეს პატარა ბიჭი მარტო უშიშარი და მშრომელი კი არა, ძალიან ერთგულიც იყო და თავისი დის გამო არ მიყვებოდათ. საჩუქრისთვის მაღლობა გადაუხადეს და ყველა აქეთ-იქით მიმოიფანტა. თითქოს ნიკოს ემაღებოდნენ, თითქოს რალაც ჰქონდათ საიდუმლოდ სათათბირო.

ნიკომ ერთხანს იბოდილა და მერე მომცრო ტანის ლომების მომთვინიერებელს, ბიძია გრიშას გადაეყარა. გრიშა სპეციალურ გალიაში ლომს რგოლებში ახტუნავებდა, თანაც თავის მათრახს მიწას ურტყამდა. გაიშხუილებდა შოლტი და ლომიც ისკუპებდა. საოცარი იყო პირდაპირ, რატომ არ ჭამდა გრიშას ტყის ყველაზე საშიში მტაცებელი და რატომ ემორჩილებოდა მის სურვილებს?

როცა ვარჯიშს მორჩნენ და კარგი შრომისთვის მომთვინიერებელმა ცხოველთა მეფე ხორცის გემრიელი ნაჭრებით დააჯილდოვა, გრიშამ ბიჭისთვის მოიცალა და ცირკის ლომის, ალიკას, თავგადასავალი უამბო.

თურმე ამ ხუთი წლის წინათ ბრაკონიერებს აფრიკის ჯუნგლებში მისი დედა მოუკლავთ. ბრაკონიერები იცით ვინ არიან? ვინც უნებართვოდ ნადირობს. ლომზე ნადირობა კი საერთოდ აკრძალულია. გაუგიათ ეს ამბავი ბუნების დამცველებს, მოუძებნიათ ალიკა, რომელსაც უდედოდ შეჭველი სიკვდილი ელოდა და ვის მისცემდნენ გასზრდელად თუ არა ლომების მომთვინიერებელს? მაშინ სულ ორი კვირის ყოფილა. იმის მერე ზრდის და უვლის თურმე გრიშა. ლომსაც ის ალბათ დედა ჰგონია. თურმე მტაცებელი ცხოველი რომ მოათვინიერო, აუცილებლად პატარაობიდანვე უნდა გაზარდო. ზრდასრული აღარაფერი გაიწვრთნება.

უსმენდა ნიკო ამ პატარა მამაცი კაცის მონათხრობს და ვერც კი შენიშნა, როგორ შემოეხვიათ მთელი ცირკი გარს. იქ იყვნენ: მოჯირითეები, ჯამბაზები, სპილოები, მძლეოსნები, დათუჩა დრუნჩა და მოკლედ ყველა. ბიჭისთვის წრე დაეტყათ და რალაც იდუმალი მაგრამ მხიარული სახით უყურებდნენ ნიკოს.

ბოლოს ისევ დრუნჩამ ითავა, მაინც ნიკოს ყველაზე ახლო მეგობარი იყო და თავისი

ბუბუნა ხმით საიდუმლო ნახევრად გაანდო.

– ჩვენ, ყველამ ბევრი ვიფიქრეთ და რაღაც მოვიფიქრეთ. ნუ ხარ ასე დარდიანი, ხვალ რომ მოხვალ, ისეთი რამ დაგვხვდება, შენი და სიარულს შეძლებს. აბა, ცირკი რის ცირკია, სასწაულები თუ არ მოახდინა.

სალამოს ნიკომ და ანომ ბევრი იფიქრეს, მაგრამ ვერაფრით მოიფიქრეს რა შეიძლებოდა ყოფილიყო, რაც ანოს სიარულს შეაძლებინებდა. ერთი კია, ორივემ იმედით სავსემ დაიძინა.

## **ჟონგლიორები, ილუზიონისტები, მძლეოსნები**

ცირკის ბანაკისკენ მიმავალ ნიკოს მხიარული სიმღერები შემოესმა:

### **ჟონგლიორები**

ნახეთ როგორ ვჟონგლიორობ,  
ბურთებს ვისვრი წყვილად ორ-ორს,  
თან გორგოლაჭს ვმართავ  
გეუბნებით მართალს.

### **ილუზიონისტები**

მე გირვენებთ ფოკუზებს,  
კარტის დამებს და ტუზებს,  
გადავაქცევ მტრედებად,  
გადავაქცევ მელად,  
მერე, ისევ ჩემს ქუდში  
თავს მოვუყრი ხელად.

### **მძლეოსნები**

არ მიჭირდება ამწე,  
სპილოს ხელით ავწევ  
დახეთ სულ არ მიჭირს,  
ბეჭემოტი მაწევს.  
დახეთ სულ არ მიჭირს,  
ორი ცხენი ავწიე.  
თუ მოგწონვართ მაშინ,  
ტაში გზად დამაწიეთ.

ეს მძლეოსნები, ჟონგლიორები და ილუზიონისტები გადიოდნენ რეპეტიციას. სახუმარო

საქმე ხომ არ იყო, მეორე დღეს უკვე წარმოდგენა უნდა გაემართათ. ყველა ბილეთი გაყიდული იყო. მთელი ქალაქი ცირკს ელოდა.

მაგრამ გზაზე მიმავალი ნიკო ცირკზე მეტად იმაზე ფიქრობდა, რა სურპრიზს დაახვედრებდნენ ახალი მეგობრები.

აი, მიუახლოვდა ბანაკს, უნდა შევიდეს. გული აუჩქარდა. წამით ისიც კი იფიქრა, იქნებ მეხუმრნენ და არც არაფერი მოუფიქრებიათო, მაგრამ თავის გაქნევით აბეზარი ეჭვები მოიშორა და ბანაკში იმედიანად შეაბიჯა.

მთელი საცირკო ბანაკი გაინაბა. ყველა ნიკოს უყურებდა. არენის შუაგულში კი ლამაზი, ბორბლებიანი სავარძელი იდგა. ნიკო წუთში მიხვდა, რომ ამ სავარძლით თავისუფლად შეიძლებოდა გადაადგილება. ახლა ასეთი სავარძელი ყველას აქვს, ვისაც სჭირდება, მაშინ კი კაციშვილს არ ენახა. თურმე იდეა დათუჩას მოსვლია თავში, თანაც თავისი ველოსიპედის ბორბლები გაუმეტებია. „დათვი ველოსიპედით“ ერთ-ერთი წარმატებული ნომერი იყო პროგრამაში, მაგრამ დრუნჩა ამბობდა, მე ცეკვაც ისეთი მშვენიერი ვიცი, ყოველთვის მოვხიბლავ მაყურებელსო.

სავარძელი კი სპილოებს გაუკეთებიათ თავისი ყოვლისშემძლე ხორთუმებით. სცენა სულ ოდნავ დაუპატარავებიათ, ერთი-ორი ფიცარი გამოუღიათ, დაუხერხავთ, გაურანდავთ, დაუჭედებიათ, ბორბლები მიუმაგრებიათ და სავარძელიც მზად იყო.

რბილი ბალიშები მოჯირითე ქალებს შეუკერავთ უნაგირზე დასაფენებისგან. ჩვენ მაინც ისეთი მაგრები ვართ, ამის გარეშეც იოლას გავალთო.

სავარძელში მეორე დღის წარმოდგენის ორი ბილეთიც იღო.

როგორ გაიხარა ნიკომ, როგორ მოუტანა დას იმ დროისთვის უცნაური სავარძელი, რა ილაპარაკეს და როგორ გაათენეს ღამე, აღარ მოგიყვებით, თქვენ თვითონ წარმოიდგინეთ.

## ძაღლები, სელაპები, მოცეკვავე დათვები და ამბის დასასრული

მეშვიდე დღეს ცირკისაკენ მიმავალ გზას უკვე ორნი მიუყვებოდნენ. ბორბლები თავისუფლად გორავდა გზაზე. ხან ნიკო აწვებოდა, ხან თვითონ ანო ხელებით ატრიალებდა. ეს იმდენად უცნაური და სახალისო იყო, ცირკში რომ ძალიან არ ნდომებოდათ, ალბათ არც გაჩერდებოდნენ, ივლიდნენ და ივლიდნენ.

შაპიტოსთან უამრავ მაყურებელს მოეყარა თავი. ყველა მოუთმენლად ელოდა წარმოდგენის დაწყებას. თავიდან ნიკო და ანო ვერც შეამჩნიეს, მაგრამ რომ დაინახეს, დიდად გაუკვირდათ. რომ გაიგეს ვისი ნახელავი იყო, საბოლოოდ დარწმუნდნენ, დღეს მართლაც სოცარი სანახაობა ელოდათ.

მოსულებს ბილეთები გაუსინჯეს, ადგილები მიუჩინეს და წარმოდგენაც დაიწყო.

რას არ ნახავდით?! დაკუნთულ მძლეოსნებს, სასაცილო ჯამბაზებს, ილუზიონისტის გამოუცნობ ფოკუზებს, მოჯირითე ქალებს, აკრობატებს, კინალამ შაპიტოს ქერი რომ არ ეყოთ, ლომს, ცეცხლოვან რგოლებში რომ ხტებოდა, სპილოებს, ხორთუმებით რომ გადაებნენ და ისე იცეკვეს. სელაპები რომ გამოვიდნენ, მარტო მათ გამოსვლაზე გაიგუდა ხალხი სიცილით და ცხვირზე ბურთები რომ აათამაშეს, სულ გაგიჟდა ხალხი.

ძაღლებს ფუშფუშა, ნაკეცებიანი ქვედაბოლოები ეცვათ და ვალსს ცეკვავდნენ.

დათუნია დრუნჩამაც ისე იცეკვა, ტაშით კინალამ ჩამოინგრა იქაურობა.

წარმოდგენა დამთავრდა. მაყურებლები ძალიან, ძალიან კმაყოფილები ბრუნდებოდნენ სახლებში.

ნიკო და ანო? ნიკო და ანო ცირკს გაყვნენ. ანოს ახლა უნდა აენაზღაურებინა, რაც აქამდე დააკლდა და ბევრი, ბევრი რამ უნდა ენახა. ამბობენ, ერთი წლის შემდეგ ცირკი ისევ რომ ჩამოვიდა, ისინი უკვე ნამდვილი მსახიობები იყვნენო. ვანო თურმე აკრობატობდა: კაცი რომ კაცზე დადებოდა, იმას აცოცდებოდა თავზე. ყირამალა დამდგარი ცალი ხელით იკავებდა წონასწორობას და მერე იქიდან გადმოდიოდა სამმაგ სალტოს.

ანოს ჟონგლიორობა უსწავლია. ცირკის არენას თავისი სავარძლით წრეს ურტყამდა, თან სავარძელს ატარებდა, თან უამრავ ბურთს ათამაშებდა. მაყურებელი ვერც კი ხვდებოდა, სიარული რომ არ შეეძლო, ფიქრობდნენ, ალბათ ნომრის გასართულებლად მოიგონეს ეს უცნაური სავარძელიო.

*თ. ბეჩიშვილი*

## 7.2 ფორმები

### სავსე და ნამგალა მთვარე

იყო და არა იყო რა, იყო ერთი მაგარი ბიჭი, ლექსო. ძილის წინ პაპა რომ ზღაპრებს უკითხავდა, ლექსო ხედავდა, რომ მთვარე, რომელიც ვარსკვლავებიან ცას ანათებდა, ხან ბურთივით მრგვალი იყო, ხან წვრილდებოდა და ნახევარწრის ფორმას იღებდა.

პაპა, პაპა, რატომ არის მთვარე სხვადასხვა ფორმის? - გააწყვეტინა ერთხელ ზღაპარი ლექსომ. ისეთ ადგილას გააწყვეტინა, პაპა მიხვდა, ზღაპარზე მეტად ლექსოს მთვარის ამბავი აინტერესებდა, სათვალე დინჯად მოიხსნა, და როგორც ძალიან ჭკვიანმა პაპებმა იციან ხოლმე, ასახსნელად მოემზადა.

– მთვარე დედამიწასავით მრგვალია, ღამით კი ანათებს, მაგრამ თავისი შუქი როდი აქვს. დედამიწის მეორე მხრიდან, სადაც ახლა დღეა, მზის შუქი ეცემა და ის ანათებინებს. ლექსომ მართალია იცოდა, რომ დედამიწა მრგვალია, რომ მზის გარშემო ტრიალებს, მაგრამ მაინც არ მოეწონა ის ამბავი, რომ მთვარეს თავისი შუქი არ ჰქონდა და უკმაყოფილოდ იკითხა:

– აბა, სხვადასხვანაირად რატომ ჩანს? – პაპამაც – აღარ გამაწყვეტინოო და განაგრძო:

– როცა ნამგალა მთვარეა, მაშინ მზის შუქი კარგად ვერ სწვდება და მარტო იმ რკალს ანათებს, რომელიც ჩანს, როცა ბადრი მთვარეა, მზის სხივები მთელ მთვარეს სწვდება და ისიც მთლიანად ანათებს...

– რატომ დაარქვეს სავსე მთვარეს ბადრი და ნახევარწრეს – ნამგალა? – ისევ გააწყვეტინა ლექსომ. პაპამაც აუხსნა, რომ ნამგალი სამუშაო იარაღია, ნახევარწრის ფორმის და ეტყობა გალეული მთვარე მას მიამსგავსეს. ბადრი კი მითიური ამირანის ძმაა, რომელიც სილამაზითაა განთქმული. მერე პაპამ ამირანის ამბების მოყოლაც დაიწყო,



მაგრამ ლექსოს უკვე ეძინა და ესიზმრებოდა, რომ ზღაპრული რაშებით მთვარისაკენ მიჰქროდა და მეფარნეთა უზარმაზარი ლაშქარი მიყავდა, რათა მთვარეს თავისი საკუთარი შუქი ჰქონოდა.

იმ სიზმრის მერე, ლექსოს ურჩევნია იფიქროს, რომ მისი აყვანილი მეფარნეები ანთებენ მთვარეს. ხან იღლებიან და ზოგიერთი ისვენებს, მაშინ მთვარე ნახევარწრეა. ასეთი ბიჭია ლექსო. თქვენ როგორ ფიქრობთ, ბავშვებო, ვინ ანთებს მთვარეზე შუქს?

*თ. ბექიშვილი*

## **კვადრატი და მართკუთხედი**

ერთხელ დედა თავგმა ტორტის მშვენიერი ბისკვიტი გამოაცხო. გადაირივნენ პატარა თავუნიები სიხარულით, მით უფრო, რომ ბისკვიტი თავად უნდა მოერთოთ. დაიჭირეს ხელში მოსართავები, მაგრამ ვერაფრით ვერ გაიყვეს, რომელი რომელ მხარეს და რამდენს მორთავდა. უყურა დედა თავგმა, უყურა და ბოლოს ასე მოიფიქრა: ბისკვიტი კვადრატის ფორმის იყო. ყველა გვერდი ტოლი ჰქონდა. ჰოდა, აილო დანა და გაუჭრა შუაზე, ერთი ნახევარი ერთს მისცა, მეორე – მეორეს. დაწყნარდნენ პატარა თავუნიები, გაიხარეს კიდევ, ერთის მაგივრად ორი ტორტი გამოუვიდათ. მორთეს კრემით, ნიგოზიც ბევრი დააყარეს. თვითონაც მიირთვეს და მინდვრიდან დაბრუნებულ მამასაც გაუმასპინძლდნენ. თქვენ როგორ ფიქრობთ, რა ფორმის გამოვიდა თითოეული ტორტი?

*თ. ბექიშვილი*

## **წუნას სოროს ამბავი**

წუნა და წრუწუნა რომ დაქორწინდნენ, ეგ ამბავი ყველას გეცოდინებათ. თუ არ იცით, ან უფროსებს მოაყოლეთ, ან მულტიფილმს უყურეთ. მე კი, ახლა, მერე რა მოხდა, ის უნდა მოგიყვებო.

დაქორწინდნენ და დაიწყეს ჩვეულებრივ სოროში ცხოვრება. მათ სოროს, ისევე როგორც ყველა სხვას, ოთხი კუთხე ჰქონდა. ერთში კაკალს აწყობდნენ, ერთში-თხილს, ერთში-ძებვს და ერთში-ყველს, მეტი რა უნდა თავგების ოჯახს?! მაგრამ ეს წუნა მართლა წუნია არ გამოდგა! ერთ დღეს ერბო იშოვა და აიჩემა, გინდა თუ არა, სოროს ერბოსთვის ახალი კუთხე უნდა გამოვუთხაროთო.

– სად გინახავს ხუთკუთხა სოროო? – კი სცადა შეწინააღმდეგება წრუწუნამ, მაგრამ არაფერი გამოუვიდა და გამოთხარეს მეხუთე კუთხე. დადგეს ქილით ერბო. ისეთი კონტა გამოვიდა, მეზობლებიც დაჰატიყეს სანახავად. ყველა ამბობდა: რა ყოფილა ეს წუნაო. ერთხანს იცხოვრეს მშვიდად, მაგრამ შემოდგომაზე წუნამ ნაირ-ნაირი ხილისგან ჩირები გაახმო. წვრილ ნაჭრებად დაჭრა და ძაფზე ააცვა.

– ახლა ესენი სადღა დავკიდო და მეექვსე კუთხის გამოთხრა გადაწყვიტა. წრუწუნამ უკვე იცოდა, რომ შეწინააღმდეგებას აზრი არ ჰქონდა და გამოთხარეს მეექვსე კუთხეც. დაკიდეს ჩირის ოვალური აცმულები და ისევ დაუძახეს მეზობლებს. მართლა ლამაზი

იყო, ისე ლამაზი, რომ თურმე მთელ სათაგვეთში მოდად შემოვიდა ექვსკუთხა სოროების მოწყობა.

თ. ბექიშვილი

## სამკუთხედი, რომში, ტრაპეცია

### მინი პიესა თითების სპექტაკლისათვის

მომზადეთ მუყაოსგან ორი ფერადი ტოლგვერდა სამკუთხედი და ორი – ტოლფერდა. სამკუთხედებს მიახატეთ სახეები, შეგიძლიათ ძაფებით გაუკეთოთ თმაც. გვერდების სიგრძე დაახლოებით 4-5 სმ. ეს ფორმები მიამაგრეთ ორივე ხელის ხელთათმანის ცერა და საჩვენებელ თითებს, ისე რომ თითების მოხრით ფუძეები ერთმანეთს ედებოდეს და მიიღება ერთ ხელზე რომში, ერთ ხელზე – ტრაპეცია.

მთხრობელი: მაშინ როცა ფორმების ქვეყანა იზადებოდა, გაჩნდა ერთი სამკუთხედი. (აჩვენებთ ტოლგვერდა სამკუთხედს). სამკუთხედები სხვებიც იყო გაჩენილი, მაგრამ ეს იმდენად მოსიყვარულე აღმოჩნდა, არაფრით არ მოინდომა მარტო დარჩენა.

– რაღაც არ უნდა დამიჯდეს ჩემნაირი სამკუთხედი უნდა ვიპოვო. მე ყველა გვერდი ტოლი მაქვს, ჩემს მეწყვილესაც ასე უნდა ჰქონდეს.

მთხრობელი: ბევრი ეძება თუ ცოტა ეძება იპოვა ზუსტად თავისი ზომის სამკუთხედი. (ამოსწევთ ცერა თითზე დამაგრებულ ისეთივე სამკუთხედს)

– გამარჯობა!

– გაგიმარჯოს!

– შენ, მე მგონი, ზუსტად ჩემი ზომის და ფორმის ხარ, დიდი ხანია დაგეძებ, გინდა ერთად ვიყოთ?

– მარტო ყოფნა არც მე მინდა, მაგრამ მაშინ რომ სამკუთხედები აღარ ვიქნებით, ერთად რაღაც ახალი ფორმა გამოვალთ.

– ჰოდა, სახელიც ახალი დავირქვათ.

მთხრობელი: იფიქრეს, იფიქრეს და დაირქვეს რომში. ორივე ძალიან კმაყოფილი დარჩა.

ამოვწევთ მეორე ხელს, რომელზეც ტოლფერდა სამკუთხედებია. ვაჩვენებთ ჯერ გაშლილად, მერე შევკრავთ.

მთხრობელი: ზუსტად ასე შეხვდნენ ეს სამკუთხედებიც. მაგრამ მათ მხოლოდ ორი გვერდი ჰქონდათ ტოლი და ამიტომ სხვა სახელი, ტრაპეცია, დაირქვეს. ერთხელ ისინი ერთმანეთს შეხვდნენ:

რომში: ნახე, თითქოს ჩვენ გვგავს, მაგრამ როგორი გამხდარია.

ტრაპეცია: თითქოს ჩვენნაირია, მაგრამ მსუქანი. მე მგონი, რომ გადააბრუნო, კვადრატი გამოვა.

რომში: უკაცრავად, რა გქვიათ?

ტრაპეცია: ტრაპეცია, თქვენ?

რომში: რომში, (თავისთვის) კიდევ კარგი სხვა სახელი ჰქონია. გვეწვევით ჩაიზე?

ტრაპეცია: სიამოვნებით.

მოხრობელი: ამის შემდეგ რომბი და ტრაპეცია დამეგობრდნენ. ისინი ზოგჯერ ერთმანეთშიც ერევათ. თქვენ შეეცადეთ დაიმახსოვროთ: რომბი უფრო მსუქანია, ტრაპეცია უფრო – გამხდარი.

## 8.2 შეგრძნებები

### სათვალე

ბები, როგორ დავიჯერო,  
რომ სათვალე კარგია,  
იმ დღეს ვცადე, გავიკეთე,  
არაფრად არ მარგია.  
ველარც ფისო დავინახე,  
ვალარც ჩვენი თემური,  
სათვალეა, ხელს რომ გიშლის,  
შენ კი თვალებს ემდური.  
გახსოვს, გუშინ, საყვარელო,  
მთელი დღე რომ მაწვალე?  
თურმე ცხვირზე გეკეთა და  
მაძებნინე სათვალე.

ნ. დუმბაძე

### რატომ აქვს სახედარს გრძელი ყურები

#### (ნაწყვეტი ლეგენდიდან „გულწითელა“)

ეს მოხდა იმ დროს, როცა უფალი ღმერთი არამართო ცასა და მიწას, არამედ მცენარეებსაც და ცხოველებსაც ქმნიდა და იმწამსვე სახელებსაც არქმევდა მათ.

იმ დროზე ბევრი თქმულება შემორჩა და ყველა მათგანი რომ ცნობილი იყოს, მთელ ქვეყანაზე რაც კი რამ გაუგებარია, გასაგები და ნათელი გახდებოდა.

და აი, ერთხელ სამოთხეში უფალი იჯდა და ჩიტებს აფერადებდა, და საღებავი აღარ ეყო, ისე რომ ჩიტბატონას ბარტყი კინალამ უფერო დარჩა; საქემეს იმან უშველა, რომ შემოქმედმა მთელი ფუნჯები იმ ჩიტბატონას ფრთებზე გაწმინდა.

მაშინ იყო აგრეთვე, რომ სახედარს ისეთი გრძელი ყურები ერგო, რადგან ვერა და ვერ დაიმახსოვრა თავისი სახელი. ცოტას გაივლიდა თუ არა, მაშინვე ავიწყდებოდა და ერთი სამჯერ მაინც დაბრუნდა უკან, რა მქვიაო, ეკითხებოდა. მაშინ ღმერთი ცოტა არ იყოს მოთმინებიდან გამოვიდა, ყურებზე წაავლო ხელი და უთხრა:

„ვირი გქვია, ვირი, ვირი!“

ამის თქმაზე უწევდა და უწევდა ყურებს, სანამ ვირმა კარგად არ გაიგონა და დაიმახსოვრა თავის სახელი. ამიტომ შემდეგ აქვს ვირს დიდი ყურები.

ს. ლაგერლოფი

## გაქცეული ცხვირი

არ გახსოვს, რა სასაცილო ამბავი მოუვიდა კოლეგის ასესორის კოვალიოვოს ცხვირს? ჰო, იმ ცხვირს, რომელმაც თავისი პატრონი უცხვიროდ დატოვა და თვითონ კი არხენად პეტერბურგში გაისეირნ-გამოისეირნა. მერე რა სასაცილოდ მოგვიყვა ამ ამბავს გოგოლი! გახსოვს, არა?

იტალიის ყველაზე დიდი ტბის – ლაგო – მაჯორეს პირას ქალაქი ლავენო რომ არის, იქაც ზუსტად ამნაირი რამ მოხდა.

ერთი ლავენოელი სინიორი, რომლის სახლიც ნავსადგურის პირდაპირ იდგა, წვერის გასაპარსად დილაადრიან სააბაზანოში გავიდა. ჩაიხედა სარკეში და გიჟივით შეჰყვირა:

– ვაიმე, დედა, ცხვირი! მიშველეთ ხალხო!

ცხვირი აღარ ჰქონდა. ლავაშივით გაბრტყელებულ სახეზე მარტო პირი და თვალებიღა ეტყობოდა. სინიორი ისევე, პერანგის ამარა გავარდა აივანზე, გაიხედ-გამოიხედა და იღბლად თვალი მოჰკრა თავის გაპარულ ცხვირს – ის იყო, უკვე მოედანი გადაეწლო და ნავსადგურისკენ მიდიოდა ფაცხაფუცხით. ბორანზე მანქანებს ტვირთავდნენ და ხან ან ერთ მანქანას აუქცევდა გვერდს, ხან მეორეს.

– არ გაუშვათ! – ყვიროდა სინიორი, – ჩემი ცხვირია! დაიჭით! ხალხი არა ხართ!

ამვლელ-ჩამვლელნი აივნისკენ იცქირებოდნენ და იცინოდნენ:

ცხვირი მოგპარეს და თავი დაგიტოვეს? ეგ ვერ მოგსვლია კარგი საქმე!

სენიორს ერთიღა დარჩენოდა – გარეთ უნდა გავარდნილიყო და გამოჰკიდებოდა. გამოეკიდა კიდევ. სახეზე სურდოიანივით ცხვირსახოცი აიფარა და მოკურცხლა: ფეხებს სულ ზურგზე ირტყამდა, მაგრამ ნავსადგურში რომ მიიჭრა, უკვე გასული ბორნის ბოლოღა დაინახა. დიდხნს არ უფიქრია, ხელად წყალში ჩახტა და დაედევნა.

– აბა, ჰა! აბა, ჰა! – მოსძახოდნენ მგზავრები.

ბორანი უკვე გაქანებული მიდიოდა და მებორნეს აზრდაც არ მოსვლია, ვილაც დაგვიანებულ ბუზიყლაპიას გავუჩერო.

– მეორე ბორანს მოუცადე, რა თავს იხრჩობ, შე კაი კაცო! – დაუყვირა მებორნემ, – ნახევარ საათში მოვა!

არაქათგამოცლილმა სინიორმა ის იყო დააპირა უკან გაგბრუნდებიო, რომ უცაბედად თავისი ცხვირი დაინახა, ცხვირს წყალზე მოსასხამი გაეშალა და, აი, როგორც ლეგენდაშია, წმინდა ივლიანესავით მშვიდად მიჰყვებოდა ბორანს.

– ზედ არც ასულხნარ, ჩემი მოტყუება გინდოდა არა?! – გასძახა სინიორმა.

ცხვირი ხმას არ იღებდა. ძველი მეზღვაურივით დინჯად ეჭირა თავი და პატრონისკენ ერთხელაც არ შებრუნებულა. ტალღებზე გაფენილ მოსასხამს თამთამი გაჰქონდა, როდორც მედღუზამ იცის ოკეანეში.

– ის მაინც მითხარი, სად მიცურავ? – ხმა დააწია სინიორმა.

ცხვირს კრინტი არ დაუძრავს. ჯანდაბაშიც წასულხარო, დაუძახა ქანცვაწყვეტილმა სენიორმა და ნაპირისკენ გაბრუნდა.

გამოხდა ხანი. ერთხელ მავანმა და მავანმა მაროკოელმა მეთევზემ ბადეს თევზებთან ერთად ის გაქცეული ცხვირიც ამოაყოლა. საცოდავს შუა ტბამდე ძლივს მიეცურა. იმ დაფხავებული მოსასხამის პატრონი, საკვირველია, რატომ უფრო ადრე არ ჩაიძირა! მეთევზემ კალათში ჩაუძახა და ბაზარში წაიღო გასაყიდად.

სწორედ ისე მოხდა, რომ ზედ იმ დღეს სინიორმა თავისი მოახლეც ახალ თევზზე გაგზავნა ბაზარში.

– ამას აქ რა უნდა? ჩემი სინიორის ცხვირია! – ელდანაკრავივით შესძახა ქალმა, – მომე, წავუღო!

– შენი სინიორისაა თუ ვისია, მე სულ არ მეკითხება, – გამოუცხადა მეთევზემ, – ჩემი დაჭერილია და ვყიდი.

– მაინც რას აფასებ?

– რას ვაფასებ და თავის წონა ოქროს. უბრალო ქორჭილა თევზი არ გეგონოს.

მოახლემ ხელად შინ მოუსვა და რაც ნახა, პატრონს უამბო.

– ჯანდაბას, მიეცი რამდენსაც ითხოვს, – ცრემლნარევი ხმა აღმოხდა სინიორს, – ბოლოს და ბოლოს, როდემდე უნდა ვიარო უცხვიროდ.

მოახლემ კარგა ხანს ითვალა, რამდენია გაასახადიო, ითვალა, ითვალა და ვერც კი დაითვალა, იმდენი გამოვიდა. სინიორის ცხვირს იაფად აბა ვინ მისცემდა! საწყალმა საყურეც კი გაყიდა ფულის დასამატებლად.

წავიდა მოახლე ბაზარში. ცეცხლის ფასად გამოართვა იმ რანკოელ მეთევზეს სინიორის ცხვირი, ხილაბანდში გამოკრა და შინ წაიღო. შენ წამოიდგინე, ცხვერს ერთი ნესტოც არ შეურხევია და არც დაუსუტუნია, როცა სენიორმა აკანკალებული ხელი წაავლო.

– აბა, რა მიგარბენინებდა ჩემგან, შე სულელო, რა დაგიშავე? – ნაღვლიანად ჰკითხა სენიორმა.

ცხვირმა ალმაცერად გახედა პატრონს, ზიზლით მოიჭმუნა და წაიდუღუნა:

– რა გითხრა იცი? ან ცხვირში თითის შეყოფას გადაეჩვიე, ან არადა ფრჩხილები მაინც დაიჭერი, შე კაი კაცო!

ჯ. როდარი

## ნაყინის სახლი

არცთუ დიდი ხნის წინათ, ბოლონიაში, ზედ მთავარ მოედანზე ყინულის სახლი ააგეს. ვინ იცის, საიდან აღარ მოგროვდნენ იმ მოედანზე ყმაწვილები, ყველაზე მივარდნილი მხარეებიდანაც კი ჩამოვიდნენ, გავიგეთ მშვენიერი სახლი აუშენებიათ და იქნებ ცოტა მაინც გაგვალოკინონო.

ნაყინის სახლს მარმელადის სახურავი ჰქონდა, საკვამურებიდან ბოლის მაგივრად გათქვეფილი ნაღები ამოდიოდა, ბუხრები კი სულ ერთიანად დაშაქრული ხილისა ჰქონდა.

დანარჩენი ყველაფერი ნაყინისა იყო – კარებიც, კედლებიც. ავეჯი რომ ავეჯია, ისიც ნაყინისა იდგა.

ერთი პატარა ბიჭი ლამის ზედ აეკრა სასადილო მაგიდას. იმდენი ულოკა ოთხივე ფეხი, მაგიდამ ველარ გაუძლო და თავზე დაემხო თავის თეფშებიან-ლამბაქებიანად. მერე სულ შოკოლადის თეფშები და ლამბაქები ეწყო იმ მაგიდაზე! თანაც ნულარ იტყვი როგორი შოკოლადიანი ნაყინისა, უკეთესი ტყუილია!

ერთხელაც იქით ქალაქის ყარაულმა ჩაიარა და დაინახა, – ერთი ფანჯარა თანდათან დნებოდა. ფანჯრის მინები მარწყვის ნაყინისა ჰქონდა და ამიტომაც იყო, ვარდიფრად რომ წურწურებდა.

– არიქა, – ყვირილი ატეხა ყარაულმა, – მალე!

ყველანი ერთბაშად მისცვივდნენ შემდნარ სახლს და გაჩაღდა ლოკვა, მაგრამ რა გაჩაღდა! აი, პირის ჩატკბარუნება იქ იყო!

– დედაშვილობამ, სავარძელი მაინც გამომიტანეთ! – საბრალოდ იხვეწებოდა ერთი დედაბერი, რომელსაც იმდენ ხალხში თავგზა აჰბნეოდა, – ნუ მაწყენინებთ მოხუც ადამიანს, ბევრს არ გთხოვთ, სავარძელი მინახეთ რამე, იქნებ სახელურიანიც იყოს!

ერთი გულკეთილი მეხანძრე მართლაც შევარდა სახლში და დედაბერს კრემითა და – ბუსტულის გულით მორთული სავარძელი გამოუტანა. უნდა გენახათ, რა დღეში ჩავარდა საცოდავი, აღარ იცოდა, რა ექნა სიხარულით! იცოცხლე, ხელად მოუღხინა კიდეც და სწორედ სახელურებიდან დაიწყო!

რალა ბევრი გავაგრძელო, ნამდვილი დღეობა გაიმართა! ღმერთმანი, მუცელიც კი არავის ასტკივებია, ექიმებს ებრძანებინათ, ბუყბუყი და თუხთუხი არ გავიგოთო!

ამ ამბავს ახლაც ჰყვებიან.

თუ ბავშვი ატყდა, დედას ან მამას ჩააცივდა, გინდა თუ არა ნაყინი მეორედაც უნდა მიყიდოო, მშობლებს გული მოსდით და უჯავრდებიან:

– კიდეც რა გინდა, ბოლონიელებისა არ იყოს, იქნებ ნაყინის სახლიც ამაშენებინოო.

ჯ. როდარი

## გაუგონარი წვიმა

ერთხელ პიომბინოში შაქარყინულის წვიმამ წამოუშინა. რალა სეტყვა და რალა ის წვიმა – სულ რაკარუკი აუყენა იქაურობას, მაგრამ ძირს თეთრად კი არ დადო, ხალიჩასავით ააჭრელა მთელი მიდამო. არ ვიცი, რა ფერის შაქარყინული აღარ ცვიოდა. საითაც უნდა გაგებოდა, მწვანეც ეყარა და ვარდიფერიც, ცისფერიც და იისფერიც. ეს რა ფერად-ფერადი კენჭები წამოყარა, არც სეტყვასა ჰგავს და არც ხოშკაკალსო, გულისხმაში ჩავარდა ერთი პატარა ბიჭი და მწვანე ფერისას დასწვდა, გაკვნიტა და პირში იმწუთას საამო სიგრილე იგრძნო, აი, როგორც პიტნის შაქარყინულის შემდეგ იცის. მეორე ბიჭმა კი ვარდისფერი კენჭი ჩაიგდო პირში და იმწამს მარწყვის სუნი ეცა.

– კანფეტებია, კანფეტები! – ყვირილი მორთეს ბავშვებმა.

კანფეტების გაგონება იყო და დიდთან-პატარიანად სულყველა გარეთ გამოვარდა.

ზოგი უბეში იყრიდა, ზოგმა ჯიბეები დაიტენა და მაინც ვერა და ვერ გამოლიეს, ან რა გამოლევდა, წარღვნა მოდიოდა კანფეტებისა!

ნაწვიმარზე სიარული გაჭირდა, კოჭზე ეყარა კანფეტი

მთელ ქალაქში საამური სუნი იდგა. სკოლა ვისაც ცოტა გვიან დაუმთავრდა, იმ მოწაფეებსაც შეხვდათ თავიანთი წილი, იცოცხლე, დაივსეს ჩანთები. დედაბრებს ხომ ნულარ იტყვი! რაც იმათ კანფეტი ზიდეს, ნურსად ნურავინ დაიტრაბახებს...

აი, მართლა ტკბილი დღე ის იყო!

ბევრს აქამდე ახსოვს და ზოგიერთი ელოდება კიდევ – ან ახლა წამოვა კანფეტების წვიმა, ან ახლო, მაგრამ ის საწვიმარი ღრუბელი რაღაც აღარა ჩანს.

ჯ. როდარი

### მსუნაგთა სამეფო

იყო და აღარ არის. დღეისას ან გუშინდელისას არ ვამბობ. ძველად იყო. არც ახლო ეთქმოდა, არც შორი. ცხრა მთას კი არა, სამ მთას რომ გადაივლიდი, ვისთვისაც უნდა გეკითხა: მსუნაგეთის სამეფოს გზას ვერ მიმასწავლიო, სუყველა გეტყოდა: რაღა მიგასწავლო, აი, აქვია, სმა-ჭამეთის სამთავროს გვერდითო. მსუნაგეთის პირველ მეფეს სახელად მუცელა ერქვა, ხალხი კი კუჭმოკალულას ეძახდა. იმისთანა მადის პატრონი ტყუილია. მთელი დღე ჯამში ჩაიტირებოდა. მუცელს ხან აღორებდა, ხან აქორებდა. მაკარონს სტომამეში რომ ჩაუძახებდა, ჯამსაც თან მიაყოლებდა. თიხისა იყო თუ ხისა, არ დაგიდევდა. თავის დღეში არც გვრემა იცოდა და არც ჯდომი მოსწოლია.

კუჭმოკალულა მალე სამკოვზად წოდებულმა მუცელა მეორემ შეცვალა. სამკოვზა იმიტომ შეარქვეს, შეჭამანდს ერთდროულად სამი ვერცხლის კოვზით მიირთმევდა: ერთი მარჯვენა ხელით ეჭირა, მეორე-მარცხენათი, მესამეთი კი დედოფალი აჭმევდა; ვაი, იმის ბრალი, თუ კოვზი გალიცლიცებული არ იყო.

მსუნაგეთის სამეფოს ტახტი დღენიადაგ სამოთხესავით აყვავებული სუფრის თავში იდგა. სამკოვზას მერე იმ ტახტზე ავიდნენ:

მუცელა მესამე, სუსნიად წოდებული;

მუცელა მეოთხე, ანუ პარმული კატლეტი;

მუცელა მეხუთე, იგივე ტვლეპია;

მუცელა მეექვსე, ქათმის ჭირი;

მუცელა მეშვიდე, რომელსაც „აღარ დარჩა?“ ერქვა და იმით გაითქვა სახელი, რომ თავისი საკუთარი გვირგვინიც კი გადაყლაპა, თუმცა ნაჭედი რკინისა იყო;

მუცელა მერვე, მეტსახელად ყველიქერქა, რომელმაც ერთხელ სუფრაზე ვერაფერი საჭმელი რომ ვერ იპოვა, ადგა და სუფრა შეჭამა;

მუცელა მეცხრე, რკინის ყბად ცნობილი, რომელმაც სამეფო ტახტი თავის მუთაქებიანად გადასანსლა.

ასე და ამგვარად ამოწყდა მთელი მუცელაანთ გვარი.

ჯ. როდარი

## 9.2 ოპოზიციები

### როგორ გაჩნდა ზღვის ვარსკვლავი

იყო შვიდი სპილო.

ყველაზე დიდი სპილო, დიდზე ცოტა პატარა სპილო, კიდევ უფრო პატარა სპილო, შუათანა სპილო, შუათანას მომდევნო სპილო, პატარა სპილო და ბოლოს, ყველაზე პატარა სპილო.

ერთხელ ეს სპილოები ზედ ზღვის ნაპირას, გორაკის მწვერვალზე იდგნენ და ვარსკვლავებს შეჰყურებდნენ.

ბნელი ღამე იყო, ვარსკვლავები უჩვეულო ძალით ბრწყინავდნენ. მათ ბრწყინვას ზღვის თევზების ყურადღებაც მიეპყრო, გაშტერებულები შეჰყურებდნენ წყლიდან ოდნავ ცხვირამოყოფილები, და როგორც კი მოწყვეტილ ვარსკვლავს დაინახავდნენ, ფსკერისკენ ეშვებოდნენ, იქნებ ვიპოვოთო.

- მოდი, ერთი მოწყვეტილი ვარსკვლავი დავიჭიროთ, - თქვა ყველაზე დიდმა სპილომ.
- მოდი. – დაეთანხმნენ სხვები.

ყველაზე დიდმა სპილომ თავისზე ცოტა პატარა სპილო აიყვანა ხორთუმით, ამ ცოტა პატარამ-თავისზე პატარა, ამ პატარამ-შუათანა, შუათანამ-თავისზე პატარა, ამ პატარამ-თავისზე პატარა, ამ პატარამ-ყველაზე პატარა. მერე ყველაზე დიდმა სპილომ ყველანი მოისროლა მაღლა და ისინიც გაფრინდნენ მოწყვეტილი ვარსკვლავისკენ. მიფრინავენ, მიფრინავენ და ახლა ყველაზე დიდ სპილოზე ოდნავ პატარა სპილომ შეისროლა ყველანი მაღლა, მერე იმ სპილოზე პატარა სპილომ შეისროლა დანარჩენები მაღლა; აი, მიუახლოვდნენ კიდევ ვარსკვლავებს; დარჩნენ პატარა სპილო და სულ პატარა სპილო, უკანასკნელად პატარა სპილომაც აისროლა სულ პატარა სპილო, წავიდა ის და დაიჭირა ვარსკვლავი. მობრუნდა, გადასცა თავისზე დიდ სპილოს, იმან თავისზე დიდ სპილოს, იმან-შუათანა სპილოს, შუათანამ-თავისზე დიდს, ამან თავისზე დიდს, ამან კი-ყველაზე დიდ სპილოს. ყველაზე დიდმა სპილომ კი ვარსკვლავი თევზს გადასცა. თევზმა ვარსკვლავი გადაყლაპა და ზღვის ვარსკვლავად იქცა.

*დ. ბისეტი*

### მზეთუნახავი და გლეხის ბიჭი

იყო და არა იყო რა, ღვთის უკეთესი რა იქნებოდა, ძველად, ერთ სამეფოში ცხოვრობდა ერთი მეფე, რომელმაც თავისი მზეთუნახავი ქალიშვილისთვის უზარმაზარი კოშკი ააგებინა, არავინ მომტაცოსო. იმ ქალაქში ჩვეულებრივი სახლები იდგა, ერთ ან ორსართულიანი, მეფის სასახლეც კი სამსართულიანზე მეტის არ იყო. მარტო კოშკი იყო უზარმაზარი, თვალს ვერ შეაწვდენდი. თანაც კიბეც არ ჰქონდა. საჭმელს ერთი ჯადოქარი უზიდავდა. ღამით მიფრინდებოდა, ერთი კვირის სანოვაგეს დაუტოვებდა და წამში ქრებოდა. იჯდა კოშკში მოწყენილი მზეთუნახავი და თავს თავისი უგრძესი ოქროსფერი



თმის ვარცხნივ ირთობდა. კოშკი კი იდგა მედიდურად, ის ხომ ყველაზე მაღალი იყო იმ სამეფოში და სულაც არ დაგიდევდა, მზეთუნახავი, რომ ტყვეობაში იტანჯებოდა.

ერთხელ ერთმა გლეხის ბიჭმა სწორედ იმ დროს გამოიარა, როდესაც მზეთუნახავს თავისი ოქროსფერი თმა სარკმლიდან მიწამდე ჩამოეშვა და სევდიანად იყურებოდა. ბიჭს მზეთუნახავი დანახვისთანავე შეუყვარდა და იფიქრა, რაღაც არ უნდა დამიჯდეს, აქედან უნდა გამოვიყვანო. მზეთუნახავი იმ სიმაღლეზე იყო, ხმასაც ვერ მიუწვდენდა. ამიტომ წავიდა, იშოვა ერთი საფოსტო მტრედი და კოშკში წერილი გაატანა: ერთი გლეხის ბიჭი ვარ, თუ გამომყვები, მანდედან დაგიხსნი, ამა და ამ დროს მოვალ და შენ თმა ჩამოუშვიო. გოგოც დათანხმდა. მოეჭიდა ბიჭი ოქროსფერ დალალებს და კოშკში ააღწია. თან მაკრატელი, ლურსმნები და ჩაქუჩი წაეღო. გოგომ თმა მოიჭრა, მკვიდრად მიაჭედეს რაფას და ჯერ გოგო დაეშვა, მერე – ბიჭი.

იმ კვირაში ჯადოქარი რომ მიფრინდა და კოშკი ცარიელი დაუხვდა, გააგებინა მეფეს. მეფემ მთელ სახელმწიფოში ძებნა გამოაცხადა და იპოვა თავისი ქალიშვილი ბედნიერად მცხოვრები გლეხის სახლში. რაღას იზამდა. დასწერა ჯვარი და ბიჭს პირველი ვეზირობაც უბოძა.

კოშკი კი დარჩა ცარიელი და მოწყენილი. მგონი, ახლაც ისე დგას.

*ხალხური მოტივების მიხედვით*

## სპილოს შვილი

ადრე, უთვალავი წლის წინ სპილოს ჩვეულებრივი, მოკლე ცხვირი ჰქონდა, მაგრამ ერთ ოჯახში ერთი ძალიან ცნობისმოყვარე სპლიყვი დაიბადა. ყველას გული ჰქონდა გაწყალებული მისი შეკითხვებისგან, მაგრამ ერთ დღეს ისეთი რამ იკითხა, დედამაც მიტყიპა და მამამაც. დაგანტერესათ ალბათ, რა იყო ასეთი. რა და: რას მიირთმევს ნიანგი სადილადო? რომ არავინ უპასუხა, დაადგა მდინარისკენ მიმავალ გზას. ბევრი იარა თუ ცოტა იარა, მიადგა მქუხარე ლიმპომპო მდინარეს. ბედად ნიანგს თავი ამოეყო. სპლიყვს აქამდე ნიანგიც არ ენახა, მაგრამ მაინც ზრდილობიანად ჰკითხა:

– გეთაყვა, ხომ ვერ მეტყოდით რას მიირთმევს ნიანგი სადილად?

– მე მგონი, დღეს სპლიყვით დავიწყებ, – მიუგო ნიანგმა და სასწრაფოდ ცხვირში სწვდა. სპლიყვს შეეშინდა, წინა ფეხები ნაპირს დააბჯინა და რაც შეეძლო გამოქარა. ნიანგი იქით ეწეოდა, სპლიყვი – აქეთ. ბოლოს ნიანგს პირი გაეშვა და გადარჩენილმა სპლიყვმა მიწაზე გაადინა ზღართან. მაგრამ ცხვირი კი ისე ჰქონდა დაგრძელებული, უკვე ცხვირიც აღარ ეთქმოდა, ნამდვილად ხორთუმი იყო.

დაღონდა სპლიყვი. იფიქრა, ერთ-ორ დღეს დავიცდი და ისევ დამიპატარავდებაო, მაგრამ, თქვენც არ მომიკვდეთ. ოდნავადაც არ დაპატარავებია. მერე ნელ-ნელა მიხვდა, რომ ხორთუმით ბუზებს იგერიებდა, სიცხეში წყალს ივლებდა, საჭმელსაც ადვილად შოულობდა. ჰოდა, შეეშვა დარდს და მას შემდეგ ყველა სპილოს ისეთი გრძელი ცხვირი აქვს, როგორც თქვენ გინახავთ.

*რ. კიპლინგის მიხედვით*

ჰკითხეთ თუ წარმოუდგენიათ სპილო მოკლე ცხვირით. კიდევ რას რა აქვს გრძელი? მელიას – კუდი, ვირს და კურდღელს – ყურები... სთხოვეთ, იქნებ მოიფიქრონ, რატომ აქვთ მათ ეს ნაწილები გრძელი. თუ გაუჭირდათ მიეხმარეთ. ვთქვათ, ბაჭია გაუგონარი იყო, ან ვირი ჯიუტობდა, ან მელა კუდით ნაკვალევს შლიდა... მიეცით საშუალება მოიგონონ ისტორიები.

## ქვემოთ!

ლონდონში, ერთი დიდი სახლის მეხუთე სართულზე ცხოვრობდა კაცი, სახელად მისტერ უოლინგტონი.

ყოველი დღის ათის ნახევარზე მისტერ უოლინგტონი სამსახურში მიდიოდა. წასვლის წინ ცოლს აკოცებდა, კატას მიეფერებოდა, ქოლგას გაშლიდა და იქვე თავზე წამოიფარებდა.

– იყოს ყოველი შემთხვევისთვის, – იძახდა ის.

შინიდან სულ ასე გახსნილი ქოლგით გამოდიოდა, კიბეზეც ფეხით არასოდეს ჩამოვიდოდა – ლიფტი იქ არ იყო? თანაც, ხუმრობა ხომ არაა, მეხუთე სართულზე ცხოვრება!

ლიფტში რომ გახსნილი ქოლგით შედიოდა, ყველას უკვირდა და ეკითხებოდნენ:

– რად გინდათ, ქოლგა რომ გახსნილი გაქვთ, აქ ხომ არა წვიმს?

– ყოველი შემთხვევისთვის! – მიუგებდა მისტერ უოლინგტონი.

– გარეთაც რომ არ წვიმდეს, მაშინ ხომ ტყუილი წვალეა გამოგივათ?

– არა უშავს. უფრო ადვილია ქოლგის სიმშრალეში დაკეცვა, ვიდრე წვიმაში გახსნა.

– მაგაში მართალი ბრძანდებით, – ეთანხმებოდნენ ყველანი. – ბედნიერად, მისტერ უოლინგტონ!

სადარბაზოში შევიცარი იტყოდა:

– დილა მშვიდობიდა, მისტერ უოლინგტონ!

შევიცარს ლურჯი ფორმა ეცვა, ზედ ვერცხლის ღილები ეკერა და თვალს ადევნებდა, რომ ყველაფერი წესრიგში ყოფილიყო, – ლიფტი, ზარი, კიბის ნათურები.

და აი, ერთხელ, ის იყო მისტერ უოლინგტონი სამსახურში წასასვლელად გაემზადა, ლიფტშიც ჩაჯდა და ხელი გასწია ღილაკისკენ, რომელსაც ეწერა „ქვემოთ“ რომ ერთმა აზრმა გაუელვა:

– რა იქნება, თითი „ქვემოთ“ რომ აწერია იმას კი არ დავაჭირო, არამედ – მეორეს, „ზემოთ“.

მერე ეს აზრი მოუვიდა:

„საინტერესოა, ორივეს რომ ერთად დავაჭირო, მაშინ რა მოხდება? ზემოთ წავალ, ქვემოთ წავალ, თუ ერთ ადგილზე დავრჩები? რა თქმა უნდა, ეს წესის დარღვევაა, მაგრამ მოდი. მაინც ვცდი, საინტერესოა! „ ადგა და ორივე ღილაკს თითები ერთად დააჭირა.

თითების დაჭერა იყო და ისეთი საშინელი ჭახანი გაისმა, თითქოს მერძევის ურიკას ორთქმავალი დაეჯახათ. ლიფტი შუაზე გაწყდა. ზედა ნახევარი ზემოთ წავიდა, ქვედა ნახევარი – ქვემოთ. თვითონ მისტერ უოლინგტონი კი ქოლგაზე დაკიდებული დაეშვა ძირს.

„შვეიცარი რომ გაჯავრდეს, რალა ვქნა, – გაიფიქრა მისტერ უოლინგტონმა, – კიდევ კარგი, რომ ქოლგა გახსნილი მქონდა.“

მისტერ უოლინგტონი რომ იატაკზე დაეშვა, შვეიცარი უკვე იქ უცდიდა და მღელვარებისგან ხან ერთ ფეხს მოიცვლიდა, ხან მეორეს.

– მაშ ასე ხომ, მისტერ უოლინგტონ, – თქვა მან, – მაშ ასე.

– დილა მშვიდობისა, ბატონო შვეიცარო, – უთხრა მისტერ უოლინგტონმა. – რა მშ... მშვენიერი ამინდია არა დღეს? – და ქუჩაში გავიდა.

– დიდი, დიდი ონავარი ვინმეა ეს მისტერ უოლინგტონი, – თქვა შვეიცარმა.

დ. ბისეტი

## ფანქარი

წვერწატეხილი ფანქარი  
კიდევ არი და არც არი, –  
თუ დამიჯერებ  
ფანქარში  
ფანქრის გულია  
მთავარი.  
ზოგ ფანქარს  
რბილი გული აქვს  
ზოგიერთს კიდევ  
მაგარი...  
მაგრამ უგულო ფანქარი  
უკვე ფანქარი  
არ არი.  
უგულო კაციც არ ვარგა,  
როგორც არ ვარგა  
ფანქარი.

## მარტორქა და კეთილი ფერია

დიდი, დიდი ხნის წინათ, მაშინ, როცა ყველა ჩვენგანის მამა ჯერ კიდევ ბიჭუნა იყო, ქვეყნად ერთი მარტორქა ცხოვრობდა, სახელად სემი ერქვა, ძალიან სქელი იყო, მაგრამ ეს სულაც არ ადარდებდა. პირიქით, თავს ბედნიერად გრძნობდა და დაწოლის წინ, ყოველ საღამოს ასე მღეროდა:

მარტო, მარტო, მარტორქამა  
მარტო სვა და მარტო ჭამა,  
გზაზე კარგი რაც კი ნახა  
სულ მუცელში ჩაუძახა.

ახლა წევს და ოხრავს,  
თავი რჩება ოხრად.

იმღერებდა, შეჭამდა ას ცალ შოკოლადიან ნამცხვარს, ზედაც რძეს დააყოლებდა და დაიძინებდა.

ძილში კი სულ ერთი და იმავე სიზმარს ხედავდა. ხედავდა, რომ ვიღაც უღიტილებდა, ჯერ ნელ-ნელა მერე მაგრად, მერე და მერე კი ისე მაგრად, რომ მოთმენა აღარ შეეძლო. ტრიალებდა საწოლში სემი, ხან ერთ გვერდზე გადაბრუნდებოდა, ხან მეორეზე და ბოლოს ძირს მოადენდა ბრაგვანს!

მარტორქა ძალიან მძიმე იყო და უბრალოდ კი არ მოადენდა ხოლმე ბრაგვანს, – ბუჰუ! – დაიგრიანებდა სახლი კი ვინც მეზობლად ცხოვრობდა, ყველა უკმაყოფილო იყო, ყველა ჩიოდა, – რა უბედურებაა, ეს რა ხმაურიანი და მოუსვენარი მარტორქააო!

საბრალო სემი! აღარ იცოდა რა ექნა. ადგა ერთხელ და სიბრძნით განთქმულ ბუსთან წავიდა. ეს ბუ ბებერ მუხაზე ცხოვრობდა, ჯუდი ერქვა, კითხვაც იცოდა, წერაც, ანგარიშიც, და, წარმოიდგინეთ პარასკევობით ბრჭყალებსაც კი იხეხავდა ხოლმე.

სემი დაწვრილებით მოუყვა ჯუდის, როგორ ვარდებოდა ღამლამობით საწოლიდან, როგორ ეღვეიებოდათ მეზოლებს და რა დღეში აგდებდნენ ის შეუბრალებლები.

– არ ვიცი, რა ვქნა, – წუწუნებდა სემი. – როგორ მოვიქცე! იქნებ შენ მირჩიო რამე, ჯუდი!

– მე ვიცი, როგორ უნდა მოვიქცე, – თქვა ჯუდომ, კეთილ ფერიას სთხოვე და გიშველის.

– ფერიას ვთხოვო?! ვთხოვ.

– ფერია, – თქვა სემმა.

იდგა და თავისთვის იმეორებდა „ფერია, „ფერია“, „ფერია“. როგორ კი მესამედ თქვა ეს სიტყვა, ბალახებში რაღაც აფაჩუნდა და მშვენიერი ფერია გამოჩნდა.

მარჯვენა ხელში ვერცხლის ჯოხი ეჭირა.

სანამ სემი თავის გასაჭირს მოუყვებოდა, ის სულ ცხვირზე დასცქეროდა. სემმა ყველაფერი უამბო: როგორ წვება ლოგინში, როგორ მიირთმევს ას ცალ შოკოლადიან ნამცხვარს, მერე რძესაც აყოლებს, იძინებს და ესიზმრება, რომ ვიღაც უღიტინებს, უღიტინებს, უღიტინებს, ბრუნავს სემი ლოგინში. ბრუნავს, ბოლოს საწოლიდან ვარდება და მეზობლები ერთ ამბავს აწევენ.

– ოჰ, რა სულელი მარტორქა ხარ. – უთხრა ფერიამ, – ვინ ჭამს საწოლში შოკოლადიან ნამცხვარს, თანაც ას ცალს ერთად. რატომ არაფერს ფიქრობ ნაფშხვენებზე? შეგიღიტინებენ, აბა რა იქნება! მერე ძირსაც გადმოვარდები.

– აბა რა ვქნა, როგორ მოვიქცე? – ჰკითხა სემმა. – ვახშამზე რომ უარი ვთქვა, გავხდები.

– მე გასწავლი. – უთხრა ფერიამ. – დაიხუჭე და არ მიყურო.

სემი დაიხუჭა, ფერიამ კი ვერცხლის ჯოხი ასწია, ჯუდის თავზე შემოატრიალდა და იადონად აქცია.

– ეს რა მიყავით! – გაუკვირდა ჯუდის.

– ნუ გაბრაზდები! – უთხრა მშვიდად ფერიამ. – ახლა შენ ნამცხვრის ნაფშხვენების კენკვა შეგეძლება.

– თუ ევრე. – თქვა ჯუდიმ, – თუ იადონობაა იადონობა იყოს.  
გაისწორა ყვითელი ფრთები, მოიღერა ყელი და დაამღერა:

კოლო თვალებს აცეცებსო,  
რა დაკარგა რას ეძებსო,  
სპილო ნამცხვარს მიირთმევდა,  
იადონი ნამცეცებსო.

სემმა თვალები გაახილა.

– მიირთვი ჩემი ნაფშხვენები, რამდენიც გნებავდეს! – წამოიძახა მან სიხარულით. –  
ოხ, მაგათი! მაშ ეგენი არ მაძინებდნენ? მადლობელი ვარ, კეთილო ფერიავ, დიდი, დიდი  
მადლობელი. ახლა ნაფშხვენები აღარ შემიღიტილებენ, საწოლში აღარ დავიწყებ ტრიალს  
და ძირს აღარ გადმოვვარდები. ვაშა!

– ნახვამდის. – თქვა კეთილმა ფერიამ. ჯუდისაც აკოცა, სემსაც, ჯოხი დაიქნია და  
გაქრა.

ჯუდი და სემი შინ დაბრუნდნენ.

ის დღე იყო და ის დღე: სემს აღარაფერი ესიზმრებოდა, საწოლში აღარ ტრიალებდა  
და ძირს აღარ ვარდებოდა. ახლა მეზობლები სულ ამას ამბობდნენ, ეს რა შესანიშნავი  
მარტორქააო, რა ბედი ჰქონია, რა ერთგული მეგობარი ჰყავს, რა პირწმინდად უკენკავს  
ნაფშხვენებს ლოგინიდანო.

ზოგჯერ დილაადრიან სემი მდინარისკენ ეშვებოდა ხოლმე და მიიმღეროდა:

კოლო თვალებს აცეცებსო.რა დაკარგა, რას ეძებსო.  
ჩვენი ჯუდი, იადონი,  
ვერ ელევა ნამცეცებსო.  
მეც მოვრჩი და მოვისვენე,  
ქავილი არ მაწამებს,  
ძველებურად აღარ ვშფოთავ...  
ვაშა ჯუდის!  
ვაშა მე!

## ხალიჩის ქვეშ

ვეფხვი და ცხენი სასტუმრო ოთახში ცხოვრობდნენ, ხალიჩის ქვეშ. ისინი ერთმანეთის  
ძმადნაფიცები იყვნენ.

ვეფხვი და ცხენი სტუმრიანობის დიდი მოყვარულნი იყვნენ და ძალიან მოსწონდათ  
სასტუმრო ოთახში ცხოვრება.

იმავე სახლში ცხოვრობდა ერთი გოგონა – შეილა.

ერთხელ ამ გოგონამ ჰკითხა:

– კი, მაგრამ როგორ ეტევით ხალიჩის ქვეშ?

– ძალიან ადვილად, ჩვენ ხომ წარმოდგენითები ვართ, – მიუგეს მათ.

– მე წარმოდგენითი ვეფხვი ვარ.

– მე – წარმოდგენითი ცხენი.

– შენი თივა სადღაა? – ჰკითხა შეილამ ცხენს.

– ხალიჩის ქვეშ, – მიუგო ცხენმა. – ისიც ხომ წარმოდგენითი თივაა.

– შენც ხალიჩის ქვეშ ღრღნი ხოლმე ძვლებს? – მიუბრუნდა შეილა ვეფხვს.

– რა თქმა უნდა, – მიუგო ვეფხვმა და ტუჩები მოილოკა.

მერე ვეფხვმა თავის სამყოფელს მიაშურა, ცხენი უკან მიჰყვა, შეილა კი მარტო დარჩა.

შეილამ ქალაღი აიღო, ზედ შაქრის რამდენიმე ნატეხი დახატა და ქალაღი ხალიჩის ქვეშ ამოღო.

ცოტა ხანში ხალიჩის ქვეშიდან ხრამახრუმი მოესმა, – ცხენი შაქარს ჭამდა და სიამოვნებით აქნევდა თავს.

დ. ბისეტი

## სალამურა

იყო და არა იყო რა, ადრე, როცა არც ტელევიზორი იყო და არც რადიო, ერთ ქვეყანაში ერთი ჭიამაიების მწყემსი ბიჭუნა, სალამურა ცხოვრობდა. იკითხავთ, ჭიამაიებს რაღა მწყემსვა უნდაო, მაგრამ იმ დროში მოსალოდნელი ამინდის ამბავს ჭიამაიებს თუ არ ჰკითხავდი, სხვანაირად ვერ გაიგებდი.

მწყემსავდა სალამურა ჭიამაიებს. დილით ქვეყნის ოთხივე მხარეს გაუშვებდა და სალამოს უყვებოდნენ, რომელი მხრიდან ღრუბელს უნდა დალოდებოდნენ, რომელი მხრიდან ქარებს.

სალამურა დილით თავის ჭიამაიებთან ერთად იღვიძებდა, სალამოს მათთან ერთად იძინებდა და ამიტომ ღამე არასდროს ენახა.

ერთხელ სალამურამ ჩვეულებრივად გაუშვა ჭიამაიები, მაგრამ სალამოს ორი მათგანი აღარ დაბრუნდა, დაუკრა სალამურამ თავისი სალამური, დაუკრა, მაგრამ რომ აღარ გამოჩნდნენ, წავიდა საძებნელად. იარა, იარა, ცხრა მთა არ გადაუვლია, მაგრამ ბევრი იარა და ამასობაში დაუღამდა. გაუკვირდა სალამურას, თანაც გაუჭირდა ბნელში სიარული, მაგრამ მალე ცაზე ბადრი მთვარე ამოვიდა და ვარსკვლავებიც აკიაფდნენ. მოიხიბლა სალამურა ღამის მშვენიერებით და ამ დროს ამ ღამესავით მშვენიერი სიმღერა მოესმა. ეს იყო ციციანათელების მწყემსი გოგონა, ბაია. მისი ციციანათელები ღამლამობით გზააბნეულ მგზავრს უნათებდნენ გზას. ბაიამ სალამურა დაინახა და ვინაობა გამოჰკითხა, ძალიან გაუკვირდა, როცა გაიგო, რომ სალამურა ღამეს პირველად ხედავდა. თუმცა თვითონ დღე არ ჰქონდა ნანახი, იმიტომ რომ მისი ციციანათელები მზის ამოსვლამდე უფერულდებოდნენ და იძინებდნენ. ბაიაც, მეორე დღეს მწყემსვა რომ შეძლებოდა და ციციანათელები არ დაჰვანტვოდა, მათთან ერთად იძინებდა.

სალამურა შეპირდა, მზის ამოსვლას მე გაჩვენებო, მაგრამ იმ ღამით ბაია მოიტაცეს. თურმე ნუ იტყვიოთ და ქონდარეთის სამეფოს უფლისწულს, ქონდარუხს, დასიზმრებია ბაია და აუტეხავს, გინდა თუ არა, მომიყვანეთ, დამალობანა უნდა ვეთამაშოო. ქონდარეთში

კი ერთმა ბოროტმა ვეზირმა ბაია ციხეში გამოამწყვდია.

დაღონებულმა სალამურამ მეგობარი გასაჭირში არ მიატოვა. იარა, გზაზე ბევრი ფათერაკი გადახდა თავს და ბაიას დანაპირები მაინც შეუხსრულა. ტყვეობიდან იხსნა და მზის ამოსვლა აჩვენა.

ისხდნენ ბაია და სალამურა, სალამურა თავის სალამურს უკრავდა, მზის სხივები ნელ-ნელა იწვევებოდნენ მოპირდაპირე მთიდან. და აი, ამოგორდა უზარმაზარი მნათობი და ქვეყანას ნათელი მოჰფინა. ბაია აღფრთოვანებული შეჰყურებდა დღეს და უხაროდა, რომ ღამემ ასეთი მეგობარი აპოვნინა.

*არჩილ სულაკაურის მიხედვით*

## წინ

მიჰქრის მატარებელი, წინ, წინ წინ,  
იძახიან ბორბლები:  
ძინ, ძინ, ძინ...  
მიჰქრის, მიჰქრის,  
აცხადებს, მიკროფონში დეიდა,  
– მოემზადეთ, მოხვედით!  
– სოფელში ვართ დღეიდან!  
უკან დაგვრჩა ქალაქი,  
ბინა მეცხრე სართულის,  
ქალაქელი დალაქი,  
ინტერნეტი ხლართული.  
ყეფით გვეგებებიან  
ბროლია და მურია  
უკან მოსდევს ბებია,  
სოფლად საამურია.  
მხიარული დღეები  
გველოდება წინ  
როგორც შარშან, შარშანწინ,  
როგორც იმის წინ.

*თ. ბექიშვილი*

## 10.2 დინოზავრები

წაუკითხეთ „დინოზავრი“ უთხარით, რომ თვითონ სიტყვა „დინოზავრი“ საშინელ ხვლიკს ნიშნავს. ჰკითხეთ, ლექსის მიხედვით, რატომ დაპატარავდნენ დინოზავრები?

## დინობავრი

უზარ-უზარმაზარი  
ხვლიკი დინობავრი,  
მიაბიჯებს, მიწას,  
ამჩნევია ბზარი,  
მიწა კვნესის:  
– გინახავთ,  
ასე მძიმე მგზავრი?!  
დაუღია პირი და  
სამი ჭადრით საუზმობს,  
დედამიწამ იკვნესა,  
ამდენს ველარ გაუძლო.  
– ამხელას გამოკვება  
არ გეგონოთ ადვილი,  
გთხოვთ, დააპატარავეთ  
ეყოს მცირე სადილი!  
მზემ დაუკლო ნათებას,  
გაუვიდა ხრიკი,  
დინობავრის მაგივრად,  
ხელში შეგვრჩა ხვლიკი.

თ. ბექიშვილი

წაუკითხეთ „დინობავრი“: ამ ლექსის მიხედვით რისი თქმა შეიძლება დინობავრზე?

## დინობავრი

შორი გზიდან მოდის მგზავრი,  
მოაბაჯებს დინობავრი,  
გრძელი კუდით, ოთხი ფეხით,  
არ ჩერდება მუდამ დადის.  
განა ერთი, განა ასი, –  
მილიონი წელიწადი.  
ზოგი არის უწყინარი,  
ზოგიერთი – აბეზარი,  
დიპლოდოკი, ტერაპოდი,  
ნოტობავრი, სტეგობავრი,  
ზოგი დადის ხმელეთზე და  
ზოგიერთი წყალში ცურავს.



საიმედო ჯავშანი აქვს  
და თავს იცავს მამაცურად.  
შორი გზიდან მოდის მგზავრი,  
დიდი ხვლიკი – დინოზავრი.

წაიკითხეთ და მოუყევით ფიჩიკოს და თაფლიას თავგადასავალი. უთხარით, რომ ავტორს არ მოუგონია და ასეთი ნაკვალევი მართლა არის. როგორ ფიქრობენ, დანარჩენიც მართალია, თუ ავტორმა გამოიგონა?

*ვ. გულეური*

### სათაფლიას გამოქვაბულში

დიდი ხნის წინათ იმერეთში, სათაფლიის გამოქვაბულში, ცხოვრობდნენ პატარა დინოზავრები – ფიჩიკო და თაფლია. დინოზავრების ოჯახში ისინი ყველაზე უმცროსები და ყველაზე ციცქნები იყვნენ – სულ რაღაც ტონა-ნახევარს იწონიდნენ და მხოლოდ ერთი მეტრის სიგრძის ფეხისგულები ჰქონდათ. ფიჩიკო და თაფლია ისეთი ონავარი და ცელქი დინოზავრები იყვნენ, რომ დილიდან საღამომდე დააბოტებდნენ გამოქვაბულის მიდამოებში და ხეებს ფესვებიანად გლეჯდნენ. რამდენჯერ გაუჯავრდა დედა დინოზავრი, რამდენჯერ მიტყუა მამა დინოზავრმა, მაგრამ შეაყარე კედელს ცერცვი. ფიჩიკო და თაფლია ყურსაც არ იბერტყავდნენ. ყველაზე უცნაური ის იყო, რომ მათ ოჯახში ყველა დინოზავრი მტაცებელი გახლდათ, ფიჩიკო და თაფლია კი, თქვენ წარმოიდგინეთ, მხოლოდ ბალახს ახრამუნებდნენ.

– ტიტუუ, სად გამოვყო თავი ამ პატროსანმა დინოზავრმა, ამიზა ვიწვალე? ამიზა გაგაჩინეთ და გაგზარდეთ, რომ თავი მოგეჭრათ მთელ სათაფლიაზე? რაც მე იმ კვერცხებს ველოლიავებოდი, რომლებშიც თქვენ ისხედით... – ცივ ნიავს არ ვაკარებდი... რავა, ვისზე ნაკლები დედა ვიყავი, ამფერი შვილები რომ გამზრდოდა? მთელი დღე მარტო პრასისა და ფხალის მეტს არაფერს აკარებთ პირს! – მოთქვამდა დედა დინოზავრი.

– არა, ბატონო, ვერ მევიტომენ ამისთანა სირცხვილს. არ მჭირდება მე ბალახისმჭამელი შვილები. ჩვენი ჯიში მტაცებელი იყო ყოველთვის. ბაბუაჩემი, ლმერთმა აცხონოს, მისი სული, იმფერი ბრგე იყო, იმფერი ახოვანი, თქვენ კი არ გგავდათ, რომ დეიარებით მჭლედ. ექვს ტონას იწონიდა, აბაა! ფიჩიკო და თაფლია კი ჩუმად ისმენდნენ საყვედურებს. თავს ისე ჩაქინდრავდნენ, იფიქრებდით, უკვე მოინანიეს თავიანთი საქციელი და გადაწყვიტეს, ბალახის ჭამას თავი დაანებონო, მაგრამ როგორც კი დედ-მამა სანადიროდ წავიდოდა, ორივე კისრისტეხით გარბოდა ჭალისაკენ. იქ ქორფა ხეები ეგულეობდათ. უნდა გენახათ, როგორი სიამოვნებით ამტვრევდნენ ტოტებს და ახრამუნებდნენ თავის ფოთლებიან-ქერქიანად.

– დედამ რომ იცოდეს, რავარი გემრიელია ეს ტირიფი, ხომ აღარ გაგვიჯავრდებოდა?  
– ამბობდა ფიჩიკო.

– აპა, აპა, ეს მუხის ფოთოლიც რა სურნელოვანია? – უპასუხებდა თაფლია. ნადირობიდან დაბრუნებულ მშობლებს ფიჩიკო და თაფლია ისევ გამოქვაბულში

ხვდებოდნენ, მაგრამ მათ მოტანილ ნანადირევს კბილსაც არ ადგამდნენ.

– არ გვმია, ბაბაია! – თავს ხრიდა ფიჭიკო. – ჰო, სულ არ გვმია! – კვერს უკრავდა თაფლიაც. – აჰა, ისევ ბალახბულახი მიირთვით, არა? რას მევესწარი ამას. წადით ერთი, ჩეიხედეთ სარკეში, რას დაემსგავსეთ, გვერდებში ლანდი გაგდით, ლანდი. ტიტუ, როგორ დევილუპე! – მოთქვამდა ისევ დედა დინოზავრი.

ერთ დღესაც განრისხდა მამა დინოზავრი. ისე განრისხდა, რომ იყვირა: – ახლავე დეიკარგეთ საცხა! შემარცხვენელი არც შვილი მჭირდება არაფერში! არ დაგინახოთ ჩემმა თვალებმა! რაღას იზამდნენ საბრალო ფიჭიკო და თაფლია, გამოიძურწნენ მშობლიური გამოქვაბულიდან და ქალისაკენ წალასლასდნენ. რა უნდა ექნათ – მართალია, ახლა ველარავინ დაუშლიდათ გემრიელი, რძიანი ბალახისა და ქორფა ფოთლების ქამას, მაგრამ მშობლებისაგან შორს ყოფნაც ეძნელებოდათ. ცოტა არ იყოს და ეშინოდათ კიდევ. მართალია, ამ მხარეში ყველა ცხოველზე დიდები იყვნენ, მაგრამ მაინც ბავშვური გული ჰქონდათ – სიბნელეში გამოქვაბულიდან ცხვირს ვერ გამოაყოფინებდი ვერც ერთს. ქალაში ერთი უზარმაზარი ხის ქვეშ მიწვნენ, ერთმანეთს ჩაეხუტნენ და მწარე ფიქრებში ჩაფლულთ ჩაეძინათ კიდევ.

თაფლიას საოცარი სიზმარი ესიზმრა – თითქოს ისევ თავის გამოქვაბულში იყო, მშობლებთან ერთად. და ყველანი: დედაც, მამაც, ფიჭიკო და თაფლიაც – გემრიელ ბალახს შეექცეოდნენ. ისეთი ბედნიერი იყო თაფლია, ...რომ გაღვიძება აღარ უნდოდა: – ფიჭიკო, ფიჭიკო, რომ იცოდე, რა კარგი სიზმარი ვნახე...

– ნუ მეიგონებ ხოლმე რაცხას უცნაურს. რა დროის სიზმარია, სახლიდან გამოგვყარეს. ადექი, წავიდეთ, იქნებ ქე ვისწავლოთ ეს მტაცებლობა, ა?

– შენ ხომ არ გადირიე? რაის მტაცებლობა? შენ არ იყავი, რო ამბობდი, ბალახზე და ფოთოლზე გემრიელი ქვეყნად არაფერიო? – გაიოცა თაფლიამ, – რა ვქნათ ახლა ჩვენ? ვისხდეთ ამ ქალაში ასე? მარტო და უთვისტომოდ? – ცრემლები გადმოსცვივდა ფიჭიკოს. მას თაფლიაც აჰყვა და ორივემ ისეთი ზმუილი ამოუშვა, ახლომახლო ხეებზე მცხოვრები ჩიტები შეშინებული ამოფრინდნენ ბუდეებიდან.

მოდ, ცოტა ხანს ფიჭიკო და თაფლია ქალაში დავტოვოთ და ისევ გამოქვაბულში დავბრუნდეთ: იმის შემდეგ, რაც მამა დინოზავრმა შვილები გამოქვაბულიდან დაითხოვა, დედა დინოზავრი დეპრესიაში ჩავარდა. შეიძლება ბევრმა თქვენგანმა არ იცის, რას ნიშნავს ეს სიტყვა, მაგრამ ამას მნიშვნელობა არ აქვს – მოკლედ, ძალიან ცუდ ხასიათზე დადგა.

– ნამეტანი ფიცხი ხასიათი გაქვს, ღმერთმანი. მაინც შვილებია ჩვენი, არ უნდა მოქცეოდი ასე სასტიკად... – მორიდებით შეაპარა მან მამა დინოზავრს.

– გაჩუმდი, დედაკაცო! სწორედაც რომ ასე უნდა მოვქცეულიყავი. იფიქრებენ ახლა პაწას და აღარ გაიმეორებენ იმ საქციელს. დაანებებენ იმ ბალახის ცოხნას თავს და დაუბრუნდებიან ოჯახს, ისთე, რავარც წესი და რიგია.

– არა, რავარც ჩემი შვილები იტანჯებიან, ისთე უნდა დავიტანჯო მეც!... რაფრა დევიძინო, როცა არ ვიცი, ჩემი შვილები სად არიან, სად სძინავთ, რას ქამენ... – აქვითინდა დედა დინოზავრი.

– რას ჭამენ და ფხალს!... აბა, რეიზა გავყარე ის უღლეურები სახლიდან!... – გაბრაზდა და რა გაბრაზდა, სულ ცოფები ჰყარა მამა დინოზავრმა.

რას იზამდა დედა – გაჩუმდა. დიდხანს ელოდა შვილების დაბრუნებას, ისინი კი არა და არ ჩანდნენ. ბოლოს გადაწყვიტა, რომ უკიდურესი ხერხისათვის მიემართა – მამა დინოზავრს განუცხადა: – საცხა ჩემი შვილებია, იქანა უნდა ვიყო მეც. ვტივებ მე მტაცებლობას და ბალახის ჭამას ვიწყებ. მამა დინოზავრს ამის გაგონებას მიწის გასკდომა ერჩია. – რავა, ის სულელი ბაღნები არ მეყოფოდა თავის მოსაჭრელად, ახლა შენც დეემატე? – იყვირა მან, მაგრამ ვერაფერს გახდა. დედა დინოზავრმა შიმშილობა გამოაცხადა და საჭმელს პირს აღარ აკარებდა. მამა დინოზავრი იძულებული გახდა, თავისი ხელით მოეტანა ქორფა ბალახი და შეეთავაზებინა: – ჯანდაბას შენი თავი, რაც გინდა, ის ჭამე, ოღონდ შიმშილით თავს ნუ მეიკლავ.

– არა, არ შევჭამ, ვიდრე ჩემს შვილებს არ დევინახავ, პირში ლუკმას არ ჩევიდებ! – ჯიუტობდა იგი.

რალა უნდა ექნა მამა დინოზავრს, ადგა და შვილების საძებნელად გაეშურა. ისე მძიმედ მიაბიჯებდა, არემარეს აზანზარებდა. იცოდა, სადაც უნდა ეძებნა და პირდაპირ ჭალისკენ გაეშურა. მალე მიაგნო კიდეც – ფიჭიკო და თაფლია ტირიფის ძირში ისხდნენ და ხმამაღლა სლუკუნებდნენ. მამის დანახვა ისე გაეხარდათ, ძუნძულით გაიქცნენ და ჩაეხუტნენ. – წამოით ახლა შინ, დედათქვენმა იმდენი ქნა, მაინც ქე გაგატანიათ თქვენი. ის კი არა და, თვითონაც ბალახის ჭამას აპირებს.

ფიჭიკომ და თაფლიამ ერთმანეთს გადახედეს. ყველაფერს მოელოდნენ, ამას კი – არა. ისე გაიხარეს, უნდა გენახათ – სულ ხტუნაობა დაიწყეს. მიწაში ჩამძვრალ თავგებსა და თხუნელებს ეგონათ, მიწისძვრა დაიწყოდა და თავქუდმოგლეჯილები ამოცვივდნენ სოროებიდან.

მამა და შვილები შინ დაბრუნდნენ. ფიჭიკომ თან ახალშეფოთლილი ხის ტოტი წაიღო – დედას მივართმევო, იფიქრა. თაფლიამ კი ქორფა ბალახი დაუგლიჯა და ის მიუტანა. გაიხარა დედამ, ჩაეხუტა შვილებს. მერე სადღესასწაულო ვახშამი გამართა და შვილების მორთმეული ბალახი და ფოთლები მიიტანა სუფრაზე. მამა დინოზავრმა ველარ გაუძლო ცდუნებას და იფიქრა – ერთი გემოს გავუსინჯავ, რაა, ასე რომ მოსწონთ ამ ჩემს შვილებსო. შეჭამა ცოტაოდენი ბალახი და ისე ეგემრიელა, ისე მოეწონა, რომ თვითონაც დაანება თავი მტაცებლობას. ფიჭიკო და თაფლია ბედნიერებისაგან ადგილს ვერ პოულობდნენ. – რავა მალე ამიცხადდა ჩემი სიზმარი, შენ კიდო – მტაცებლები გავხდეთო, ამბობდი, – ეუბნებოდა თაფლია ძმას.

– კიდო კაი, რო არ დამიჯერე, – დაეთანხმა ფიჭიკოც.

ამის შემდეგ დინოზავრების ოჯახი დიდხანს და ბედნიერად ცხოვრობდა სათაფლიის გამოქვაბულში. მზიან ამინდში ერთად მიდიოდნენ ხოლმე ჭალაში და ბალახით პირს იტკბარუნებდნენ, წვიმიან ამინდში კი გამოქვაბულში ისვენებდნენ და ერთმანეთს საინტერესო ამბებს უამბობდნენ.

ერთხელ თაფლიას წვიმაში გასეირნება მოუნდა – გამოვიდა და ატალახებულ მიწაზე დაიწყო სიარული. უცებ ფეხი ტალახში ჩაეფლო და ისე ჩაეწება, რომ ველარ ამოდიოდა.

– მიშველეთ! – იყვირა თაფლიამ და მაშინვე მთელი ოჯახი მასთან გაჩნდა. დაეჭიდნენ დედ-მამა და ფიჭიკო და თაფლია მიწიდან ძლივს ამოათრია. იმ დროისათვის თაფლია უკვე დიდი დინობავრი იყო – ორ ტონას იწონიდა. ის კი ამოათრია, მაგრამ ნაკვალევს ადგილას ისეთი ღრმა ორმო დარჩა, პატარა ცხოველი რომ ჩავარდნილიყო, ალბათ ამოსვლას ვერც შეძლებდა. მერე მზემ დააცხუნა და ორმო ამოაშრო. ჰოდა, დარჩა და დარჩა ნაკვალევი.

იმის შემდეგ ბევრზე ბევრი, ალბათ მილიონი წელი გავიდა. ნაკვალევი კი ისევ იქაა, სათაფლიაში.

თუ არ გჯერათ, ამაზე იოლი არაფერია – სთხოვეთ მშობლებს, წაგიყვანენ სათაფლიაში და დარწმუნდებით, რომ არ გატყუებთ, აბა!

*ი. მალაციძე*

## 11.2 ემოციებისათვის იხ. 3-4 იანების წიგნიერების დანართი

### 12. 2 ჯანსაღი კვება

#### მოდლი, ვნახო ვენახი

მოდლი, ვნახო ვენახი,  
რამ შეჭამა ვენახი?  
მიველ ვნახე ვენახი,  
თხამ შეჭამა ვენახი.

მოდლი, ვნახო თხა,  
რამ შაჭამა თხა?  
მიველ ვნახე თხა,  
მგელმა ჭამა თხა.  
მგელმა – თხა,  
თხამ ვენახი შეჭამა.

მოდლი, ვნახო მგელი,  
რამ შეჭამა მგელი?  
მიველ ვნახე მგელი,  
თოფმა ჭამა მგელი.

თოფმა – მგელი,  
მგელმა – თხა,  
თხამ ვენახი შეჭამა.

მოდლი, ვნახო თოფი,  
რამ შეჭამა თოფი?  
მიველ ვნახე თოფი,  
ჟანგმა ჭამა თოფი.

ჟანგმა – თოფი,  
თოფმა – მგელი,  
მგელმა – თხა,  
თხამ ვენახი შეჭამა.

მოდლი, ვნახოთ ჟანგი,  
რამ შეჭამა ჟანგი?  
მიველ ვნახე ჟანგი,  
მიწამ ჭამა ჟანგი.

მიწამ – ჟანგი,  
ჟანგმა – თოფი,  
თოფმა – მგელი,  
მგელმა – თხა,  
თხამ ვენახი შეჭამა.

ი, ვნახო მიწა,  
რამ შეჭამა მიწა?  
მიველ ვნახე მიწა,  
თაგვმა ჭამა მიწა.

თაგვმა – მიწა,  
მიწამ – ჟანგი,  
ჟანგმა – თოფი,  
თოფმა – მგელი,  
მგელმა – თხა,  
თხამ ვენახი შეჭამა.

მოდლი, ვნახო თაგვი,  
რამ შეჭამა თაგვი?  
მიველ ვნახე თაგვი,  
კატამ ჭამა თაგვი.

კატამ – თაგვი,  
თაგვმა – მიწა,  
მიწამ – ჟანგი,  
ჟანგმა – თოფი,  
თოფმა – მგელი,  
მგელმა – თხა,  
თხამ ვენახი შეჭამა.

ხალხური

#### შეჯიბრება სალორიის ტყეში

კვირიკობ-მარიამობის თვეში  
სალორიის ულრან ტყეში  
ნადირთ შორის გაიმართა  
პირველობა ჭამა-სმაში.

იმ შეჯიბრზე თავად გახლდით,  
თქვენი ტოლი ვიყავ მაშინ.  
დაახვავეს სალაფავი,  
სასმელი და საყლაპავი,  
მოაქვთ გოდრით,  
მოაქვთ ურმით:  
ყველი,  
პური  
ხაჭაპური,  
თაფლი – კასრით,  
ღვინო – ჭურით,  
ვაშლი,  
მსხალი,  
ხეჭეჭური,  
გოგრა,  
ნესვი,  
კარტოფილი,  
წაბლი  
გობზე დაწყობილი.  
გამოვიდნენ ფალავნები,  
ზოგი ძალით,  
ზოგი ნებით,  
გადმოთელეს სტადიონი,  
გადმოთელეს გაზონები,  
და ღორები ვიდრე გვერდზე  
ვირებს მუცლებს აზომებდნენ,  
უცებ ჩართეს წამზომები.  
ერთი, ორი,  
ერთი, ორი,  
თავს დააცხრა საჭმელს ქორი.  
რომ გავარდა უცებ ყვავი,  
ყვავი სვავის ნათესავი,  
ყვავს ფეხდაფეხ მიჰყვა სვავი  
დათვმა კასრში ჩარგო თავი.  
განაბული ყველა ელის,  
გაიმარჯვებს შმაგი მგელი.  
მაგრამ, ვაგლახ,  
შეცდა ყველა,  
მგელს გაუსწრო წამით მელამ.

ტურამ დანთქა ყველა ჭური,  
ბაჭიები მოკვდნენ შურით.  
ვაშლის ხარბი  
დარბის ზღარბი,  
თავის არჩივს  
ეძებს მაჩვი.  
ერთი, ორი,  
ერთი, ორი,  
ძლივს მოგლიჯეს  
საჭმელს ჯორი,  
ვირს დაადგა გასაჭირი,  
– მიშველეთო, – ყვირის ვირი.  
ვერ აჯობებს ვერვინ, ვერა,  
საჭმელს  
ძერა  
დაეძგერა.  
სტადიონზე გრგვინავს ტაში,  
ცხენს გაუსკდა ჭამით ფაშვი.  
გაბერილი უმი ნიყვით,  
გაათრიეს გვედზე ციყვი.  
თხა ძროხას და ირემს შველის,  
გულწასული გაჰყავთ შველი.  
გაუზრდელი, ბრიყვი, ანცი,  
არვის აცლის  
შავი ვაცი,  
იცინის და წვერს ივარცხნის.  
აბა, განი,  
აბა, განი,  
გაჰყავთ ვაცი  
ხულიგანი.  
ერთი, ორი,  
ერთი, ორი,  
გაინაბა სტადიონი.  
ჟრუანტელი უვლის ტანში.  
აბა, ტაში,  
ჩქარი ტაში,  
მეცხრე კასრი მიაქვს ყბაში.  
გამარჯვების დასცხეს მარში,  
ერთი, ორი,

არ ჰყავს სწორი,  
ჩემპიონი გახდა ლორი!  
ასე ყველა ნადირს გზები  
მოუჭრა და მოუცელა

და იმ დღიდან დააწესეს  
ეს ტიტულიც – ლორმუცელა.

*ნ. დუმბაძე*

## ხილი და ბოსტნეული 1

### ჭადოსნური მაგიდა

სამასპინძლოდ მოგელით,  
გაშლილი გვაქვს მაგიდა,  
ყველა დროის ხილია,  
სულო, გულო, რა გინდა!  
აქეთ ვაშლი შაქარა,  
იქით – მსხალი გულაბი,  
სასუსნავიც ბევრია –  
ბალი, შინდი, უნაბი.  
რაზედ მორცხვობს ატამი?  
ცალი ლოყა ასწვია,  
ხელგობზე რომ აწყვია,  
დათაფლული მარწყვია.  
ქარვისფერი ყურძენი  
დევს ლარნაკზე სათუთად,  
იწვის შავი მაცვალი,  
ბოლავს თეთრი ხართუთა.

უჰ, რა კარგი ნესვია,  
მნახველს სუნით დაათრობს,  
აგერ კომში ბაქია,  
ეტოქება საზამთროს.  
ლალისფერი მძივებით  
რამ აავსო ჯამ-თასი?  
პირალია ბროწეულს  
გახევია ატლასი.  
გავქრებო, იძახის  
ლელვი შიშით გამდნარი,  
და სქელ სამოსს შენატრის  
ფორთოხალს და მანდარინს.  
აბა, ჩქარა მოგელით,  
გაშლილი გვაქვს მაგიდა,  
აირჩიეთ, მიირთვით,  
სულო, გულო, რა გინდა!

*გ.ჭიჭინაძე*

## ხილი და ბოსტნეული 2

### კურდღლის მენიუ

კომბოსტო – ფხალად,  
კომბოსტო – მწნილად,  
კომბოსტო – ფაფად,  
კომბოსტო – კომბოსტო – ხილად,  
კომბოსტო – ჩამიჩად,  
ჩურჩხელად, ჩირად, –  
კომბოსტო – შაბათს,  
კომბოსტო კვირას!

სამშაბათს – კომბოსტო,  
ოთხშაბათს კომბოსტო,  
კომბოსტო – ხუთშაბათს,  
ახალი, ძველი...  
პარასკევს?  
პარასკევს დიეტა –  
მთელი დღე –  
კომბოსტოს წვენი!

*მ. ფოცხიშვილი*

## რძის ნაწარმი

### კარაქის კაცუნები

სახელგანთქმულ მოგზაურსა და მრავალი ქვეყნის აღმომჩენ ჯოვანინო ჩიტირეკიას რომ საქმე დაემართა, ტყუილია! იმდენ იარა, იმდენი იხეტიალა, ერთ მშვენიერ დღეს კარაქის კაცუნების ქვეყანაში ამოყო თავი. იმ კაცუნებს მზეზე წურწური გაჰქონდათ, დნებიდნენ და ამიტომაც სულ ჩრდილს ეფარებოდნენ. მეტი სიფრთხილის გულისთვის საცხოვრებლად ისეთი ქალაქი ამოერჩიათ, სადაც სახლების მაგივრად მაცივრები იდგა.

აბა, სხვა რა საქმე ჰქონდა, დადიოდა ქუჩა-ქუჩა ჩვენი მოგზაური ჯოვანინო, ხან ერთ ფანჯარაში შეიხედავდა, ხან მეორეში და უყურებდა, როგორ ისხდნენ თავიანთ სახლ-მაცივრებში თავზეყინულდადებული კაცუნები. ყოველი მაცივრის სახელურზე ტელეფონი ეკიდა. ვინც მოვიდოდა, ტელეფონით უნდა დაერეკა, მასპინძელო, კარი გამიღეო.

– ალო!

– ალო!

– ვინ ლაპარაკობს?

– კარაქის კაცუნების ხელმწიფე გისმენთ. მთლიანად ნატურალური ნაღებისა ვარ. შვეიცარული ძროხის რძის ნაღებისა. კარგად დაათვალიერეთ ჩემი მაცივარი?

– უკეთესად აღარ შეიძლება! სულ ბაჯალლო ოქროსია. ერთი მითხარით, თქვენო უდიდებულესობავ, გარეთ არასდროს გადიხართ?

– მხოლოდ ზამთარში, როცა საკმაოდ ცივა და თან ყინულის ავტომობილით.

– ერთიც ვნახოთ მზემ სწორედ მაშინ გამოიხედა ღრუბლებიდან და გარეთ მოუსწრო თქვენს უდიდებულესობას, მაშინ რაღა უნდა ქნათ?

– არა, მზეს მაგის უფლება არ აქვს, ეგ აკრძალულია. თუ მაინც არ დაიშალა ხელად ჩემს ჯარისკაცებს ვუბრძანებ, დაიჭირონ და ციხეში ჩასვან.

„ერიჰაა!“

ყურმილი დააგდო ჯოვანინომ და სხვა ქვეყანაში წავიდა.

ჯ. როდარი

## ხორცი და ხორცის შემცველი პროდუქტები

### სოსისი და მდოგვი

მდულარე წყალში სოსისი

მოიხარშება ჩქარა,

მდოგვი ცოტა ხანს მოიცდის



იდგეს თავისთვის წყნარად.

მიკვირს, ღმერთმანი, სუფრაზე  
მდოგვს რომ ვერა სცნობს ზოგი,  
ქორმა სოსისის მაგიბრად  
ნამცხვარს წაუსვა მდოგვი.

მგელს ფელამუში ეგონა  
და დიდი კოვზით თქვლევდა,  
პირი აეწვა, დაიწყო  
მურა ძალღვივით ყეფა.

ირბინა, ხრამში ჩავარდა,  
ვერ ამოიყვან ტროსით...  
მოიხარშება სოსისი და  
მდოგვს წავუსვამ სოსისს.

*მ. ფოცხიშვილი*

## არაჯანსაღი საკვები

### ნაყინის სახლი

არცთუ დიდი ხნის წინათ, ბოლონიაში, ზედ მთავარ მოედანზე ყინულის სახლი ააგეს. ვინ იცის, საიდან აღარ მოგროვდნენ იმ მოედანზე ყმაწვილები, ყველაზე მივარდნილი მხარეებიდანაც კი ჩამოვიდნენ, გავიგეთ მშვენიერი სახლი აუშენებიათ და იქნებ ცოტა მაინც გაგვალოკინონო.

ნაყინის სახლს მარმელადის სახურავი ჰქონდა, საკვამურებიდან ბოლის მაგივრად გათქვეფილი ნალები ამოდიოდა, ბუხრები კი სულ ერთიანად დაშაქრული ხილისა ჰქონდა. დანარჩენი ყველაფერი ნაყინისა იყო – კარებიც, კედლებიც. ავეჯი რომ ავეჯია, ისიც კი ნაყინისა იდგა.

ერთი პატარა ბიჭი ლამის ზედ აეკრა სასადილო მაგიდას. იმდენი ულოკა ოთხივე ფეხი, მაგიდამ ველარ გაუძლო და თავზე დაემხო თავის თეფშებიან-ლამბაქებიანად. მერე სულ შოკოლადის თეფშები და ლამბაქები ეწყო იმ მაგიდაზე! თანაც ნულარ იტყვი, როგორი შოკოლადიანი ნაყინისა, უკეთესი ტყუილია!

ერთხელაც იქით ქალაქის ყარაულმა ჩაიარა და დაინახა, – ერთი ფანჯარა თანდათან დნებოდა. ფანჯრის მინები მარწყვის ნაყინისა ჰქონდა და ამიტომაც იყო, ვარდიფრად რომ წურწურებდა.

– არიქა, – ყვირილი ატეხა ყარაულმა, – მალე!

ყველანი ერთბაშად მისცვივდნენ შემდნარ სახლს და გაჩაღდა ლოკვა, მაგრამ რა გაჩაღდა! აი, პირის ჩატკბარუნება იქ იყო!

– დედაშვილობამ, სავარძელი მაინც გამომიტანეთ! – საბრალოდ იხვეწებოდა ერთი დედაბერი, რომელსაც იმდენ ხალხში თავგზა აჰბნეოდა, – ნუ მაწყენინებთ მოხუც ადამიანს, ბევრს არ გთხოვთ, სავარძელი მინახეთ რამე, იქნებ სახელურიანიც იყოს!

ერთი გულკეთილი მეხანძრე მართლაც შევარდა სახლში და დედაბერს კრემითა და ბუსტულის გულით მორთული სავარძელი გამოუტანა. უნდა გენახათ, რა დღეში ჩავარდა საცოდავი, აღარ იცოდა, რა ექნა სიხარულით! იცოცხლე, ხელად მოუღებინა კიდეც და სწორედ სახელურებიდან დაიწყო!

რალა ბევრი გავაგრძელო, ნამდვილი დღეობა გაიმართა! ღმერთმანი, მუცელიც კი არავის ასტკივებია, ექიმებს ებრძანებინათ, ბუყბუყი და თუხთუხი არ გავიგოთო!

ამ ამბავს ახლაც ჰყვებიან.

თუ ბავშვი ატყდა, დედას ან მამას ჩააცივდა, გინდა თუ არა ნაყინი მეორედაც უნდა მიყიდოო, მშობლებს გული მოსდით და უჯავრდებიან:

– კიდეც რა გინდა, ბოლონიელებისა არ იყოს, იქნებ ნაყინის სახლიც ამაშენებინოო.

ჯ. როდარი

## პური და ბურღულეული

### ჭეჭილი

იზარდე მწვანე ჯეჯილო,  
დაპურდი, გახდი ყანაო;  
იკურთხოს იმის მარჯვენა,  
ვინც გთესა, მოგიყვანაო!

დაპურდი ჩემო ნუგეშო,  
იზარდე თანდათანაო:  
ზეცამ გიგზავნოს ცვარ-ნამი,  
მზემ შუქი გფინოს თანაო.

ქარმა გაღელვოს ზღვასავით,  
მწყერმა მოგძახოს ნანაო;  
იზარდე, გაახარევი  
ყმაწვილი ჩემისთანაო.

ი. დავითაშვილი

# ჭურჭელი

## ერთხელ საჭურჭლეში

ლილი დეიდას სამზარეულოში უამრავი ჭურჭელი ცხოვრობდა. ლილი კარგი დიასახლისი იყო, გემრიელ საჭმელებსაც აკეთებდა და სტუმრებიც ძალიან უყვარდა, ამიტომაც ჭურჭელიც ბევრი ჰქონდა.

წვრილმან კინკლაობებს თუ არ ჩავთვლით, მის სამზარეულოში ყველა მეგობრულად ცხოვრობდა. ხან ტაფა დაიწუწუნებდა, ამ სამურაბე ჯამს იმდენი ადგილი მიაქვს, ლამისაა კარადიდან გამაგდოსო, ხან მეტიჩარა წვენის ჭიქები იჭორავებდნენ, ამ ქვასანაყს, რაც არ უნდა რეცხო, მაინც სუნელების სუნი აქვსო, მაგრამ საბოლოოდ მაინც მეგობრულად ცხოვრობდნენ და ერთმანეთი უყვარდათ.

თუმცა მათ შორის იყო ერთი ყველაზე უფრო მეტად შეყვარებული წყვილი, პაწაწინა ყავის ლამბაქი და ფინჯანი. ორივე თეთრი იყო, ქათქათა და კიდევში ოქროსფერი კლაკნილი ხაზი გასდევდათ. ისეთი ნაზი ფაიფურის იყვნენ, მზეზე რომ გახედავდი, ლანდი გასდიოდათ. ალბათ ამიტომაც ჰქონდათ ასე მგრძობიარე გულეები.

ყოველ დილით ლილი დეიდა ერთ ფინჯან ყავას სვამდა. ეს იყო ფინჯანისთვისაც და ლამბაქისთვისაც ყველაზე საყვარელი დრო. იდგა ყავითა და სიყვარულით გულგაცხელებული ფინჯანი და ძირით ლამბაქის გულს ეალერსებოდა. ლამბაქიც მორცხვად იღებდა მის სიტბოს. მაგრამ ადრე თუ გვიან დეიდა ლილი ყავის სმას რჩებოდა, ჭურჭელს რაცხავდა და ცალ-ცალკე დებდა საშრობზე. სხვა რალა რჩებოდათ, დილამდე უნდა დაეცადათ.

ერთხელ, ლილი დეიდა ლამით თავის ტკივილმა შეაწუხა. დილით წნევა რომ გაისინჯა, დაბალი ჰქონდა. ბევრი არ უფიქრია, ყავის ფინჯანის მაგივრად ჩაის დიდი ფინჯანი აიღო, ახლა ბევრი ყავა მიშველისო, ყავის ლამბაქზე დადო და ისე მიირთვა.

გამწარდა ჩვენი ნაცნობი ყავის ფინჯანი, გაიბერა წყენისგან და გულმოსული უცებ გაიბზარა. აქეთ გულგაბზარული ფინჯანი იდგა და იქით შეურაცხყოფილი ლამბაქი აღვარღვარებდა ცრემლებს. ეს რომ საჭურჭლეთის ქვეყანაში გაიგეს, საშინლად გაბრაზდნენ ლილი დეიდაზე, მაგან იქნებ ისიც გაბედოს და გაბზარული ფინჯანი სანაგვეში მოისროლოსო. ზოგი ამბობდა: არა, მაგას არ იზამს, ზედმეტსაც ნუ დავაბრალებთო, ზოგი პირიქით; იქნებ დაქვრივებული ლამბაქიც ზედ მიაყოლოსო. ბოლოს როდინმა და ქვასანაყმა იმარჯვეს, მაინც ყველაზე ბუნტისთავეები იყვნენ და აჯანყებას ჩაუდგნენ სათავეში.

შუადღისას, როცა ლილი დეიდამ, ჩვეულებრივ, ცოტა ხნით წაიძინა, ყველანი საძინებელ ოთახში გამოვიდნენ. კოვზებს, დანებს და ჩანგლებს უზრმაზარი ჩამჩა მოუძლოდა. ჩაის ჭურჭელს, რა თქმა უნდა, ჩაიდან წინამძღვრობდა. წყლის, წვენის და კიდევ ვინ იცის რის ჭიქებს, მომინანქრული დოქი ედგათ სათავეში. მძიმე არტილერიას, ქვაბებს, ტაფებს და ჯამებს უზარმაზარი ოცლიტრიანი ქვაბი ხელმძღვანელობდა.

შეალეს საძინებლის კარი, შელაგდნენ და ყველა ერთხმად აყაყანდა. ლილი დეიდას,

რა თქმა უნდა, გაელვიდა და ძალიანაც გაუკვირდა მთელი ჭურჭელი საძინებელში რომ ნახა. უკან აღარ დავბრუნდებითო, თავებს დავილეწავთო, – ზოგი რას ყვიროდა და ზოგი რას. ბოლოს ისევ ქვასანაყმა იმარჯვა და ლილი დეიდას პირობები წამოუყენა:

1. ის ახლავე, სასწრაფოდ უნდა წასულიყო ფაიფურის ოსტატთან და ფინჯანი უნდა გაემთელებინა!

2. საჯაროდ ბოდიში უნდა მოეხადა!

3. ამის შემდეგ ყავა დღეში ერთხელ კი არა, ორჯერ უნდა ესვა, თან, რა თქმა უნდა, აუცილებლად შეყვარებული ფინჯნითა და ლამბაქით.

რას იზამდა დეიდა ლილი, უჭურჭლოდ ხომ არ დარჩებოდა, ყველა პირობა პირნათლად შეასრულა. კიდევ კარგი, დაბალი წნევა აწუხებს და არა მაღალი, თორემ რა ეშველებოდა!

*თ. ბექიშვილი*

## 13. 1.2. ზამთარი და შობა-ახალი წელი

### ზამთარი

თოვლი მოდის,  
თოვლი ცვივა,  
მთა-ბარს სული გაუნაბავს;  
დედამიწას ჩაუცვია  
თეთრი ქურქი,  
თეთრი კაბა.

და მეც ვმღერი: დაილოცოს  
ჩვენი ქვეყნის მთა და ველი,  
სიხარულში გაეცვიტოს  
ეს ქათქათა სამოსელი!

*შ. აკობია*

### ზამთარი

ზამთარი  
ყმაწვილებო! ერთი შეხეთ,  
რა შუქსა ჰყვენს თეთრი დილა;  
ჩანს ზამთარი აღარ ხუმრობს,  
ჩანს, წუხელვე დათოვლილა!

აბა, ჩქარა, გაიღვიძეთ,  
გაახილეთ ყველამ თვალი,  
რომ არავინ არ დაგასწროთ  
პირველ თოვლში კოტრიალი!

*გ. ქუჩიშვილი*

### ზამთარი

ტყის სიმწვანე სად წასულა,  
ჩიტუნები სად არიან?  
თოვლი მოდის, ქარი წივის:  
„ზამთარია, ზამთარია!“

შეხე პეპლებს, ფრათერ პეპლებს,  
ხეებს ირგვლივ ველებიან,  
ეს თოვლია, თოვლი მოდის,

განა მართლა პეპლებია!?

ეს ზამთარი მობრძანდება  
თეთრწვერა და თმაჭალარა,  
გუნდამ, ციგამ, თოვლის კაცმა –  
ყველამ ერთად გამახარა.

*გრ. აბაშიძე*

### ფიფქის სიმღერა

მე ფიფქი ვარ,  
თოვლის ფიფქი პატარა,  
ქარმა ხევ-ხევ,  
მინდორ-მინდორ მატარა,  
მოვფინავდი,  
შენკენ მოვიჩქაროდი,  
თამუნია,  
საგუნდაოდ გამოდი!  
მოველ შენი  
სიყვარულით გამთბარი,  
თეთრი  
ფიფქით  
მოგიქარგო  
მთა-ბარი.

*ლ. ნუცუბიძე*

### ზამთარი

– თეთრად ქათქათებს მინდორი,  
ბიჭო, რას უზი კერასა!?  
გამოდი, გამომზისგულდი,  
რა სჯობს ამ თოვლის ცქერასა!

შეხედე დათოვლილ სერებს:  
ყელები უგავთ სურასა:  
ზამთარი მხოლოდ აშინებს  
ლაჩარს და ბუტუსურასა!

შენ ხომ არც ერთი არა ხარ,

მაშ ნულარ დაიგვიანებ,  
თუ გუნდაობას ვერ შეძლებ,  
პირს მაინც გაიმზიანებ.

– მოვდივარ, შენი ჭირიმე,  
ცივით და თხილამურებით,  
მეც მიყვარს თოვლით დატკობა  
ჯანსაღი თოვლის ყურებით!

ნახე, როგორი ბიჭი ვარ,  
ცივას რომ გავასრიალებ!  
ხან ზედ დაგისვამ მოყვრულად,  
ხან თოვლში გაკოტრიალებ!

თუ გამეჯიბრე გუნდაში,  
ისე აგიწვავ ყურებსა,  
როგორც თონიდან ამოყრილ  
კონტად დაბრაწულ პურებსა

*შ. მღვიმელი*

### ციგაობა

გაჰკრა ბაბუა ზამთარმა,  
ზეცა გაფხრიწა ნეკითა,  
დაეშვა თოვლის ფანტელი  
ერთმანეთს გამოეკიდა.

მეცნო მრავალი შრიალა,  
მსუბუქი ფრთების ფარფატი.  
დაიგო თეთრი ფთილების  
მოუთელავი ნაბადი.

აბა, გიყვარდეს სრიალი!  
სამ-სამი ერთად ვეშებით.  
მალლიდან გუნდებს გვაყრიან  
ნაძვები სავსე პეშვებით.

რტოდან ჩიტუნამ აფრენით  
თოვლის ბზე ჩამოგვაყარა.  
ამ აღმა-დაღმა სრიალში  
ჩემი მგონია ქვეყანა!

*მ. მრეველიშვილი*

### გამოდი მალე!

ფიფქები, მსუბუქი ფიფქები  
დაჰქრიან, ცვივიან უხვად.  
ეზოს და მიდამოს ბარდნიან,  
ბავშვებთან თამაში უყვართ.  
მეც მიყვარს ბაბუა ზამთარი,  
იანვრის პირველი ფიფქით,  
საღამოს – ბაბუას ზღაპარი,  
ბუხარი, წიგნი და ფიქრი.  
შენედე, ხეები დათოვა,  
ეზოში გამოველ მარტო.  
მეც თოვლის კაცივით ვთეთრდები,  
ცხვირზეც და წამწამზეც  
მათოვს...

დაჰქრიან მსუბუქი ფიფქები  
და თოვლი მიჭრელებს თვალებს!  
ციგა მაქვს,

გუნდებიც ბლომად მაქვს,  
– ძამიკო, გამოდი მალე!

### ფიფქები

თოვლის ნამცეცა ფიფქები  
ყინვის ალერსით ვალმასობთ,  
ციდან იმიტომ ვიფრქვევით,  
ზამთარი გაგილამაზოთ.  
ხელიხელ გადახვეულებს  
მიწისკენ მოგვიხარია,  
ჩქარი ფერხულით ვეშვებით  
გნატრობდით დიდი ხანია!  
თეთრად დავფარავთ მიდამოს  
ჩვენი ქათქათა კაბებით.  
შორიდან ნამგზავრები ვართ,  
შრიალით ჩავინაბებით.  
მოარბენინეთ, ბალებო,  
ციგა და თხილამურები,  
იჟრიაშულეთ, გაგვართეთ,  
თქვენი ფაქიზი სტუმრები.

თორემ თუ ნისლი განაზღა  
ზამთარი მბრწყინავთვალეზა  
აიკრავს გუდა-ნაბადს და  
წლის სავალს გაგვეპარება.  
ჩვენ კი თბილ სხივებს შევრჩებით  
სათუთი, სიფრიფანები,  
მზის გულზე სადმე შევშრებით,  
ან ცვარად ჩავექანებით.  
ჯერ კი ხელგადახვეულებს  
სიმღერით მოგვიხარია.  
ჩქარი ფერხულით ვეშვებით  
გნატრობდით დიდი ხანია!  
თოვლის ნამცეცა ფიფქები  
ყინვის ალერსით ვალმასობთ,  
ციდან იმიტომ ვიფრქვევით,  
ზამთარი გაგილამაზოთ.

*მ. მრევლიშვილი*

## **პეპი გრძელინინდა**

### **მხიარულების კუნძული**

ტომი და ანიკა შვედეთის ერთ-ერთ ქალაქში ცხოვრობდნენ. მათ მეზობლად უცნაური, აპრეხილნაწნავეებიანი, საოცრად ღონიერი, კეთილი და მხიარული გოგო, პეპი გადმოსახლდა.

ბავშვები მალე დამეგობრდნენ და ტომის და ანიკას ცხოვრება მთლიანად შეიცვალა. უკვე აღარ წარმოედგინათ ცხოვრება პეპის გარეშე, როცა მან მამამისის წერილი მიიღო. ჩემი გემით ჩამოვდივარ, დამხვდი, მხიარულების კუნძულზე უნდა წაგიყვანო. ტომის და ანიკას გულები შეუღონდათ, რა გაძლებდა პეპის გარეშე?

მაგრამ მოხდა სასწაული. პეპიმ ბავშვების დედა დაიყოლია ორივე მასთან ერთად გაეშვა. ტომი და ანიკა ახალი ნაავადმოფრები იყვნენ, ფერი არ ედოთ, მადა არ ჰქონდათ. ახლა მათთვის ჰაერის გამოცვლა და სამხრეთის ცხელი მზე მისწრება იყო.

დიდხანს მიაპობდა გემი ტალღებს. ჩრდილოეთის ზღვაში რომ ორ-ორი ჯემპრი ეცვათ, სამხრეთისკენ უკვე თითქმის ტიტლიკანები დარბოდნენ გემბანზე.

ბოლოს, როგორც იქნა მხიარულების კუნძულიც გამოჩნდა. კუნძულელებმა საოცარი დახვედრა მოუწყვეს. პეპის მამა ხომ მათი მეფე იყო, თავად პეპი კი – პრინცესა.

პეპი, ტომი და ანიკა ადვილად დაუმეგობრდნენ იქაურ ბავშვებს. არაფერი სჯობდა სამხრეთის ზღვაში ცურვას, სილაში ამოგანგვლას. ახლა მათ სულაც აღარ ედოთ

ავადმყოფური იერი. ისე გარუჯულიყვნენ, ბრინჯაოსფერი დაკრავდათ.

ერთხელ იქაურმა ბავშვებმა ტომი, ანიკა და პეპი თავიანთი მარჯნის გამოქვაბულების სანახავად წაიყვანეს. მარჯნის ყურეში უამრავი მარგალიტი იყო. კუნძულელი ბავშვები ყვინთავდნენ და ამოჰქონდათ, ოღონდ ერთი ბავშვი ყოველთვის იდგა დარაჯად, რომ როცა ზვიგენი გამოჩნდებოდა, გაეფრთხილებინა და სასწრაფოდ ამოსულიყვნენ.

გამოქვაბულამდე ასავლელად პიტალო კლდეზე უნდა აცოცებულიყავი. ანიკას შუა გზაზე შეეშინდა და გაჩერდა. ველარც წინ მიდიოდა, ველარც უკან ტომი გაბრაზდა.

– ასეც ვიცოდი, არ შეიძლებოდა შენთან ერთად სამხრეთის ზღვაზე წამოსვლა. მიყურე, მომყევი!...

უცებ – ტყაპ – ფეხი დაუცდა და იმ სიმალიდან პირდაპირ სამხრეთის ზღვაში მოადინა ტყაპანი. ანიკა უცნაური ხმით აღრიალდა. კუნძულელებიც ყვიროდნენ და ხელებს ზღვისკენ იშვერდნენ. ტომის შორიახლოს შავი ფარფლი ჩანდა, ეტყობოდა ზვიგენი ბიჭისკენ მიცურავდა.

ისევ გაისმა ტყაპანი, ახლა უკვე პეპიმ ისკუპა ზღვაში. პეპიც ზვიგენივით სწრაფად მიცურავდა ტომისკენ. ტომის შიშისგან თვალთ უბნელდებოდა, ზვიგენს უშველებელი ბასრი კბილები უკვე ჩაესო ფეხში. მაგრამ პეპიმ იმწამსვე აიტაცა ხელში უზარმაზარი თევზი და შეაჯანჯლარა.

– სულმთლად დაკარგე სირცხვილი! – უყვიროდა პეპი ზვიგენს. ზვიგენი გაშტერებული დააცქერდა გოგონას და თავი ცუდად იგრძნო. ის ხომ ჯერ არავის აეწია მალლა, თანაც სუნთქვაც უჭირდა.

– მომეცი პატიოსანი სიტყვა, რომ აღარავის უკბენ და გაგიშვებ, – მკაცრად უთხრა პეპიმ და მთელი ძალით მოიქნია ზვიგენი წყალში.

ამასობაში ტომი პატარა რიფზე აცოცდა და შიშით აკანკალებდა. ფეხიდან სისხლი სდიოდა, თუმცა ოდნავ იყო გაკაწრული. პეპიმ ჯერ შეაჯანჯლარა აზრზე მოსაყვანად და მერე ისე ჩაიხუტა, კინალამ ძვლები დაამტვრია. მერე კი... მერე თვალებზე ხელები აიფარა და მწარედ ატირდა. გაოცდნენ ბავშვები. მტირალა პეპი არავის ენახა.

– პეპი, იმიტომ ტირი, ტომი რომ კინალამ შეჭამა ზვიგენმა? – ჰკითხა ბოლოს მომომ.

– არა, – მოითუშა პეპი და ცრემლები მოიწმინდა. – მეცოდება პატარა, საწყალი, მშვიერი ზვიგენი. დღეს მთლად უსაუზმოდ დარჩა.

ა. ლინდგრენი (ადაპტირებული)



## საახალწლო

თოვლის პაპა

ხვნივით დადის, წამლებს ყლაპავს.

დავბერდიო, - ასე ამბობს, -

მხნედ ვიყავი შარშან ამ დროს!

საჩუქრების დიდი გუდა

ძლივს ასწია, შველა უნდა.

შუბლზე ცვარი მოიწმინდა:

– თოვლის შვილიშვილი მინდა!

*ვასილ გულეური*

## საახალწლო სიზმარი

ახალი წლის ღამეა

და სასწაულს ველი,

მალე დაჰკრავს თორმეტჯერ –

მიდის წელი ძველი.

ნაძვის ხესთან ვზივარ და

არ ჩამთვლიმოს, ვცდილობ.

თოვლის პაპას რომ დავხვდე,

არ მსურს, დავიძინო.

გარეთ ცივა, სახლში კი

საამურად თბილა...

ჰოდა, შუალამემდე

ჩამეძინა ტკბილად.

თოვლის პაპა მესიზმრა

და სიზმარი ახდა –

როცა გამომეღვიძა,

საჩუქრები დამხვდა.

ასე ჩუმად რად მოდის

თოვლის პაპა, ნეტავ?

შუალამეს რად უცდის,

დღე რატომ ვერ ვხედავ?

ნატვრადა მაქვს ქცეული

თოვლის პაპის ნახვა...

კიდევ ერთ წელს მის მოსვლას

სად ვუცადო ახლა?..

*ვასილ გულეური*

## ციკოს თოვლის პაპა

ახლა წლამდე ცოტა დარჩა,

მოადგება აგერ, მთებს.

მუხის ძირას ციყვი ციკო

თოვლის პაპას აკეთებს.

მოაგროვა სამი გუნდა,

არ დასჭირდა წვალეზა.

ორ ცალ კერკეტ კაკალს უდებს

თოვლის პაპას თვალეზად.

ტანზე კობტად ჩაურიგა

ყავისფერი ლილები.

განა მართლა ლილებია –

გაკროლილი თხილები.

სტაფილო აქვს ცხვირის ნაცვლად –

ციკო მართლა არ ხუმრობს.

მხოლოდ ქუდი ვერ იშოვა,

თავზე რომ დაახუროს.

ფულუროსკენ გაეშურა,

იქნებ, რამე მოძებნოს...

თოვლის პაპა მარტო დარჩა

და თავისთვის ოცნებობს:

“მალე ქუდსაც დავიხურავ,

ხელში ჯოხსაც დავიჭერ.

სულ პირველი მე გავიგებ

ახალი წლის ნაბიჯებს!..”

უცებ, მართლა ნაბიჯების

ხმა მოისმა შორიდან.

გაუკვირდა თოვლის პაპას –

ნუთუ, უკვე მოვიდა?

მაგრამ, არა, ახალი წლის

ნაბიჯები როდია,  
ეს კურდღელი ამბაკო და  
თავი თენგო მოდიან.

დაინახეს თოვლის პაპა...  
რა გგონიათ, რა მოხდა?  
ცოტა ხანში, როცა ციკო  
ხიდან დაბლა ჩამოხტა,

იქ რაც დახვდა, დამშვიდებით  
აბა, როგორ უცქიროს –  
თოვლის პაპა უღილებოდ,  
უთვალეზოდ, უცხვიროდ!

*ვასილ გულეური*

### საახალწლო

ჩირი, ვაშლი, ჩურჩხელა,  
შოკოლადის ფილა,  
მოგილოცავთ სუყველას  
ახალი წლის დილას!  
ოქრო გოგო-ბიჭებო,  
დამიბერდით ტკბილად!

*გივი ჭიჭინაძე*

### საახალწლო

როდის მოვა თოვლის პაპა  
მაშინ, როცა დეკემბერი წავა,  
გზას დაუთმობს იანვარს და თოვას,  
პატარებო, ახალი წლის ღამეს,  
თოვლის პაპა საჩუქრებით მოვა.

ყველაფერი დაუჯერეთ მშობლებს,  
სწავლით გული გაუხარეთ, თორემ,  
თოვლის პაპა ურჩ და ზარმაც ბავშვებს,  
დამიჯერეთ, უსაჩუქროდ ტოვებს.

*ნათია ჯანაშია*

### წერილი თოვლის ბაბუას

ჩემო თოვლის ბაბუა, მენატრები ძალიან,  
გავიგე, რომ ბავშვებთან  
გულით მოგიხარია.  
ისიც ვიცი, ხურჯინი  
საჩუქრებით სავსე გაქვს,  
ალბათ როგორ დაგღალა  
მძიმე ტვირთის ტარებამ!  
ჰოდა, თოვლის ბაბუა,  
იცი, მე რას ვნატრულობ?  
საახალწლოდ ეგ სავსე  
ხურჯინი რომ მაჩუქო!

*ლელა ცუცქერიძე*

### გუნდა-გუნდა

გუნდა-გუნდა, თოვლის გუნდა,  
გაგორდება, სადაც უნდა,  
გაეპარა დედა თოვლს და  
კარუსელზე შემოსკუპდა.  
დედა თოვლი ფიფქებს აფრქვევს:  
– ჩემი გუნდა სად არის?  
მის ძებნაში გადათოვლა  
თოვლმა მთელი ქალაქი.  
გაიხარეს პატარებმა:  
– ფანტელები ცვივა ციდან,  
ეს რა კარგად მოგვილოცა  
თოვლმა ახალი წლის დილა

*ლელა ცუცქერიძე*

### გამოცანები

#### ნათია ჯანაშია

\*\*\*

როცა თოვს, ციდან რა ცვივა?  
არ უნდა ბევრი ფიქრი,  
ბამბის პატარა ფთილას ჰგავს,

გამოიცანით! (ფიფქი)

\*\*\*

აღმართ-აღმართ დავატარებთ,  
როცა ფიფქი ცვივა ციდან,  
დაღმართებში არხეინად  
დაგვაქროლებს. რაა? (ცივა)

\*\*\*

თოვლისაგან გავაკეთე,  
რა ახურავს თავზე? – ტაფა!  
ცხვირი კურდღელს მოუპარავს,  
თქვით, რა არის? (თოვლის პაპა)

\*\*\*

ყინვისაგან როცა წვეთებს  
ეყინება ბოლოები,  
საწვეთურებს რა ჰკიდია?  
გამჭვირვალე?.. (ლოლუები)

### თოვლის ბაბუა

გადმოლახა ზღვები და  
გადმოლახა მთები -  
მოდის თოვლის ბაბუა  
დათოვლილი მხრებით,  
დათოვლილი წარბებით,  
დათოვლილი თმებით.  
მოჰყავს დათუნები  
მოაქვს საჩუქრები.  
გარეთ ცივი ქარია,  
ათოვს მთებს და ველებს.  
აღბათ სცივა ბაბუას -  
ვინ გაუთბობს ხელებს?  
როცა მოვა, ვიცეკვებთ  
და გულს გავიხარებთ,  
გაზაფხულის მოსვლამდე

არ გავუშვებთ გარეთ.

*მორის ფოცხიშვილი*

### საახალწლო

რაც ძველია, ძველია,  
ძველია და მიდის.  
დღეს ახალი წელია,  
ზეიმია დიდი.  
დაფიფქული წარბებით,  
დათრთვილული ქუდით  
თოვლის პაპა მოვიდა  
თოვლი მოაქვს გუდით.  
აბა, ჩქარა, ბავშვებო,  
გავანძროთ ხელი,  
თორემ დაგვიძველდება  
ეს ახალი წელი.

*მორის ფოცხიშვილი*

### ნაძვის ხეო

ნაძვის ხეო,  
ნატვრის ხეო,  
გული ღხენით აგვივსეო.  
ნუ დაგვღალე,  
თოვლის ბაბუ,  
საჩუქრები გვაღირსეო.

*გ. ჭიჭინაძე*

### ნაძვის ხეო

ნაძვის ხეო, ნაძვის ხეო,  
ლამაზო და მშვენიერო,  
როგორ მინდა შენს გარშემო  
ვიცეკვო და დავიმღერო!  
თბილ ოთახში მოგიწვიეთ,  
გაერთო და ჩვენც გაგვართო.  
ყინვასა და სიცივეში

რა გინდოდა ტყეში მარტო?  
ხედავ, სახე გაგიბრწყინდა,  
დაგვიმშვენე ბავშვებს მხარი,  
ახალი წლის სტუმარი ხარ,  
ჩვენი ზამთრის მეგობარი.  
ნაძვის ხეო, ნაძვის ხეო,  
ლამაზო და მშვენიერო,  
როგორ მინდა შენს გარშემო  
ვიცეკვო და დავიმღერო!

*იოსებ გრიშაშვილი*

### ნაძვის ხის სიმღერა

მოვა, როცა მთა და ბარი  
თეთრ ნაბადში გაეხვევა.  
პატარების საოცნებო  
საახალწლო ნაძვის ხე ვარ!  
ჩამოვიყვან თოვლის პაპას,  
მხარზე ხურჯინგადაკიდულს,  
ჩამოვიტან ნამცხვარს, ქადას,  
ჩურჩხელას და შაქარყინულს.  
მალხაზებო, მანანებო,  
ვარსკვლავების სადარებო,  
მოდით ჩემთან, საჩუქრები  
დაგირიგოთ, პატარებო! -  
სიმღერებით ცა მთოვარი  
გაათბეთ და გაადარეთ,  
ეს ახალი წელიწადიც  
ბედნიერად გაატარეთ!

*ნოდარ დუმბაძე*

### საახალწლო

– ახალი წლის საღამოა,  
ქარი ქრის და ფიფქი ცვივა,  
თოვლის საბანს რომ იხურავ,  
ნაძვის ხეო, არა გცივა?  
– არა მცივა, პატარებო,  
მე ღიმილი თქვენი მათბობს

და გისურვებთ, რომ თქვენს გულშიც  
არასდროს არ დაიზამთროს.  
ზამთარია, მაგრამ გული  
არ გითბებათ ყველას განა?  
ხედავთ? თოვლის ბაბუამაც  
საჩუქრები მოგიტანათ.  
ულრან ტყიდან მოვიჩქარი,  
ისე ძლიერ შემიყვარდით,  
მე მოვედი, რომ ახალი  
მოგილოცოთ წელიწადი.

*ნოდარ დუმბაძე*

### საახალწლო კარნავალზე

ტანში ჟრუანტელი მივლის,  
ახალი წლის დილა დგება,  
ფიფქი – თოვლის შვილობილი  
ხელზე მტრედად  
მაფრინდება.  
მელაკუდა რა ხანია  
აღარ დასდევს კუდში იხვებს,  
დათვი, თითქოს ბატკანია,  
თავს გვიკრავს და  
ხმას არ იღებს.  
მგელს არა აქვს სულაც შიში,  
თოვლის პაპა როცა ჩნდება,  
ჩვენთან ერთად დგება რიგში  
და საჩუქარს ელოდება.

*მ. ფოცხიშვილი*

### მრავალ-მრავალ ახალ წელს

ნაძვის ხეზე ჩიტი ჯდება,  
ოქროს ნისკარტს მალლა სწევს,  
საქართველოს სადიდებლად  
მრავალ, მრავალ ახალ წელს!  
ჩემი გული სიხარულით,  
რა თქმა უნდა, ახლაც ძგერს,  
მშვიდობა და სიყვარული,

მრავალ, მრავალ ახალ წელს!

*მორის ფოცხიშვილი*

### უცნაური ორთქმავალი

საახალწლო ნაძვის ხეზე  
ნიავექარზე უფრო მალი -  
დგას ბაქანზე ორთქმავალი.  
დაგანახათ წამით ნეტავ,  
უცნაური არის მეტად.  
ერთმანეთზე გადაბმული,  
ჩანს თერთმეტი სათაგური.  
წინ ეწევა დიდი კასრი  
და იმ კასრზე კბილებბასრი  
ულვაშა და კუდფუმფულა  
ფისუნია დასკუპულა.  
მემანქანის ფორმა შვენის,  
მემანქანის ქუდიც ხურავს  
და ტკბილი ხმით უხმობს თავვებს,  
თან ხითხითებს ეშმაკურად:  
– ვისაც უნდა ქალაქისკენ  
უბილეთოდ გავაქროლო,  
აბა, ჩქარა ამობრძანდეს,  
ერთი წამი დაგვრჩა მხოლოდ.

*გივი ჭიჭინაძე*

### საშობაო კონცერტი

ბუს ბახალა ბუკა  
სინარულით ბუქნავს.  
– ვინ ესტუმრა? – დეიდა.  
– რა მოართვა? – ფლეიტა!  
– რა კარგია, ჰეიდა,  
დაკვრას ვიწყებ დღეიდან!  
როიალის პედალს  
ვერ წვდებოდა ბედად,  
ვიოლინოს ხემიც  
იყო ძალძე გრძელი,  
მძიმე იყო ჩელოც,  
ტყეში როგორ ევლო?  
ჰოდა ჩვენი ბუკა  
ფლეიტაზე უკრავს!  
– საშობაოდ ვმართავ კონცერტს!  
ბილეთებში ვითხოვ ორ ცენტს!  
– პროგრამაში რა გაქვს ბუკა?  
– რა თქმა უნდა ღამის ფუგა-!  
ჭოტი გახლავთ მანესტრო,  
ყველა უნდა დაესწროთ!

*მარიამ წიკლაური*

## თემა 1

ასაკობრივი ჯგუფი: 4-5

თემა: რა არის მუსიკა

მიზანი: მუსიკალური და არამუსიკალური ბგერების განსხვავება; სმენის განვითარება.  
საჭირო რესურსები:

- ფორტეპიანო
  - CD რომელზეც ჩაწერილია რ. როჯერსის მიუზიკლი „მუსიკის ჰანგები“
1. აღმზრდელი ეკითხება ბავშვებს იციან თუ არა რას ნიშნავს სიტყვა „მუზა“. იგი „მოკლე ზღაპრის“ ფორმატში უყვება ბავშვებს ბერძნული მითოლოგიიდან მუზების შესახებ და იქვე ეუბნება, რომ სიტყვა მუსიკა წარმოიშვა სწორედ სიტყვისაგან „მუზა“. შემდომ აღმზრდელი ეკითხება ბავშვებს, როგორ ფიქრობენ, თავდაპირველად რომელი ისწავლა ადამიანმა – სიმღერა თუ მუსიკალურ ინსტრუმენტზე დაკვრა?
  2. აღმზრდელი უკრავს ტაშს და ეკითხება ბავშვებს, როგორ ფიქრობენ, არის თუ არა ეს მუსიკა? ამის შემდეგ იგი უკრავს ფორტეპიანოზე, უმეორებს კითხვს და სთავაზობს თამაშს: იგი აკაკუნებს მაგიდაზე, აბაკუნებს ფეხს, უკრავს ტაშს, მღერის, უკრავს ფორტეპიანოზე და ა.შ. ხოლო ბავშვები თავის მხრივ რეაგირებენ შემდეგნაირად: თუკი არ ჟღერს მუსიკა ყურზე ხელის მიფარებით ამცნობენ მას, ხოლო თუ ჟღერს მუსიკა ხელებს სწევენ ზევით.
  3. ამის შემდეგ ბავშვები ისმენენ და სწავლობენ სიმღერას „დო-რე-მი“ რ. როჯერსის მიუზიკლიდან „მუსიკის ჰანგები“ და/ან მ. მერაბიშვილის სიმღერას „ჩიტი არჩევს ნოტებს“.

## თემა 2

ასაკობრივი ჯგუფი: 4-5

თემა: მეგობრობა

მიზანი: სწორი ინტონაციისა და მუსიკალური სმენის განვითარება. გუნდური სიმღერის უნარის დახვეწა.

საჭირო რესურსები:

- CD, რომელზეც ჩაწერილია გუნდისა და სოლისტის სიმღერა
  - იგავი „ძალა ერთობაშია“
  - ქართული ხალხური ზღაპარი „წიქარა“
1. აღმზრდელი ასმენინებს ბავშვებს CD-ს, რომელზეც ჩაწერილია ჯერ მარტო სოლისტის და შემდეგ კი გუნდის სიმღერა. იგი სთხოვს მათ გამოიცნონ, ერთი მღეროდა თუ ბევრი. მერე კი ეუბნება, რომ როდესაც ბევრი ადამიანი ერთად

მღერის, ამას გუნდი ეწოდება. მეგობრებთან ერთად სიმღერა ყველასთვის ადვილი და სასიამოვნოა და ხმაც უფრო ძლიერად ჟღერს. გუნდში სიმღერის დროს აუცილებელია როგორც საკუთარი თავის, ისე გვერდით მდგომი მეგობრის მოსმენა.

2. იგი ბავშვებს უყვება იგავს „ძალა ერთობაშია“ და ავლებს პარალელს გუნდურ სიმღერასთან.
3. აღმზრდელი უკითხავს ზღაპარს „წიქარა“ და ამახვილებს ყურადღებას უკვე ნასწავლ ხალხურ საკრავზე სალამური და ახსენებს ემოციებს, რომ ბიჭის მიერ სალამურზე დაკრული მელოდია ხან მთარულია და ხან სევდიანი.
4. აღმზრდელი ასწავლის ბავშვებს რ. ლალიძის სიმღერას მეგობრობაზე კინოფილმიდან „კეთილი ადამიანები“

### თემა 3

**ასაკობრივი ჯგუფი: 4-5**

**თემა:** ცისარტყელას ფერები

**მიზანი:** ყურადღების კონცენტრაცია, ასოციაციური კავშირების დამყარება; სივრცის შეგრძნება; ნატიფი მოტორიკის; სანოტო სისტემის, როგორც მუსიკალური დამწერლობის საფუძვლის გაცნობა.

**საჭირო რესურსები:**

- ფორტეპიანო
  - ფერადი საღებავები
  - მუყაოსგან გამოჭრილი პატარა ზომის წრეები
  - თაბახის ფურცლები ყოველი ბავშვისთვის, სადაც წინასწარ დახაზულია 5 ჰორიზონტალური, პარალელური ხაზი
  - წებო
1. აღმზრდელი ეკითხება ბავშვებს, ხომ არ ახსოვთ ცისარტყელას ფერები. აღმზრდელი დაასახელებს იმ ფერებს, რომლებიც ბავშვებს გამორჩებათ. ამის შემდეგ გაახსენებს ბავშვებს ცოტა ხნის წინ შესწავლილ ნოტების სახელებს და და უმახვილებს ყურადღებას იმაზე, რომ ცისარტყელას 7 ფერი აქვს და მუსიკალური ნოტიც გამაში შვიდია. აქვე სთხოვს ბავშვებს თითებზე დათვალონ შვიდამდე და იმღერონ ნოტები თანმიმდევრობით. შემდეგ იგი ეუბნება ბავშვებს, რომ ცისარტყელას ფერები ცაში „ცხოვრობენ“, ხოლო ნოტები - ფურცელზე, 5 ხაზზე.
  2. აღმზრდელი დასვამს მაგიდასთან ბავშვებს, დაურიგებს საღებავებს, მუყაოსგან წინასწარ გამოჭრილ წრეებს და თაბახის ფურცლებს, სადაც გამისებურად სანოტო ხაზებზე დახატულია შესაბამისი ფერის რგოლები. ამის შემდეგ იგი სთხოვს ბავშვებს გააფერადონ მუყაოს წრეები ცისარტყელის შესაბამის ფერად და დააწებონ

შეასატყვის ადვილას ( სასურველია „სანოტო ხაზები“ საკმარისად ფართოდ იყოს დაცვილებული ერთმანეთისაგან, რათა ბავშვებს მოქმედება გაუადვილდეთ - ერთ თაბახის ფურცელი მხოლოდ 7 ნოტმა უნდა შეავსოს).

## თემა 4

ასაკობრივი ჯგუფი: 4-5

თემა: ვსწავლობთ მუსიკის „ასოებს“

მიზანი: მუსიკალური სმენის, მსხვილი მოტორიკისა და რიტმის გრძნობის განვითარება.

საჭირო რესურსები:

- ფორტეპიანო
  - საბავშვო ქსილოფონი
  - ბურთი
1. აღმზრდელი ამღერებს ბავშვებს წინა დღეს შესწავლილი სიმღერის მცირე მონაკვეთს და უხსნის, რომ მუსიკასაც აქვს თავისი „ასოები“ და ამ „ასოებს“ ჰქვიათ ნოტები. იგი ასწავლის ნოტების სახელებს.
  2. ბავშვები სხდებიან წრეში, აქვთ ერთი ბურთი, რომელსაც თანმიმდევრობით გადასცემენ ერთმანეთს და ყოველი მათგანი ასახელებს მომდევნო ნოტს. თუ საჭიროება მოითხოვს, აღმზრდელი თავდაპირველად მათ ეხმარება. აქტივობა ბავშვებისთვის უფრო სახალისო გახდება, თუკი აღმზრდელი ამ ნოტების თანმიმდევრობას ფორტეპიანოზეც დაუკრავს.
  3. თუკი ბავშვებმა ეს დავალება ადვილად დასძლიეს, შესაძლოა აღმზრდელმა გაართულოს და მთელი გამა დაღმავალი მიმართულებით ამღეროს.
  4. ნოტების შესწავლა შეასაძლებელია აგრეთვე საბავშვო ქსილოფონზე.
  5. ჯგუფი აგრძელებს სიმღერების შესწავლას („დო-რე-მი“ რ. როჯერსის მიუზიკლიდან „მუსიკის ჰანგები“ და/ან მ. მერაბიშვილის სიმღერას „ჩიტი არჩევს ნოტებს“).

## თემა 5

ასაკობრივი ჯგუფი: 4-5

თემა: შევიგრძობთ მუსიკის რიტმს

მიზანი: ყურადღებისა და მუსიკალური სმენის განვითარება. ტემპის ცვლილების შეგრძნება და მისი მოძრაობით გადმოცემა

საჭირო რესურსები:

- ფორტეპიანო
- დოლი



1. აღმზრდელი დგას ბავშვებთან ერთად და უკრავს დოლზე. იგი უწყობს ნაბიჯებს დოლის რიტმს და ბავშვებისგანაც იგივეს მოითხოვს. იგი პერიოდულად ცვლის ტემპს. შესაბამისად სიარულიც ნელდება ან ჩქარდება. აქვე უხსნის ბავშვებს, რომ როგორც ნაბიჯები, ასევე მუსიკაც შეიძლება იყოს ნელი და ჩქარი - ამას კი ტემპი ჰქვია.
2. ბავშვები შემოუსხდებიან ფორტეპიანოს. აღმზრდელი უკრავს ნასწავლ სიმღერას, რომელსაც ხან აჩქარებს, ხან კი შეანელებს და ბავშვებს სთხოვს ტაში ააყოლონ.

## თემა 6

ასაკობრივი ჯგუფი: 4-5

თემა: მუსიკის დინამიკა

მიზანი: მუსიკალური სმენის, ყურადღების და მსხვილი მოტორიკის განვითარება.

საჭირო რესურსები:

- ფორტეპიანო
  - ორი თავსაფარი
1. ბავშვები შემოუსხდებიან ფორტეპიანოს და აღმზრდელი უმღერის ნასწავლ სიმღერას ჯერ ხმამაღლა და შემდგომ ძალიან ჩუმიად. იგი ეკითხება ბავშვებს თუ რა სხვაობაა ამ ორ ნამღერს შორის.
  2. შემდგომ იგი სთავაზობს ასეთ თამაშს: ბავშვები აღმზრდელთან ერთად ქმნიან დიდ წრეს და წრეში ერთმანეთისაგან მოშორებით აყენებენ ორ ბავშვს, რომლებსაც თვალები თავსაფრით აქვთ ახვეული. მათი მიზანია ერთმანეთის პოვნა. დანარჩენები მათ სიმღერით ეხმარებიან – თუკი ბავშვები ერთმანეთს უახლოვდებიან ხმას უმატებენ, ხოლო თუ შორდებიან – პირიქით უკლებენ (თუკი ბავშვებისთვის რთული აღმოჩნდა სიმღერის შესრულება სხვადასხვა დინამიკაში, შესაძლებელია მცირე ფრაზითაც დაგვამაყოფილდეთ).
  3. შემდგომ აღმზრდელი ასწავლის ბავშვებს ორ მათთვის უცხო მუსიკალურ ტერმინს „ფორტე“ და „პიანო“, რაც მოგეხსენებათ, თავის მხრივ „ხმამაღლად“ და „ჩუმიად“ ითარგმნება.

## თემა 7

ასაკობრივი ჯგუფი: 4-5

თემა: ოპოზიტები

მიზანი: განსხვავებული სტილისა და ხასიათის გამოცნობა, რიტმის გრძნობისა და მსხვილი მოტორიკის განვითარება.

საჭირო რესურსები:

- კომპიუტერი ან DVD ფლეიერი
  - DVD და CD რომელზეც ჩაწერილია სამი განსხვავებული ტიპის ცეკვა:
    - ა. აფრიკული ხალხური ცეკვა ტამტამების თანხლებით
    - ბ. ცეკვა „ქართული“
    - გ. ადაჟიო პ. ჩაიკოვსკის ბალეტიდან „მაკნატუნა“
1. აღმზრდელი ასმენინებს ბავშვებს CD-ს სადაც ჩაწერილია აფრიკული ხალხური ცეკვის მუსიკა და სთხოვს ბავშვებს აყენენ ცეკვით და თვითონვე მოიგონონ მოძრაობები (სასურველია აღმზრდელმაც ბავშვებთან ერთად იცეკვოს). ამის შემდეგ აჩვენებს სამივე განსხვავებულ ცეკვას DVD-ზე ოღონდ ხმის გარეშე და ეკითხება, როგორ ჰგონიათ, რომელი ცეკვა შეესატყვისება იმ მუსიკას, რომელზეც თავად იცეკვებს ცოტა ხნის წინ.
  2. აღმზრდელი იგივეს იმეორებს დანარჩენ ორ ცეკვაზეც.
  3. სამივე განსხვავებული ცეკვის გამოცნობისა შემდეგ, აღმზრდელი ჩაურთავს DVD-ზე სამივე ცეკვას ოღონდ უკვე ხმით და ბავშვები მიბაძავენ მოძრაობით.

## თემა 8

**ასაკობრივი ჯგუფი: 4-5**

**თემა:** ვბაძავთ ცხოველთა სამყაროს

**მიზანი:** მიმბაძველობის, მუსიკალური სმენის, სასიმღერო უნარებისა და მსხვილი მოტორიკის განვითარება

**საჭირო რესურსები:**

- ფორტეპიანო
1. აღმზრდელი სთხოვს ბავშვებს, ჩამოთვალონ ცხოველები, სად უნახავთ ისინი, ასხვავებენ თუ არა გარეულ და შინაურ ცხოველებს.
  2. ბავშვები იყოფიან 2 ან 3 ჯგუფად და აღმზრდელის დახმარებით თითოეული ჯგუფი სიარულითა თუ ხმით ბაძავს რომელიმე ცხოველს და დანარჩენები ცდილობენ გამოიცნონ.
  3. შემდეგ ბავშვები სხდებიან ფორტეპიანოსთან და აღმზრდელი უმღერის რ. სებისკვერაძის სახალისო იმღერას „გამოცანები“ ცხოველებზე. ბავშვები ადვილად იცნობენ სწორ პასუხს.
- ბავშვები სწავლობენ სიმღერებს ცხოველებზე. სარეკომენდაციო სიმღერებია: ნ.
- ჯანჯღავა – „ბაყაყები“, „კატა-კუსა“
  - ლ. საყვარელიძე – „მერცხალი“
  - თ. ვაშაკიძე – „ქურდბაცაცა კურდღელი“
  - ნ. რიმსკი-კორსაკოვი – „ციყვი“
  - რ. სებისკვერაძე – „პეპელა“

## თემა 9

ასაკობრივი ჯგუფი: 4-5

თემა: შვეიცნობთ ცხოველთა სამყაროს

მიზანი: მუსიკალური სმენის, სასიმღერო უნარების, მუსიკის მოსმენის ჩვევის და ფანტაზიის განვითარება.

საჭირო რესურსები:

- ფორტეპიანო
  - CD სადაც ჩაწერილია შემდეგი ნომრები სენ-სანსის „ცხოველთა კარნავალიდან“: ა. ლომი; ბ. მამალი; გ. სპილო; დ. კენგურუ; ე. ვირი; ვ. გედი
  - გასაფერადებელი ნახატები ამ ცხოველთა გამოსახულებით
  - საღებავები ან ფერადი ფანქრები
1. აღმზრდელი სთხოვს ბავშვებს, გაიხსენონ მათთვის ნაცნობი ცხოველები და შემდგომ ეუბნება, რომ ცხოველთა შესახებ იწერება ლექსები და სიმღერები (აქვე შეახსენებს რა ჰქვია ლექსისა თუ სიმღერის ავტორს). შემდეგ სთავაზობს მოისმინონ სენ-სანსის „ცხოველთა კარნავალი“ და უხსნის, რომ კომპოზიტორმა ამ კონკრეტულ შემთხვევაში არ გამოიყენა სიტყვები და მხოლოდ მუსიკით ეცადა ცხოველთა დახასიათებას.
  2. ბავშვებს ურიგდებათ ფანქრები ან საღებავები და გასაფერადებელი ფურცლები პიესის შესაბამისი ცხოველის გამოსახულებით. აღმზრდელი ასმენინებს მუსიკის ნაწყვეტს და ცდილობს ბავშვებს დაეხმაროს მუსიკის აღქმაში და მუსიკაში აღწერილი ამა თუ იმ ცხოველის თვისებები წარმოუჩინოს. ამის შემდეგ ბავშვები იწყებენ გაფერადებას და პარალელურად უსმენენ მთელ პიესას.
  3. ბავშვები აგრძელებენ არჩეული სიმღერის შესწავლას.

## თემა 10

ასაკობრივი ჯგუფი: 4-5

თემა: ვამზადებთ მუსიკალურ საკრავებს.

მიზანი: ჯგუფური მუშაობის უნარჩვევების, ყურადღების კონცენტრაციის, რითმის გრძნობის განვითარება.

საჭირო რესურსები:

- რკინის და პლასტიკის მცირე ზომის ყუთები; ლობიოს, ან ბარდის, ან ბრინჯის ან წიწიბურის და ა.შ. მარცვლები; შაქრის ფხვნილი.
- DVD, რომელზეც ჩაწერილია სიმფონიური ორკესტრის კონცერტი.

1. აღმზრდელი ურიგებს ბავშვებს წინასწარ მომზადებულ პლასტმასის ან რკინის მცირე ზომის ყუთებს (მიწის თხილის, ჩიფსების, ქინდერის და ა.შ). ამ ყუთებში ყრიან ან ლობიოს, ან ბარდის, ან ბრინჯის ან წიწიბურის და ა.შ. მარცვლებს ან შაქრის ფხვნილს. შემდეგ მჭიდროდ ვახურავთ სახურავს. ბავშვები იწყებენ ამ ყუთების ხელით რიტმულ მოძრაობას და აკვირდებიან, მოსწონთ თუ არა რა ხმას გამოსცემს მათ მიერ გაკეთებული ნივთი. თუ ხმა არ მოეწონებათ, მაშინ შეგთავსს გამოცვლიან. ბავშვები აკვირდებიან, რომელ საკრავს აქვს უფრო დიდი ხმა და რომელს - უფრო სუსტი.
2. აღმზრდელი ეკითხება ბავშვებს, რა ახსოვთ ორკესტრის შესახებ; ერთი მუსიკოსი უკრავს, თუ ბევრი? უკრავენ თუ არა სხვადასხვა ინსტრუმენტებზე? ჰყავს თუ არა ორკესტრს ხელმძღვანელი და რა ჰქვია მას?..
3. შემდეგ აღმზრდელი აჩვენებს ბავშვებს ორკესტრის კონცერტს და სთხოვს, ყურადღებით მოუსმინონ (რეკომენდირებულია ნაწარმოები მიდიოდეს 3 თვლაზე. შესაძლებელია გამოყენებულ იქნას ი. შტრაუსის ნებისმიერი ვალსი).
4. აღმზრდელი გამოყოფს ტაქტის 1 ძლიერ დროს და მე-2 მე-3 სუსტ დროს. ბავშვები იყოფიან 2 ჯგუფად. ერთი ნაწილი ძლიერ დროზე უკრავს ტაშს (1-ზე), მეორე ჯგუფი კი – მომდევნო სუსტ დროზე (2-ზე, 3-ზე). თავდაპირველად აღმზრდელი ხელმძღვანელობს ბავშვებს, შემდეგ კი ბავშვები დამოუკიდებლად აგრძელებენ სავარჯიშოს.

## თემა 11

**ასაკობრივი ჯგუფი: 4-5**

**თემა:** ვუკრავთ ორკესტრში

**მიზანი:** რითმის გრძნობის, აზროვნების სისწრაფის, ყურადღების კონცენტრაციის, ჯგუფური მუშაობის უნარჩვევების და ნატიფი მოტორიკის განვითარება.

**საჭირო რესურსები:**

- DVD, რომელზეც ჩაწერილია სიმფონიური ორკესტრის კონცერტი.
  - დოლი
  - ქსილოფონი
  - ბავშვების მიერ დამზადებული საჩხაკუნო ინსტრუმენტები
1. აღმზრდელი სთავაზობს ბავშვებს, შექმნან ორკესტრი, სადაც დოლთან და ქსილოფონთან ერთად მათ მიერ შექმნილ ინსტრუმენტებსაც გამოიყენებენ. აღმზრდელი უნაწილებს მათ ინსტრუმენტებს. პროცესი უფრო სახალისო რომ გახდეს, ბავშვები თვალდახუჭული „ირჩევენ“ თუ რომელი ინსტრუმენტი შეხვდებათ.
  2. შემდგომ ისინი იგივე ჩანაწერს მოუსმენენ. აღმზრდელი ეკითხება ბავშვებს: ორკესტრში შეთანხმებულად უკრავენ, თუ ყველა იმას უკრავს, რაც მოესურვება?

შემდეგ შესთავაზებს თავისუფლად დაუკრან, რაც აურზაურს გამოიწვევს. ამის შემდეგ კი შესთავაზებს დაუკრან დირიჟორის ხელმძღვანელობით (აღმზრდელი თავდაპირველად თავად ასრულებს დირიჟორის ფუნქციას, ხოლო შემდგომში შესაძლებელია რომელიმე ბავშვმაც „დირიჟოროს“) ბავშვებს სათითაოდ მიუჩინს თავის ადგილს, ხელახლა მოასმენინებს ნაცნობ მუსიკას და აძლევს მითითებას, რომ ერთმა ნაწილმა თავთავიანთ ინსტრუმენტზე ძლიერ დროზე დაუკრას, ხოლო მეორემ – სუსტზე. მიზანი მიღწეულად ჩაითვლება, თუკი ბავშვები შესძლებენ 1...2...3 თვლის გამოყოფას და დროულად დაკვრას თავიანთ ინსტრუმენტზე (სასურველია მუსიკის ტემპი არ იყოს სწრაფი, რათა ბავშვებმა მოასწრონ რეაგირება).

## თემა 12

**ასაკობრივი ჯგუფი: 4-5**

**თემა: ემოციები**

**მიზანი:** მუსიკის ხასიათის მოძრაობით გადმოცემა. მუსიკალური სმენისა რიტმის გრძნობის განვითარება.

**საჭირო რესურსები:**

- ფორტეპიანო
  - CD რომელზეც ჩაწერილია „მანანას სიმღერა“ კინოფილმიდან „მანანა“, „იავნანა“ კინოფილმიდან „იავნანამ რა ჰქმნა“ და „ნენსის სიმღერა“ ო. რიდის მიუზიკლიდან „ოლივერი“.
1. აღმზრდელი თანმიმდევრობით ასმენინებს ბავშვებს ზემოთჩამოთვლილ სიმღერებს და ეკითხება, რომელი სიმღერა იყო უფრო მხიარული, რომელმა სიმღერამ დაამშვიდა და რომელ სიმღერაზე მოუნდებოდათ ცეკვა. შემდგომ იგი ესაუბრება ბავშვებს, რომ ადამიანი არაა ყოველთვის ერთნაირ ხასიათზე, ხან მხიარულია, ხანაც – მოწყენილი. ასევეა მუსიკაც:
  2. იგი შეიძლება იყოს ხან სევდიანი, ხან სერიოზული, ხან მშვიდი, ხანაც მხიარული და ენერგიული.
  3. ამის შემდეგ იგი ხელმეორედ რთავს ჩანაწერს და სთხოვს ბავშვებს, შესაბამისი მოძრაობით აყვინს სიმღერებს.
  4. ბავშვები შემოუსხდებიან ფორტეპიანოს და აღმზრდელი ასწავლის მ. დავითაშვილის აღნიშნულ სიმღერას კინოფილმიდან „მანანა“ (აღმზრდელის სურვილისამებრ შესაძლებელია რეკომენდირებული სიმღერის შეცვლა).

## თემა 13

ასაკობრივი ჯგუფი: 4-5

თემა: შობა

მიზანი: სასიმღერო უნარ-ჩვევების განვითარება

საჭირო რესურსები:

- ფორტეპიანო
  - CD, რომელზეც ჩაწერილია კახიძის „ალილო“
1. აღმზრდელი ეკითხება ბავშვებს, რა იციან შობის შესახებ სმენიათ თუ არა რაიმე ქრისტეს დაბადებაზე? შემდეგ აღმზრდელი მოკლედ შეახსენებს ბავშვებს შობის ამბავს.
  2. ამის შემდეგ იგი უყვება ძველი ქართული ტრადიციის „ალილოს“ შესახებ. შობის დღეს ბავშვები კალათებით ხელში სიმღერით დაივლიდნენ ხოლმე კარდაკარ ოჯახებს. მასპინძელი კი კალათებში ულაგებდათ საშობაო ტკბილეულს, რომელსაც შემდეგ ბავშვები გადასცემდნენ იმ ოჯახს, რომელსაც ყველაზე მეტად უჭირდათ.
  3. ბავშვებს მოვასმენინოთ კახიძის სიმღერა „ალილო“
  4. ბავშვები შემოუსხდებიან ფორტეპიანოს და აღმზრდელი ასწავლის ამერიკულ საშობაო სიმღერას „Jingle Bells“ (სასურველია როგორც ინგლისურ, ისე ქართულ ენაზე) და/ან ქართულ ხალხურ საშობაო სიმღერას „ალილო“ და/ან გოგოლაძის სიმღერას „საშობაო“.

## თემა 14

ასაკობრივი ჯგუფი: 4-5

თემა: ახალი წელი

მიზანი: ნატიფი მოტორიკის, ფანტაზიის, სასიმღერო უნარ-ჩვევების განვითარება

საჭირო რესურსები:

- ფორტეპიანო
  - მუყაოს თეთრი ფერის ერთჯერადი თეფშები (თითო ბავშვზე 2 ცალი)
  - სტეპლერი
  - ფერადი ფანქრები, ფლომასტერები ან საღებავები
  - ბრინჯისა და/ან მუხუდოს მარცვლები
  - ფერადი ლენტები
  - DVD, რომელზეც ჩაწერილია ანიმაციური ფილმი პ. ჩაიკოვსკის ბალეტის „მაკნატუნას“ მიხედვით
1. აღმზრდელი სთავაზობს ბავშვებს გაუკეთონ ოჯახის წევრებს საახალწლო საჩუქარი და ურიგებს ბავშვებს ქალაქის ერთჯერად თეფშებს (თითო ბავშვზე 2 ცალი),

ფერად ფანქრებს, ფლომასტერებს ან საღებავებს და სთავაზობს მათ დახატონ ახალი წლისათვის დამახასიათებელი სიუჟეტი (ნაძვის ხე, სათამაშოები, ფიფქები და ა. შ). შემდეგ ერთ თეფშზე ყრიან ბრინჯისა და/ან მუხუდოს მარცვლებს და მეორე თეფშს ახურავენ ზემოდან. ამის მერე აღმზრდელი ეხმარება ბავშვებს, რომ თეფშების პირები ერთმანეთთან ზუსტად მოათავსონ და ასტეპლერებს. აქვე შესაძლებელია ფერადი ლენტები მოათავსდეს ორ თეფშს შორის და დამაგრდეს. საახალწლო მუსიკალური ინსტრუმენტი მზადაა!

2. შემდეგ აღმზრდელი აჩვენებს პ. ჩაიკოვსკის ბალეტის „მაკნატუნა“ მიხედვით გადაღებულ ანიმაციურ ფილმს „მაკნატუნა“ ან მის ფრაგმენტებს.
3. ბავშვები სხდებიან ინსტრუმენტთან და სწავლობენ მ. მერაბიშვილის სიმღერას „საახალწლო“ და/ან ე. კახიანის სიმღერას „თენდება“ და/ან ი. ბობოხიძის „მოფრინავს ფიფქი თეთრი“

## პაპიე-მაშეს დამზადება

### საჭირო მასალა:

- პლასტმასის ჯამი
- მეორადი ქაღალდი (ძველი ჟურნალ-გაზეთები და ა.შ.)
- სახამებელი, ანუ პურის ფქვილისგან მომზადებული წებო
- ფუნჯი
- მუშამბა მაგიდაზე გადასაფარებლად
- გაბერილი ბუშტი, ან ნებისმიერი ფორმა

ბავშვებთან ერთად დახიეთ მეორადი ქაღალდი, ან ძველი ჟურნალ-გაზეთები დაახლოებით 4 სმ-ის სიგრძის ზოლებად.

წინასწარ მოამზადეთ პურის ფქვილის წებო:

$\frac{1}{4}$

მოამზადეთ შემდეგი ნარევი:  $\frac{1}{4}$  ჭიქა ფქვილი გახსენით ერთ ჭიქა ცივ წყალში,

ცალკე ცეცხლზე დადგით და აადუღეთ 5 ჭიქა წყალი, რომელშიც ნელნელა ჩაასხამთ ფქვილისა და ცივი წყლის ნარევს. ურიეთ, ნელა 2-3 წუთის განმავლობაში, ვიდრე არ მიიღებთ ბლანტ წებოვან მასას. მოხმარებამდე გააციეთ. ასეთი წებო შეგიძლიათ მოათავსოთ მინის ქილაში, შეინახოთ მაცივარში და მეორე დღესაც გამოიყენოთ.

კიდევ ერთი, უფრო მარტივი მეთოდი: ერთი წილი ფქვილი შეურიეთ ორ წილ წყალში და კარგად გახსენით, რომ არ იყოს კოშტები.

მიღებული წებო ჩაასხით პლასტმასის ჯამში და ჩაყარეთ დახეული გაზეთები, შემდეგ დააწებეთ სახამებლიანი გაზეთები ბუშტზე ჯერ ერთი მიმართულებით, როცა მთლიანად დაფარავთ, გაზეთის ნაგლეჯებით კიდევ ერთი ფენა გააკეთეთ სხვა მიმართულებით, დაახლოებით 3-4 ფენა დაგჭირდებათ ფენების რაოდენობაზე იქნება დამოკიდებული მიღებული ნაკეთობის კედლის სისქე, ოღონდ ძალიან სქელის გაკეთება არ ღირს, არ გაშრება და ცუდი სუნი აუვა.

გაშრობას უნდა 12-დან 24 საათამდე).

თუ მართკუთხა ფორმის მიღება გინდათ ბუშტის ნაცვლად გამოიყენეთ მუყაოს ყუთი, ხოლო სხვადასხვა უსწორმასწორო ფორმის მისაღებად დაკუჭეთ გაზეთი სასურველ ფორმაზე და მასზე დააწებეთ სახამებლიანი გაზეთის ნაგლეჯები.

## პონპონის დამზადება

### საჭირო მასალა:

მუყაოს ნაჭერი, საქსოვი ძაფი, მაკრატელი.

- მუყაოსგან გამოჭერით ორი წრე, რომლებსაც ცენტრში აგრეთვე ამოაჭრით წრეს. დაადეთ ეს მუყაოები ერთმანეთს. საქსოვი ძაფი ჯერ ცენტრში გაუყარეთ, შემდეგ გარეთა მხარეს შემოახვიეთ და ისევ ცენტრიდან ამოუყარეთ, ვიდრე ცენტრალური წრე მთლიანად ამოივსება. მჭიდროდ შემოახვიეთ საქსოვი ძაფი.



- მაკრატლით გაჭერით მუყაოზე დახვეული ძაფი მუყაოს წრის განაპირა მხარეს.
- ოდნავ დააშორეთ ერთმანეთს მუყაოს ორი წრე და ცენტრში გაყრილ საქსოვ ძაფს მჭიდროდ შემოახვიეთ ძაფი, შემდეგ შემოაცალეთ მუყაოები და ააფუეთ ძაფები ისე, რომ პონპონმა მიიღოს ბურთის ფორმა.



### სათამაშო ცომის რეცეპტი:

- 2 ჭიქა პურის ფქვილი
- 1/2 ჭიქა მარილი
- 3 სუფრის კოვზი ზეთი
- 3 ჭიქა წყალი

შეურიეთ ერთმანეთში ყველა ინგრედიენტი, სასურველია დამზადდეს ძალიან დაბალ ცეცხლზე, ურიეთ, სანამ აღარ მიეწეპება ასარევ კოვზს, შეურიეთ კულინარიული საღებავი ფერადი ცომის დასამზადებლად.

### გრიმის რეცეპტი:

- 2 ს/კოვზი ცივი კრემი
- 1/2½ ჩაის კოვზი გლიცერინი
- 1 ჩაის კოვზი კარტოფილის სახამებლის ფხვნილი
- 1 ჩაის კოვზი მშრალი ნატურალური საღებავი

### ფერების ბილიკი:

დიდ ფორმატზე დახატეთ ფერადი უჯრებით დაყოფილი მიხვეულ-მოხვეული ბილიკი. ფერები არეულად უნდა იყოს განაწილებული. ცალკე დაამზადეთ ფერების ბარათები (ეს ფერები თითო ან ორ-ორ უჯრად არის დახატული ბარათზე). იმის მიხედვით, თუ რომელ ბარათს ამოიღებს ბავშვი (მაგ. ერთი წითელი) დადგება პირველ წითელ უჯრედზე; თუ ამოვა (ბარათზე დახატული ორი ყვითელი) მაშინ გზაზე გადაითვლის ყვითელ უჯრებს და დადგება მეორე ყვითელზე; ვინც პირველი მივა, ფინიშამდე გამარჯვებულიც ის არის.

### ფერების „მემო“ (მემორი, მესხიერების თამაში)

სხვადასხვა ფერის ბარათები, მაქსიმუმ ხუთი ფერის წყვილი (სულ ათი ბარათი). დაჭერით და დაალაგეთ მაგიდაზე ამობრუნებულად და არეულად, ისე რომ არ ჩანდეს

ფერები. თითოეული ბავშვი აბრუნებს ორ ნებისმიერ ბარათს. თუ ფერები დაემთხვა, ეს ბარათები მიაქვს მას. თუ არ დაემთხვა, ისევ ისე აბრუნებს და შემდეგი ბავშვის ჯერია. ბავშვები უნდა შეეცადონ დაიმახსოვრონ ფერების ადგილმდებარეობა, რომ რაც შეიძლება მეტი წყვილი გამოიცნონ.

ამავე პრინციპით შეიძლება ითამაშოთ „მემო“ სხვადასხვა ნახატებიანი ბარათებითაც.

## ბუშტების კუნძული

**წინაპირობა:** მასწავლებელი აცნობს ბავშვებს სამ ფერს: წითელს, ყვითელს და მწვანეს.

**მასალა:** 6 სკამი. 15 - 20 სმ. სისქის სხვადასხვა ფერის 9 წიგნი, მყარი ყუთი ან ერთმანეთზე დადებული საბავშვო რეზინის ხალიჩის ნაჭრები (3 წითელი, 3 ყვითელი, 3 მწვანე). სამი სხვადასხვა ფერის დიდი ნაჭერი (1 წითელი, 1 ყვითელი, 1 მწვანე). 12 სხვადასხვა ფერის ბუშტი (4 წითელი, 4 ყვითელი, 4 მწვანე). 15 სხვადასხვა ფერის წრიული ფორმის ფურცელი ან მუყაო (5 წითელი, 5 ყვითელი, 5 მწვანე). შეიძება გამარტივების მიზნით ნაკლები რაოდენობის მასალის გამოყენება.

**ადგილი:** ოთახი ან დარბაზი

**მიმდინარეობა:** ოთახის ერთ ბოლოში დგას სამი სხვადასხვა ფერის „სახლი“, ოთახის მეორე ბოლოში კი სხვადასხვა ფერის ბუშტები ყრია ან კილია. „სახლებსა“ და ბუშტებს შორის „კუნძულების“ გზა გადის.

სახლი ორი სკამისგან არის აგებული, რომლებიც ერთმანეთთან ზურგით (დაახ. 1,5 - 2 მეტრის დაშორებით) დგას და მათზე ნაჭრია გადაფარებული. ასეთი კონსტრუქცია სამია და თითოეული სხვადასხვა ფერისაა. თითო ფერის სახლში „ცხოვრობს“ სამი ბავშვი. ბავშვები „სახლის“ გასწვრივ განლაგებულია იგივე ფერის „კუნძულები“, რომელთა გავლით ბავშვები ბუშტების მოსატანად მიდიან (აბიჯებენ მხოლოდ კუნძულებზე ისე, რომ წყალში არ ჩავარდნენ). ზოგი „კუნძული“ 15-20 სმ. სისქის წიგნი ან მყარი ყუთია, ზოგი უფრო პატარა წრის ფორმის 2-3 სმ. სისქის მუყაო. გზაზე ერთი ფერის დიდი და პატარა „კუნძულები“ ცვლიან ერთმანეთს. თითოეული „სახლიდან“ გამოდის ბავშვი და „კუნძულების“ გადაკვეთით მიდის, მირბის ან მიხტუნავს ოთახის ბოლოში დადებულ ბუშტებამდე, უკან კი „მარტივი“ გზით ბრუნდება. რა ფერის ბუშტსაც აირჩევს, იმ ფერის „სახლის“ „სახურავაზე“ (ნაჭერზე) დებს მას და „სახლში“ შედის. ელოდება სანამ ყველა ბუშტს მოიტანენ სხვები და შესაბამისი „სახლის“ სახურავაზე დადებენ. როდესაც ყველა ბუშტი „სახლების სახურავებზე“ დალაგდება, ბავშვები ნაჭრებს იღებენ (ერთი ბავშვი ერთი მხრიდან, მეორე – მეორე მხრიდან) და აფრიალებენ ნაჭერს, ბუშტები იყრება და ყველა ბუშტებით თამაშობს. ბოლოს მასწავლებელი და ბავშვები ერთად ალაგებენ „კუნძულებს“, ფერებისა და ფორმების შესაბამისად.

ნოტები მოძრავი თამაშისათვის (თავი, მხრები, მუცელი):

თავი მხრები მუცელი

თავი მხრები მუცელი

ლა ვი მხრე ბი მუცელი ჯი ჯი ხე ბიი თავი მხრე ბი მუცელი

ლა პი რი ცხვი რი მუცელი ბი ხე ჯი ბი

ცხვი რი პი რი თავი ჯი ბი თავი მხრე ბი მუცელი ჯი ჯი ხე ბიიიი

The musical score is written in 4/4 time and consists of three systems. Each system has a treble and bass staff. The lyrics are written below the treble staff. At the end of the third system, there are four cartoon illustrations of children: one standing with arms raised, one with arms outstretched, one with hands on hips, and one bowing.

წინამდებარე სახელმძღვანელო წარმოადგენს სასწავლო სააღმზრდელო პროგრამას თბილისის ბაგა-ბალებსათვის და განკუთვნილია 3-4 და 4-5 წლის აღსაზრდელებთან სამუშაოდ.

2011-2012 სასწავლო წლის მანძილზე სახელმძღვანელო პილოტირებას გაივლის თბილისის საბავშვო ბაგა-ბალებში. პილოტირების პროცესში სახელმძღვანელოს ავტორები იმუშავენ ბაგა-ბალებთან და პროგრამაში შეიტანენ შესაბამის ცვლილებებსა და რეკომენდაციებს. 2013 წლისათვის დაიბეჭდება სახელმძღვანელოს დასრულებული ვარიანტი.

პროგრამა ეფუძნება განათლებისა და მეცნიერების სამინისტროს ეროვნული სასწავლო გეგმებისა და შეფასების ცენტრის მიერ შემუშავებულ 0-6 წლამდე ბავშვის განვითარების სტანდარტებს.

მეთოდოლოგიად გამოყენებულია თემატური სწავლება, როგორც ერთ-ერთი ყველაზე თანამედროვე და ეფექტური მოდელი.

სახელმძღვანელოში თავმოყრილი აქტივობები ითვალისწინებს არა მხოლოდ ცალკეული უნარების (კოგნიტური, მეტყველების, მოტორული, შემოქმედებითი) განვითარებას, არამედ ბავშვის პიროვნული განვითარების ხელშეწყობასაც. პროგრამაში შესულია ისეთი თემები და აქტივობები, რომელიც ბავშვის სოციალური და ემოციური კომპეტენტურობის ზრდას შეუწყობს ხელს.

პროგრამა თბილისის მერიის შეკვეთითა და გაეროს ბავშვთა ფონდის მხარდაჭერით მომზადებულია ილიას სახელმწიფო უნივერსიტეტის სკოლამდელი და ინკლუზიური განათლების ცენტრში.



unicef   
unite for children

